

# ВОЈНО МАЧЕВАЊЕ У СРБИЈИ 1804-2004 (2014)

АЛЕКСАНДАР СТАНКОВИЋ

ДРУГО ИЗМЕЊЕНО, ДОПУЊЕНО И ПОПРАВЉЕНО ИЗДАЊЕ ИЗ 2004. godine

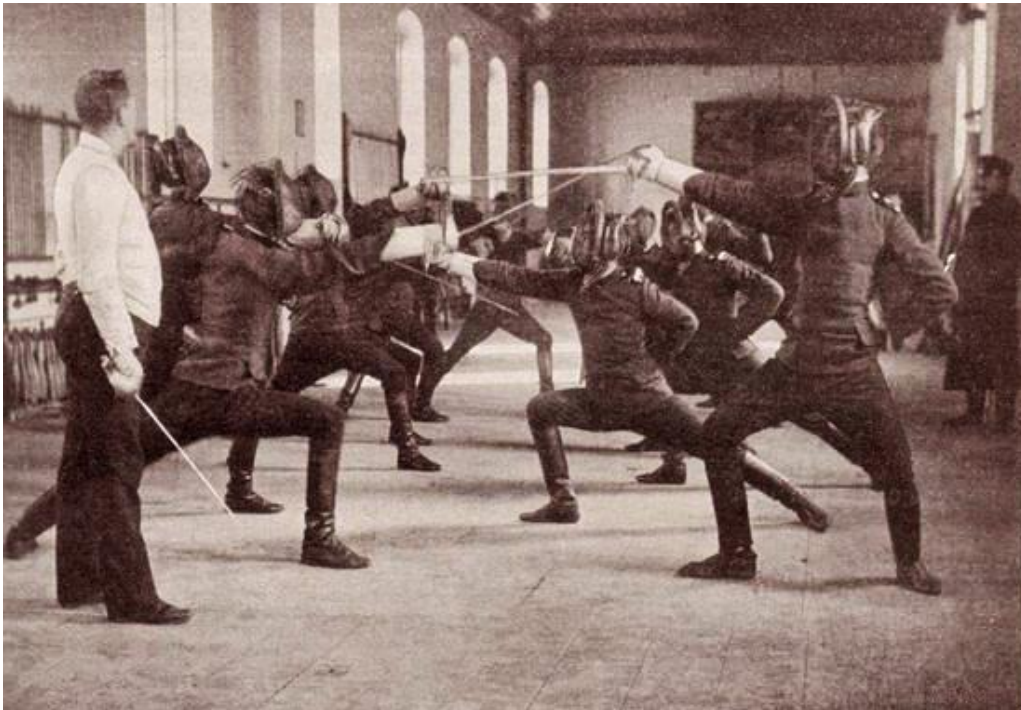

Едиција »РАПИР«  
Књига V  
БЕОГРАД 2014

## УВОДНА РЕЧ

Као темељ за писање књиге пред вама имао сам текст историографије **Традиција мачевања у војсци на тлу Србије од 1808. до 2000. године** коју сам издао 2000. године са коаутором кнезом Андрејом А. Гарденином. Обиман истраживачки рад на ту тему, а који сам у међувремену наставио, донео је толико нове грађе да је књига морала изаћи практично као нова и под новим насловом: **Војно мачевање у Србији 1804 до 2004. године**. Такође, у књизи су разрешене и недоумице око појединих података и исправљене техничке грешке везане за датовање неких догађаја и фотографија. Осим тога и сама мачевалачка секција Централног дома војске Србије и Црне Горе и „Официрски мачевалачки клуб“ су у периоду од 2000. до 2004. године унели у свој рад низ новина од којих су многе од значаја за мачевање у војсци (нпр. увођење програма борбеног мачевања и повратак мачевања у Војну академију у Београду), а на које је морало бити указано у новој књизи.

Када је реч о појму **»војно«** мачевање, који фигурише у наслову књиге, треба рећи следеће: постоје велике разлике између мачевања које се упражњавало у војне и мачевања које се упражњавало у цивилне сврхе. Наиме, иако су се обе врсте мачевања, до појаве спортског мачевања средином 19. века користиле као борбена вештина, између њих постоји велика разлика како у техничкој тако и у тактичкој употреби. Док се цивилно мачевање увек употребљавало за борбу на тлу и то по правилу у борби два противника у форми дуела (борба без правила) и двобоја (борба по строгим правилима), војно мачевање се користило у коњичкој борби и борби на тлу али у метежу (групи). Ово је утицало и на разлику у врстама оружја. Док је основно грађанско (цивилно) оружје било једноручни лаки мач у који спадају шпада и рапир, основно војно оружје је било теже и јаче конструкције - средње тешки мач као што је нпр. палаш и сабља. У том смислу и главна техника цивилног мачевања је била бодна док је главна техника војног мачевања била бодно-секућа. Ова друга, иако има карактеристике мање техничке вештине, прецизности и брзине, поседује већу вероватноћу удара због шире зоне дејства хладног оружја а што је од већег значаја у војној борби. Из овог разлога је и историја војног мачевања историја наведених типова мачевалачког оружја и њему адекватних техника мачевања. У војску улази мачевање цивилним оружјем и техникама тек у периоду када се као борбена вештина почела замењивати спортским мачевањем а то је била епоха између два светска рата.

***Књига пред вама, заједно за књигом »Витешко, дворско и грађанско мачевање у Београду од Деспота Стефана до II светског рата«, чини тематску целину у којој је по први пут обухваћена историја свих врста борбеног мачевања (војно, цивилно, витешко и дворско) на тлу Србије од прекосовског периода до данас.***

***Ове две књиге се тематски непрестано преплићу и наслањају једна на другу зато што су се у Србији због непрестаних ратова војна и цивилна историја веома често укрштале, но, оне су ипак како по грађи тако и садржају веома различите и представљају самосталне целине.***

**Прво издање је штампано поводом 200 годишњице I српског устанка и прославе 200 година српске државности**

Александар Станковић, Београд, март 2014. године

## ОД ЈАТАГАНА ДО САБЉЕ

Кратки осврт на војно мачевање у Србији до 1804. године

*Само неуки и неразумни људи  
мисле да је прошлост мртва и  
непролазним зидом заувек  
раздвојена од садашњости.  
Истина је, напротив, да све оно  
што је човек некада радио,  
осећао и мислио, нераскидиво је  
уткано у оно што ми данас  
радимо, осећамо и мислимо.*

Код Срба се по први пут војно организовано мачевање, за разлику од витешког, појавило у Београду Деспота Стефана Лазаревића. Овај велики државник који је написао: "... дошавши нађох најкрасније место од давнина, превелики Бели град, који због одређених прилика беше разрушен, а ја га изградих и посветих Пресветој Богородици. И друге повластице дадох његовим становницима." је начинио Београд пред крај прве половине XV века, за разлику од већине градова у Европи, не само градом на прагу ренесансе већ и највећим градом у Европи. У њему је тада живело 45000 – 50000 становника (у Лондону је тада живело 40000 становника и он ће број од 50000 становника достићи тек 1530 године)



**Деспот Стефан Лазаревић и Београдска тврђава у XV веку (реконструкција Владана Здравковића Авакума)**

Константин Философ је о том и таквом Београду написао: "...Стефан се прихвати посла око Белог града, који беше један од тих великих старих градова а на красном месту, као мало где у свету. Беше простран по изгледу налик на бродска једра у пристаништу, имао је сваковрсна утврђења и могућности добављања хране.

Овај Београд заиста беше седмоврх, веома велик и прекрасан, сличан Сиону у вишњем Јерусалиму.

Причали су људи да у свету нису ништа слично видели Јерусалиму, осим Београда, само што нема Јелеон. Он, међутим, има рајску реку Фисион (Дунав). Беше друго узвишење по свему слично Сиону, где се налази живоносни гроб.

Беше и висећи врт са кога је високи Деспот рекао: "Не саздах ли ја све ово крепком десницом и мишицом подигнутом!?" Заиста је овај град од свих царских градова најлепши изглед имао!"

Управа над једним таквим градом, али и Србијом у то време, је захтевала пуно умешности па је Деспот Стефан Лазаревић у склопу реформи војске (одлучено је **29. септембра 1397. године да сваки властелин на сваких 20 поданика опреми једног лако наоружаног коњаника. Деспот је завео и једну врсту војничког данка који је плаћан за чисто војне потребе и њега нико није био ослобође, па ни манастири. Језгро деспотове војске је била ташка коњица док су пешадију чинили пастири и земљорадници. Сем обичне пешадије било је и стрелаца. Војска је била наоружана поред великих (једноипоручни мачеви) и малих (једноручни) мачева и сабљама и копљима, буздованима, штитовима и лаким оклопима. Лук и стрела још су били у употреби а све више самострел и ватрено оружје) успоставио у Београду по први пут стајаћу војску тј. **прву невитешку војску** (у то време је нешто слично постојало само у швајцарским градовима). Она је чинила највећи део посаде београдске тврђаве. Ова војска, коју су углавном чинили плаћени грађани, је у тврђави обављала стражарске и полицијске послове.**

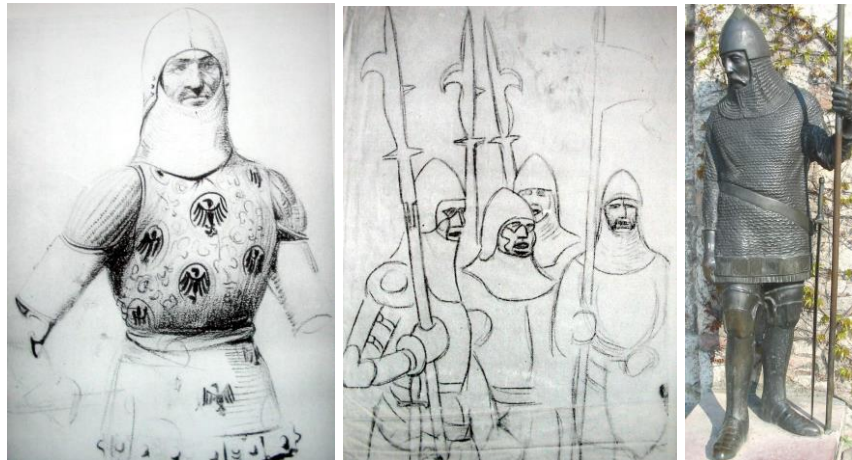

**Војници из доба деспотовине. Цртежи Паје Јовановића и скулптура испред цркве Ружице на Калемегдану**

Мачевањем се, дакле, не бави само високо племство и витезови већ и грађанство па се поред витешких школа мачевања у Београду формирају и прве **полувојне** (зато што обуку у њима још увек не воде војници већ витезови) школе мачевања које имају задатак да грађане и војну посаду обуче начинима борбе на зидинама и улицама града и организацији одбране у случају напада непријатеља.

Деспот Стефан Лазаревић је, међутим, изненадно умро у селу Главица у околини Крагујевца. Њега је ударила срчана кап док је на коњу соколарио. Сахрањен је у својој задужбини манастиру Ресави. На дан његове смрти, како је записао његов савременик Константин Филозоф, „над Београдом су се надвили толико црни облаци да се мислило да је пала ноћ.“



#### **Манастир Ресава (Манасија)**

Пропашћу српске средњовековне државе и освајачким походима Турака под Мехмедом II Освајачем, 20. јуна 1459. пропада све што је српска држава стварала вековима. Ислам је затро трагове српске културе следећих 350 година. Међу овим су нестала и достигнућа војничких, грађанских и витешких борилачких вештина, међу којима је мачевање било круна, а које су доживеле ренесансу за периода Деспота Стефана Лазаревића.

Под влашћу Турака се касније појављују хајдучке борилачке вештине али оне, бар када је реч о мачевању, нису више имале лик европског већ више оријенталног, а када је у питању учење биле су више импровизација него образовање.



**Хајдуци –»Издајица«, Паја Јовановић**

Равни европски мачеви су за један веома дуг период били замењени кривим сабљама, рапири и шпаде готово до краја 19. века неће моћи потиснути јатагане<sup>1</sup> а учење мачевања у специјално формираним школама под руководством учитеља, а што је био доминантан метод широм Европе тога времена, били су замењени потајним преношењем вештине с оца на сина и по предању, као део породичног васпитања.

До мачевалачког оружја се долазило отимањем од Турака па су хајдуци углавном имали јатагане, пале и сабље.



**Хајдук са јатаганом и палом**

Техника борбе овим оружјем учена је и преузимана најчешће од стране мачевању обучених и одметнутих Срба који су као плаћени турски војници служили турској царевини. Код хајдука је, међутим, у мачевању било више импровизације него образовања, а посебно зато што је технику мачевања сабљом требало прилагодити јатагану који је био најраспрострањеније оружје.



**Паја Јовановић: »Час мачевања«**

---

<sup>1</sup> Јатаган води порекло од античког грчког мача "махаире". Борење јатаганом захтевало је посебну вештину, а техника је била супротна од технике борења сабљом. Код јатагана потези сечења су ишли ка себи а код сабље од себе. Овим оружјем, када се јабука дршке ослони о подлактицу могао се зауставити јахач на коњу.

Учење мачевања у специјално отвореним нововековним школама под руководством учитеља, а што је било основни метод у Европи тог времена, било је замењено вежбањем на отвореном простору или у шуми уз потајно преношење вештине са хајдука на хајдука или са оца на сина као део породичног васпитања у патријархалном друштву.

Хајдучке школе борења нису биле слободне, као нпр. оне код ускока који су могли безбедно вежбати у својим насеобинама дуж граница, већ су биле скривене, никад безбедне и стално под опрезом. Обично су најинтензивније радиле у већим кућама богатијих јатака и у време зиме када су хајдуци одмарали а морали су вежбати како би у периоду пролећа могли бити способни за нову хајдучију. Вештина мачевања у оваквим »школама« није могла еволуирати и усавршавати већ једино одржавати се.



„ДВОБОЈ“, Паја Јовановић



#### Јатаган:

Основно национално мачевалачко оружје  
у периоду од средњег до почетка 19. века

Војно мачевање, међутим, у целом том периоду је у Србији ипак постојало. Оно је било организовано у оквиру власти освајача – прво **Угара**, затим **Турака** и на крају **Аустријанаца**, и то највећим делом у Београду у коме су се и налазили највећи војни гарнизони.

Вештина војног мачевања се код Срба, по **први пут** након пада српске деспотовине, почела изучавати и вежбати у периоду последњег рата Аустрије и Турске. Реч је, на име о фрајкорима – српским добровољцима који су на страни Аустрије учествовали у ратовима против Турске 1788-1791. године. Они су поседовали основна знања из вештине борбе како хладним тако и ватреним оружјем која су стекли у оквиру аустријске војне обуке. Техника мачевања коју су фрајкори користили је била немачко-аустријска.



**Фрајкори**

Такође, касније, у периоду све интензивнијег распадања Османлијског царства тј. владавине дахија, кабадахија и султанових одметника 1796/97. године оснива се »српска нахијска војска«. То је била српска војна организација на нивоу нахије која је имала подршку од Султана и борила се против турских хајдука који су харали Србијом. Турска власт је наоружавала ову малобројну и слабо обучену народну »војску« јатаганима, пушкама и пиштољима. Осим тога, овим Србима је повемено давана и турска војна обука и дозвољавано им је да слободно вежбају мачевање и пуцање како би били довољно вешти да одржавају ред и сачувају задужено оружје. Начин вежбе и технике мачевања које су упражњавали Срби из нахијске војске били су готово исти као и хајдучки (пошто су се против хадука и борили) само легализован и слободан.



## Војно мачевање у Србији у периоду I српског устанка

У општем огорчењу против Турске управе све више се окупљају чете наоружаних сељака које предводе и организују богатији, виђенији људи, фрајкори и хајдуци. Већина устаника је била наоружана хајдучки тј. са јатаганом и једним до два пиштоља док је неколицина имала и пушке. У почетку је то била потпуно народна војска без униформе, са оружјем како је ко донео од куће, без војне обуке и стројевих радњи.

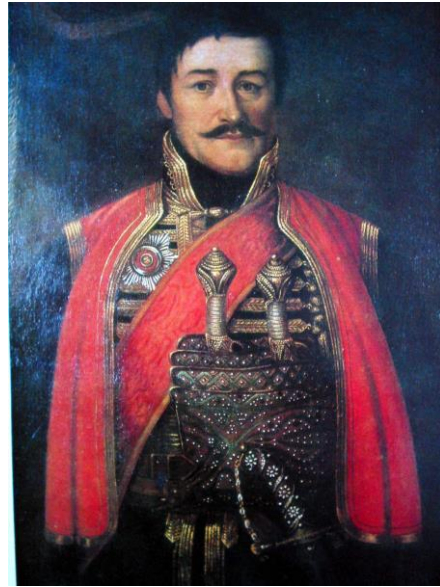

Карађорђе Петровић

Мање групе у народу су имале извесна искуства која су стекли у оквиру активности нахијске војске. Први егзерцир устаника, па и основне вежбе у мачевању, почео је већ у зиму 1804. године, и то под Београдом, у војсци која га је опседала. Од најбољих представника народне војске је 1804. године Карађорђе организовао прву српску регуларну нецивилну наоружану формацију. Реч је о Милицијској (Народној) коњици која је била подвргнута војној обуци («егзерциру») и поседовала је све елементе војничког устројства. Милицијска коњица која је била, очито организована да би одржавала ред у устаничкој војсци слично војној полицији у данашњем смислу, била је наоружана највећим делом јатаганима и копљима а тек ређе сабљама. Ове »војнике« (пандуре) су обучавали - *»вешти који су егзерцир знали још од прве војне – Фрајкора«*, старешине Мустафа-пашине »народне« војске, као и Срби официри који су из Аустрије прешли у Србију како би се борили против Турака. У том смислу раније учешће Срба уз организовану аустријску војску, у рату против Турске, у коме су многи добили чак фрајкорске чинове (Карађорђе-стражмештер, Сима Марковић и Милоје Тодоровић – каплари) имало је огромног значаја у каснијем периоду.

Но, очито оваквих вештих људи у војној обуци и мачевању није било довољно. Зато је крајем исте године Карађорђе упутио једну делегацију са Матијом Ненадовићем на челу, у Русију с молбом да се у Србију пошаљу руски официри који ће *»вежбати српску војску«*. Везано за ову молбу ће тек крајем 1905. године у Београдску нахију доћи руски поручник, Иља Федорович - касније капетан, Беј Новокрштени који ће активно изводити обуку војника који су учествовали у борбама за Београд. Он ће бити први руски војни представник у побуњеној Србији.



**Капетан Илија Новокрштени, 1808-1809. Реконструкција Павла Васића.**

Дакле, обука војске је најпре вршена по аустријској методи, пошто су први егзерцир мајстори били из Аустрије, односно Војне Крајне или Фрајкори. Касније, кад је у Србију дошла руска војска 1807. године, а с њом и руски инструктори, обука српске војске се вршила по рукој методи. Постојао је чак један период у коме је Србија била подељена на источни део под јаким руским утицајем и западни део који је био под аустријским утицајем у обуци и мачевању. При крају Карађорђеове владе сасвим је постало доминантно руско војно учење и егзерцир. У то време размах ватеног оружја у Европи хладно оружје постаје помоћно – споредно па такав статус добија и сабља(мач у том периоду у Србији није постојао). Тада су сабље сматране основним атрибутом сваке коњице. Међутим, с обзиром да у Србији у том тренутку нису постојали услови за развијено коњарство, коњици није придаван значај какав је она у то време имала у Европи. У складу са тим и сабљама није придаван значај, па ни мачевању сабљама као што је то било у другим земљама Европе. Оружје које се највише користило и набављало је било ватрено а од хладног - јатаган. Из тог разлога народна *»војска«* је углавном била наоружана јатаганима. Тако се у Србији готово равноправно употребљава и ватрено и хладно оружје а често и више хладно но ватрено а међу хладним највише јатаган.



Из тог разлога се у Великој школи 1808. године, на предлог предмета програма наставе од стране **Доситеја Обрадовића**, првог српског рационалисте, просвећеног европског путника и културног западњака, учи и мачевање (фехтовање) као грађански предмет. Мачевање сабљама су учили сва три разреда школе а уз егзерцир са пушкама.



**Доситеј Обрадовић**

Први предавач мачевања је био један *»официр и два прапоршчика руског Нишлијског полка, докле је овај у Србији налазио се«* - **капетан Београдских коњаника Петар Ђурковић**. О наставнику мачевања се зна и то да су га Лазар Мутап и Милош Обреновић, по Карађорђевог наређењу, 1813. године довели у Београд на лечење задобијених рана у борби. Ђурковић је свакако био искусан борац сабљом јер је до устанка служио у аустријском хусарском пуку Ернст Бланкенстеин Но.7. У Великој школи се, дакле, највероватније учило мачевање по аустријској методи. Мачевање које се вежбало у грађанској Великој школи је било мачевање сабљом и није било спортског већ борбеног типа. Ово се види из докуменета који казују да је мачевање у Великој школи активно помагала војска сабљама за *»борење«* које су добијене од *»Правитељствујушћег Савијета и војних арсенала вароши на доживотно кориштење«*. У том смислу мачевање је била прва **борбена** вештина која се као редовни наставни предмет учила у једној државној, грађанској школи у Београду у ослобођеној Србији 19. века.

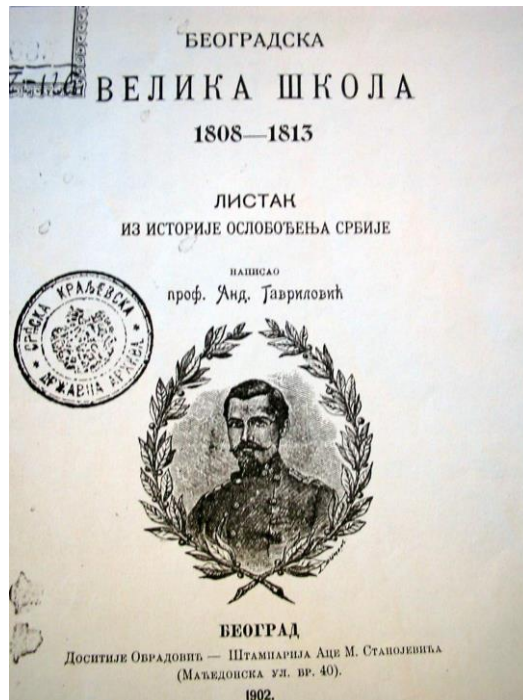

Књига о Великој школи у којој се говори о мачевању као једном од редовних предмета.

Велика школа је била смештена прво (1.9.1808. године) у Господар Јевремовој 22. у једној дворишној кући у којој ће се касније родити будући краљ Петар II Карађорђевић (1841. године).

Затим је она пресељена непосредно поред у једну стару велику турску кућу које је имала приземље и спрат. Данас је то зграда у којој се налази Музеј Доситеја и Вука.

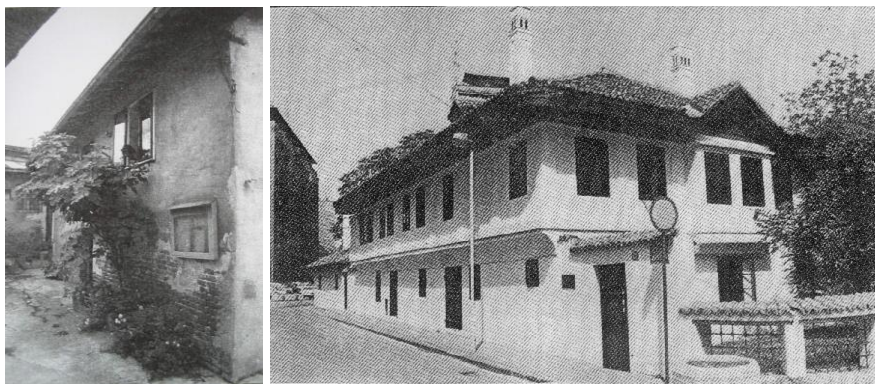

**Друга зграда Велике школе (данас Вуков и Доситејево музеј у Јевремовој улици); Прва зграда Велике Школе**

Мачевање у овој школи се није учило из цивилних већ »отаџбинских« и војних разлога и јер се очекивало да први образовани Срби буду способни и за каснију официрску службу. С друге стране мачевање се вежбало сабљама које не спадају у грађанско мачевалачко оружје. То је, дакле, била пре нека врста полувојне школе борбеног мачевања. Ова школа ће радити све до 1813. године са малим прекидом 1809. године. Појава мачевања у Београду у Великој Школи се објашњава не само чињеницом да је Београд постао у то време један велик гарнизон већ и чињеницом да је мачевање тада било веома популарно широм Европе, а што је видео и знао Доситеј као највећи српски путник тог времена.

Почетком 1809. године је мачевање уведено и за цивиле – грађане Београда а у оквиру »егзерцира« - обавезног војног вежбања. Наиме, живот грађанства Београда се милитаризује. Сви становници су били дужни да носе униформе и редовно долазе на војне вежбе. Међутим, не треба заборавити да је већи део наоружаног народа поседовао оружје које није било погодно ни за аустријску ни за руску технику мачевања које су се могле ефикасно примењивати само када је реч о палошу, шашки и сабљи. У том смислу су вероватније чешће биле организоване вежбе у мачевању јатаганима које су водили вештији хајдуци. Сасвим је могуће да је у овим првим јавним и организованим школама мачевања у Београду, у којима се народ обучавао и у техници борбе јатаганом и палом, формирала и нека нова, хибридна, техника мачевања од стране официра који су морали у обуци да споје вештину аустријског и руског мачевања са особинама оружја оријенталног типа.

Вежбе су биле извођене у горњем граду Калемегдана а људи су и силом одвођени на њих. Први заповедници у организовању ових војних егзерцирних вежби (па и мачевања) су били Младен Миловановић и Милоје Петровић, капетан Радић Петровић и кнез Сима Марковић. Младен Миловановић је за време Кочине Крајине био у фрајкорима.



**Младен Миловановић и кнез Сима Марковић**

Крајем 1808. и почетком 1809. године према одлуци Правитељствујушћег совијета и Наредбом војда Карађорђа Петровића оснива се у Србији прва регуларна војска. Она је поседовала све атрибуте војне организације и структуре који су себи садржавали и редовну обуку у мачевању.



**Припадник регуларне војске устаничке Србије. Реконструкција Павла Васића.**

У Београду су боравили од фебруара 1811. до лета 1812. године и руски војници. Био је то Нојшлодски пешадијски пук под командом пуковника Александра Феодоровича Бале. Било их је око 1000. Проводили су касарнски живот и имали су своје вежбе. Није познато, мада је сасвим могуће, да ли су помагали Србима у борачкој обуци и вежбама. Могуће је да су Срби и сами нешто преузимали од од руске школе техника и метода мачевања »кибицујући« њихову обуку.

Када је реч о оружју и опреми у периоду до 1808. године, војска је (која у правом смислу те речи још увек није ни била организована) била ретко наоружана сабљама, пошто су оне имале велику вредност.<sup>2</sup> Производња оружја која је у Србији била стотинама година строго брањена имала је необично заосталу форму. Користили су се најчешће јатагани, а ако се и нашла понека сабља она је била у односу на друге различитог порекла. Главни извор поседовања сабљи је било отимање и увоз. Било је ту и пуно сабаља које су донели пребегли Срби бивши војници Војне крајине. Нешто сабаља су донели са собом Руси који су учествовали у операцијама на балканском ратишту (донски и уралски козаци, Волински пук, Житомирски драгонски пук). Овим сабљама је био највише опскрбљен Српски козачки пук, који је био руска ауксилијерна јединица снабдевена оружјем у Влашкој. Врсан командант те јединице је био коњаник и мачевалац руски гардијски пуковник Петар Хикић.

---

<sup>2</sup> Турци су дозвољавали раји да има сваку врсту оружја да би се бранила од хајдука и разног звериња, али сабљу која је знак највећег војничког достојанства ни највиђенији, најбогатији народни главешина није смео да носи.

Он је започео каријеру као натпоручник у граничарском славонском хусарском пуку, затим је кратко време провео у француској коњици. Након тога је прешао у руску службу, у 1. улански пук (од 1803. – одески хусарски). Значи, савладао је **аустријску, француску и руску школу мачевања**, пре но што је ступио у номиналну српску службу.

У периоду од 1808. године је добијен један контингент од 1.000 сабаља као руска војна помоћ. Али то је оружје било у веома лошем стању и готово за расход. Честе су биле и заплене оружја током увоза. Сечива сабаља су се у том периоду кратко (до забране увоза) ковала чак и од коса за траву.

У то доба занатске израде хладног оружја је било неколицина мајстора разбацаних широм Србије који су самостално ковали сабље у малим количинама. У београдском Доњем граду, у пролеће 1808. године, основана је војна радионица „Арсенал“, где су, између осталог, кована понека сечива или сабље истих направљане.

Карађорђе је војне активности настојао да нормативно регулише и у том смислу је издао неколико докумената која су регулисала егзерцирне вежбе и обуку, па и вежбе у мачевању. У време почетка I српског устанка су, као што је већ речено раније, кориштени разни руски војни приручници. Тек 1808 Срби добијају своје прво *Војно правило* из 1808. године, затим, *Учење војничко с цртежима* («Карађорђева егзерцирна правила») из 1813. године и *Војни устав* Јакова Јакшића из 1813. године. *Војни устав* није био правни акт већ збирка основних борбених правила. У њему су, између осталог, поред стројевих радњи, радњи са пушком итд по први пут дефинисане радње официра сабљом, поздрављање сабљом («на месту и у кретању обичном и поздрављању на молитву»).

Турска војска, међутим, продире у Србију и 5. октобра 1813. године и долази у Београд кога су напустили сви устаници и готово сви грађани. Турска коњица, ушавши у пуст град, је одмах поклала оно мало становника који су остали и сељана и трговаца који нису стигли да побегну преко Дунава у Земун чекајући чамце. Почиње доба последње турске владавине Београдом. Београд постаје балкански центар за трговину робљем и пун је отетих и окованих мушкараца, жена и деце из целе Србије који се препродају и транспортују широм царевине. Само 17. октобра је било на продају доведено 1800 жена и деце. Градом влада терор, отимачина и намети. Народ из околине пустог Београда се силом доводи на кулук. Годину дана касније, 1814. године почиње да хара страшна епидемија куге због које је Београд сасвим опустео. Казамати Калемегдана су били пуни а свуда су се могли видети људи набијени на кочеве и одсечене главе на плотовима које су »гаврани кљували«. На Теразије су бацани лешеве »које су кидали и јели гладни полудивљи пси«.



## Војно мачевање у Србији од II српског устанка до отварања Војне академије



Таковски устанак: Паја Јовановић



Детаљ слике са којег се види да је у Србији у периоду II устанка сабља је једна а мноштво јагагана

Турски терор изазива у пролеће 1815. године II српски устанак. Срби делимично улазе у Београд вештим дипломатским компромисима и преговорима. Београд и власт у њему бивају подељени између турске и српске стране. Срби први пут у Београду носе јавно на улицама оружје: сабље, јагагане, пиштоље и пушке а на очиглед турске, царске војске. Међутим, Срби читавих 10 година неће имати никаквих наоружаних формација сем пандура у личној служби кнеза Милоша («пандура коначких») и пандура у општој служби (чувара јавног реда и друмова од хајдука).

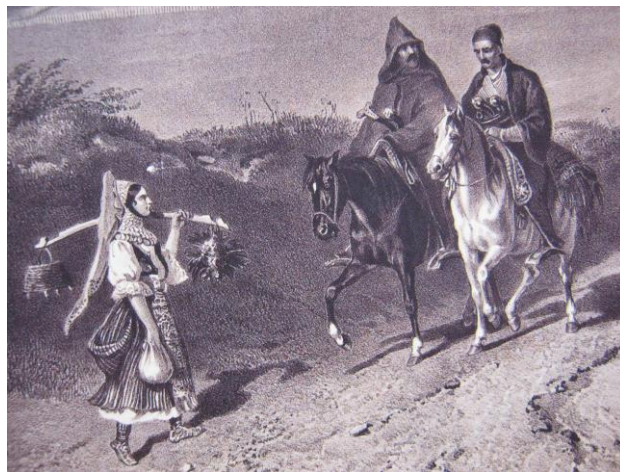

На путу из Београда (детаљ гравире). Од оружја које се почетком 19. века слободно могло носити у Београду најчешће је ношен јагаган, паја и пиштољ. Коњаник са капуљачом наоружан јагаганом и кубуром је „Стари Рац“ (тако су називани Срби из Угарске у 18. веку)

После Ђакове буне против кнеза Милоша он увиђа да је народна војска непоуздана и слабо обучена. Из тог разлога је основао регуларну војску. Прва регуларна(стајаћа) војска обновљене Србије за време кнеза Милоша Обреновића, установљена је 1825. године а униформисана 1826. године. Она је сакупљена тако што су узета по два младића из сваке угледне куће, уписана у војнике и спремана за војнички позив. За Турке је ова војска називана »уписани пандури«, а од 1827. године »солдати«.



Др. Павле Васић: Тобџијски каплар,  
почасни поздрав сабљом 1821.

Оснивањем српске регуларне војске кнез Милош је завео и егзерцир у њој. Првих година је обука извођена по узору на аустријску војску, што је разумљиво с обзиром да су први егзерцир-мајстори дошли из аустријске војске. Најпознатији официри који су се као »егзерцир-мајстори« истакли при обуци војника су били Дамњан Глумац, Михаило Павлов, Илија Момировић, Константин Хранисављевић, Иван Даниловић и Стефан Хркаловић. Из докумената од 1826. године се види да је **егзерцир-мајстору** Дамјану Глумцу било потребно два до три месеца обуке да од најспособнијих среских капетана начини официре!

Кад је реч о мачевалачком оружју, сабље почиње добијати све више на значају. Кнез Милош је као знак одликовања предао сабљу, рађену код домаћих мајстора и немачком барону Хердеру, кад је овај посетио Србију.

Такав смисао је имала и она сабља украшена брилијантима, коју је султан Махмут II припасао кнезу Милошу у Цариграду 1835. године.

У то време се у Србији све више додељују сабље и као знак чина. Прве сабље су додељене официрима кнежеве гарде. Они су се и обучавали у мачевању сабљама. До тада је сабље носио само најужи круг службеника око кнеза Милоша.

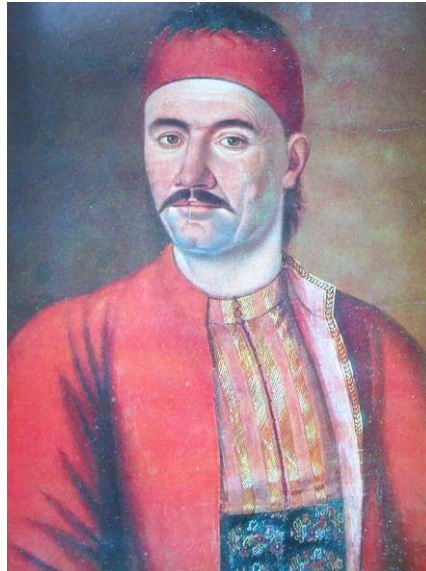

**Кнез Милош**

Колико су ове сабље значиле првим српским официрима може се видети из следеће приче: Када је кнез Милош, на прослави проглашавања Хатишерифа 1830. године, задовољан гардом, одајући јој све почести, наредио да се тог дана из сваке нахије произведе по један најбољи каплар у официра дошло је до једне забуне. Тада је грешком изабрано само 12 најбољих каплара не обазирјући се на њихово нахијско порекло. Том приликом су и подељене сабље, којих је, дакле, било мањак.

Прота Матеја Ненадовић је зато тражио да се и из његове, ваљевске, нахије изабере један официр и предложио каплара Јеврема Гавриловића. Гавриловићу је том приликом речено да узме сабљу од већ унапређеног Илије Беловеђе из чачанске нахије, коме је сабља већ била предата као знак официрске части. Беловеђа је то одбио, а када му је Гаврилович два дана касније сабљу украо, овај се пожали свом официру. Но, овај му одговори: *»Ја сам ти једанпут сабљу дао, а ти је чувај. Ако покушаш сабљу да отмеш Гавриловићу – бићеш кажњен. Но, ти остани каплар, као што јеси, па ћеш другом приликом ти први официр постати«*. Гавриловићу је сабља остала и он је постао официр, а поносити и увређени Беловеђа после краћег времена је умро. Начин на који је *»овај ваљан каплар који је сабљу заиста заслужио«*, незаслужно и сабљу и чин изгубио јако га је заболоо и осрамотио, што га је без сумње отерало у смрт.

## Војно мачевање у Србији 1830-1880

У склопу нових промена, књаз Милош Обреновић<sup>3</sup> је за припремање официрског кадра „устројио“ у Пожаревцу 25. априла 1830. године „Гвардијску школу“. Ови први гардисти су добијали војну обуку (теоријску и практичну). Те исте године је у Србију дошао и капетан Михаило Павлов, Рус. Он је увео руски егзерцир у српску војску. У ову школу је било уписано 150 кадета, отреситих сеоских младића, који су пре подне учили основе писмености, а поподне војне науке и вежбања. Из те школе је у другој половини 1833. године било у Крагујевцу сакупљено 30 младића изабраних за војну обуку у Русији. Тада је »изабрано од сваког рода оружја по десет питомаца«, дакле и за сабљу. Са њима је, као њихов предводник, ишао и Тома Вучић. Многи од питомаца су тамо савладали **вештину руске технике „фехтовања“** коју су почели преносити и ширити у Србији након повратка.<sup>4</sup> Од ових питомаца је био најпознатији Никофије Поповић који је значајно допринео обуци мачевања у војсци као егзерцир мајстор. Од тренутка повратка првих питомаца из Русије све више се уводи руска војна и мачевалачка техника.

У наставном плану школе (»Књажевске академије«) од 15. децембра 1837. године било је предвиђено да се предаје у I години: хришћанска наука, свеопшта историја, математика, географија, француски језик, немачки језик, писање, цртање, играње, **борење или фехтовање (мачевање)**, и егзерцир. Међутим, нису сви предмети били предавани. Услови за рад академије су били веома лоши. Не само да је смештај био очајан већ и за многе предмете није било учитеља. Тако у почетку није било предавано ни борење пошто није било материјала (опреме) за борење. Ову констатацију потврђује и то што је Стеван Хркаловић доставио 20. новембра 1837. године књазу Милошу Обреновићу план предмета који треба да се уче и потребе у наставном кадру, а међу њима и требовање за једног наставника који би предавао француски језик и фехтованије **„ако би се сирјеч целъ ова у једној особи постићи могла“ („Ако би било могуће ова оба у једној особи постићи“)**.

---

<sup>3</sup> После убиства Војводе Карађорђа 26. јула 1817. године Милош Обреновић граби власт, народни кнежеви су га изабрали за наследног кнеза, а 1820. царским Ферманом постављен је за врховног кнеза. Волео је и тражио да га ословљавају са „књаз“ оновременим помодним обликом титуле као ефектнијим и свечанијим.

<sup>4</sup> Када је реч о политичким приликама, Србија је у то време била подељена на пашалуке. Највећи њен део је био обухваћен Београдским пашалуком који је имао 14 нахија. Објављивањем Хатишерифа Махмут Кана II који је прочитан 12. децембра, прво на турском, а сутрадан, на дан Св. Андреја 13. децембра 1830. године на српском језику на пространој пољани испред данашње цркве Св. Марка на Ташмајдану, Турска је признала Србији унутрашњу политичку самоуправу и претворена је у вазалну кнежевину са правом да отвори школе, болнице, штампарије, води трговину и друго. Завладало је велико национално одушевљење, настаје „слободнији“ живот. Излази се у кафане, највише у Манојлову башту на Зеленом венцу. Ту се точило први пут пиво, па је чак и Љубица Обреновић са јетрвом долазила волујским колима на пиво. Улице добијају прве фењере, отварају се прва штампарија, аптека...

Колика је Карађорђева заслуга на војном пољу да ослободи земљу, толика је била каснија заслуга књаза Милоша Обреновића да својом политиком прилагођеном времену и условима, ову младу кнежевину постави на ноге и то без рата.



Главно за њега је било да школа, макар она била и »праздно име«, разнесе глас по свету да Војна академија у Србији постоји и да је кнез њен оснивач, а све друго у вези са њом долазило је у други или трећи ред. Да Милош није имао стварно дубље интересовање за Академију види се и из тога што када му је Херкаловић рекао »да под таквим условима у школи не може и неће бити никаквог успеха«, он се разљутио говорећи: »Ко ти тражи успех? Имаш ли ти плату твоју, па шта тражиш друго?!« Академија се угасила јуна 1838, године.



Др. Павле Васић: Српски заставник,  
коњаник, са сабљом – 1837.  
*Период Гвардијске школе*

Упражњавања војног мачевања, међутим, било је и на другим местима. Тако је у Топчидеру још 1833. године био смештен књажевско-гардијски коњички ескадрон. Он је био комплетно наоружан сабљама за случај коњичке битке и јатаганима за случај пешачке борбе. У Београду је била смештена и пешачка гарда као део регуларне војске Кнежевине Србије. Сви они су морали имати редовни војни егзерцир па и вежбе у мачевању.

Престанак рада Војне школе временски се поклапа и са отварањем Лицеја, највишом школом у Кнежевини Србији, у Крагујевцу, који је пресељењем у њега књаза Милоша Обреновића постао престони град, 1838. године. У Крагујевцу је тада отворена прва највиша школа у Србији, Лицеј. Државни кругови су, с тим у вези, желели да наставе и традицију Велике школе везану за мачевања као предмета у њој **»да се сваки Србин без разлике фехтовањем упражњавати може«**. (Тенка)

Војска је у свим тим подухватима увек имала своје место. У том смислу је покренута и иницијатива да се мачевање омогући и ученицима Лицеја, макар факултативно. »Попечитељство просвештенија« упутило је, тако, 18. августа 1839. године »Попечитељству внутренних дела« следећи допис од стране Стефановић Стефана – Тенке:

» .....Попечитељство внутренних дела, званично упитати, находе ли се у војеном магацину правитељственом нужна к тому орудија, као дрвене пушке, рапири, рукавице и проч, која ако се находе, нека изволи Попечитељство ово о количеству таково известити.....«



Стефан Стефановић - Тенка

**Човек који је од звања »саветника Попечитељства финансија«, »председника Државног савета«, »просвештенија и правде«, те генерал-мајора - највише војне титуле тадашње Србије, постао изгнаник из Србије за време кнеза Михаила, а затим државни саветник код Александра Карађорђевића за време кога ће касније бити осуђен због наводне завере (»Тенкина завера«) и бити мучен у затвору и осуђен на смрт, па помилован на вечиту робију, да би након робијања у Грусовачкој кули, помилован други пут и на крају стекао звање министра просвете и државног саветника.**

Тако је у том смислу **Попечитељ внутренних дела, полковник кавалер Ђорђе Протић** обавестио лицеј 9. септембра 1839. године **„...да се по известију Главног Војеног штаба у магацину Војеном налазе 10 комада рапира, 4 пршњака од коже, 4 капе од жице исплетене и 8 комада рукавица...“** (флорети, грудњаци, маске и мачевалачке рукавице)

**Попечитељ унутрашњих дела је препоручио 29. септембра 1839. године Главном војном штабу „да сва она к гимнастическом упражњенију нужна орудија“ преда Попечитељству просвештенија.**

То је, иначе, она иста опрема која је пописом констатована након затварања Војне школе.

На њихов високоставањем Војни-  
хелсава Проведенија описаност од 18. пр. т.  
В. № 1178, наизвали се школки Оудија у Магазину  
воинств, као и у Војничкогешањем ученици.  
ако инадеки Лицеума и Титкавије служитељима,  
и како? одговарајући Попечитељство вицарина  
Доба званичнога одговара, да се во одговарајући  
Талијанск воинств Шлеба у Магазину воинств  
и. Какога режир, и. Вршица одо како и. Како  
одо иже одговара и 8. Какога режирова како  
и.

Попечитељ вицарина Добо,  
Воинствна Кавалерија,

Обавештење лицеју од 9. септембра 1839.

Очито да војска у том периоду није имала школованог учитеља мачевања који је могао држати часове мачевања у Лицеуму пошто је предложено да привремено, »док се не би за то нуждни у овом вежеству искусни мајстор набавио, за које је Ректорат већ нуждне корачаје учинио« фехтовање предаје помоћник начертанија Никола Петровић који »доста прилична вежества у фехтовању има«, и који ће фехтовање предавати »драговољно и без икакве надокнаде«.

О недостатку мачевалачког образовног кадра у то време говори и документ кога је послао Атанасије Николић, дејствитељни професор математике, земљописа и начертанија, ректор Лицеума, и у коме је известио Попечитељство просвештенија 9. марта 1840. године „...да се извесни Антоније Ени, кадет фелдвобел у Аустријској регименти Ерцхерцога Леополда Но. 53, који фехтовати зна сабљом, са шпадом и бајонетом врло добро, и био је через две године у истој Регименти и Мајстор фехтовања; прекрасно цајхнује, плива и волтижира: говори Српски, Немачки, Талијански и Мађарски совершенно, решио амо за мајстора фехтовања доћи. Моли да му се одговори да ли би могао бити примљен за учитеља фехтовања и колика би му била плата, да би могао потражити отпуст из Регименте.“





**Атанасије Николић**

Војне акције 1848. године послужиле су српској влади као поука да организује војне снаге Кнежевине Србије стекавши искуство и јасно увидевши како се бори редовна војска, добро организована, извежбана, наоружана и опремљена, а каква је била царска аустријска војска. Тадашњи *Попечетељ внутренних дела* Илија Гарашанин 1848. године чини писмену представку Државном савету да се **„...устроји таково заведеније у коме ће се војне потребе лити и израђивати”**... Државни савет је усвојио предлог, кнез Александар Карађорђевић одобрио, те је тако у октобру 1848. године у Београду основана ТОПОЛИВНИЦА у којој се њен управитељ био Максимилијан Њепрек обавезао, да обучава *„младиће српске, који му се предали буду, како у ливењу сваке врсте ђулади, за две године, тако и у ливењу топова за четири, како би они кадра били посао овај без њега продужити”*...



Официр народне војске и полиције у традиционалном турско-балканском оделу две године пре оснивања Артиљеријске школе, Едуард Брауман, 1846 (акварел власништво Миладина Марковића); Фрањо Александар Зах

Захваљујући далековидости пуковника Илије Гарашанина, на његов, опет, предлог 27. маја 1849. године ТОПОЛИВНИЦА (оружница) од цивилног добија чисто војнички карактер, поставши школа за српске официре. Сада, пак, када је било створено језгро за официрску школу, идеје за њену будућност се и даље развијају.

Те идеје подстиче војвода Стефан Книћанин у сарадњи са заслужним за српску војску Словаком, у то време чиновником грађанског реда, **Фрањом Александром Захом**,<sup>6</sup> а пуковник Илија Гарашанин их спроводи даље Државном Савету на решавање који усваја предлог, а кнез Александар Карађорђевић га одобрава 19. марта 1849, те је под тим датумом основана АРТИЛЕРИЈСКА школа.



**Стеван Книћанин (1848) Илија Гарашанин (1851)**



**Стара зграда Артиљеријске школе**

Први управитељ Артиљеријске школе је био Чех Фрањо Зах.<sup>6</sup> У почетку су у школу примани младићи без пријемног испита и конкурса, а касније само на основу конкурса. Према „устројенију“ ове школе, у Артиљеријској школи телесно вежбање је било основни вид стицања физичке спретности.

---

<sup>6</sup> Словак из Моравске, први пут борави у Београду 1848. године. Као добровољац одреда Стевана Книћанина учествовао је у походу 1848. у Мађарској. Израђује војводи Стевану Книћанину „Пројекат за уређење официрске школе“. Тај пројекат Книћанин даје Илији Гарашанину. Фрањо Зах је почео са чином капетана, као управник Артиљеријске школе да би стигао до чина ђенерала. Био је три пута управником школе. Као управник Артиљеријске школе предавао је неколико предмета, чак и танцовање и **фехтовање (мачевање)**.

То довољно показује и дугачак списак наставника који су у 19. веку предавали гимнастику, борење (мачевање), пливање и јахање. **Мачевање је, као први, предавао Чех - Јован Замастил, само седам месеци по оснивању Артиљеријске школе.**



**Српска народна коњица из периода Артиљеријске школе, с командантом Костом Вучевићем (1854)**

**ТЕКСТ УСТРОЈЕНИЈА (ПРОЈЕКТА)  
АРТИЉЕРИЈСКЕ ШКОЛЕ  
(имао је 36 чланова)**

**Издвојено неколико чланова:**

32.

Науке које ће се у школи Артиљеријској предавати јесу следејуће: 1. Наука Артиљеријска, 2. Математика, 3. Начертаније, 4. Физика, 5. Механика, 6. Хемија специјална, 7. Фортификација, 8. Тактика, 9. Географија војена, 10. Историја војена, 11. Француски језик. Осим тога, Артиљеријско ученије, лабораторијум, јашење, пливање и **фехтовање (мачевање)** поред тополивничког рада.

34.

.... да се и о набављању овога професора побрине, као што се не може сад одредити шта ће се имати платити за једно место професора пливања и **фехтовања (мачевања)**.<sup>7</sup>

---

7

1.

Артиљеријска школа састојат' ће се засад из 20 питомаца.

2.

У ову школу имају се изети младићи доброг поведенија, који су филозофическе или да добрим успехом гимназијалне или на страни предуготовничке науке свршили, да би у овом заведенију добро успети могли.

3.

Ови питомци дужни су у & 32. прописане науке учити, у артиљеријском учењу теоретически и практически упражњавати се, у Тополивници при грађењу топова радити и у томе се послу извештити, у лабораторијуму по пропису радити и у томе се раду усавршенствовати.

6.

Питомци добијају артиљеријског ученија (ради) два топа, с којима ће ји заведенију придодани официр Артиљерије одвојено од других тобџија упражњавати. Но, кад тобџије са осталим воинством излазе у маневар, Главни Војени штаб издат' ће наредбу да и питомци с 2 топа у маневар изиђу.

7.

Сваки питамац, од дана када у Артиљеријску школу ступи, дужан је да прилежно се и верно служити за четири или најдаље пет година докле прописане науке не сврши.

Да је у Артиљеријској школи стручан рад у телесном вежбању и мачевању имао значајно место говори и податак да су многи цивили овај, међу осталим предметима, полагали не би ли добили потребно сведочанство о звању вештине. Тако је и Петар Предраговић - писац првог уџбеника за наставу гимнастике, а који је једно кратко време предавао гимнастику и **мачевање** у Артиљеријској школи у Београду, на испиту морао раније осведочити своје способности за практично предавање гимнастике и борења (**мачевања**).

О истом му је од управе Артиљеријске школе, с потписом првог управника, мајора Заха, 11. јула 1862. године, издато следеће: **„Сведитељство, да је Петар Предраговић у прошлој зими положио при школи Артиљеријској испит за практичну гимнастику, у коме је показао врло добру способност и вештину, но није могао бити примљен, што упражњеног места није било.“**<sup>8</sup>

---

8. Који питомац са добрим успехом прописане науке сврши, положивши сваке године из предавања наука испите, биће произведен у чин официјерски, но они који добар успех у наукама не учине и испите на задовољство свога Управитељства не положе, неће моћи на ово благоделије рачунати. По чему будући ће питомци из овог заведенија за официјере аванзирати, то једно по томе, а друго и отличја ради оваквог заведенија, сви се питомци сматрају чина наредничког.

9. На једног питомца дават' ће се: 1 мундир од плаве чоје а 4 пара копчи, навратник и једне панталоне од исте чоје на 2 године; 1 кабаница (шињел) од суре на две године, 10 дугмета жути за кабаницу; 1 куртка од суре чоје на једну годину; 1 оковратник од црне чоје са 3 пара копчи на 1 годину; 1 китла и панталоне од цвилика на 2 године; 2 кошуље и 2 гаће на 1 годину; 1 портур са тесаком са 1 пиринчали предњицом; 1 темењак унтерофицијерски на 4 године; 1 телећак; 2 њебета бела на 4 године; 1 сламњача; 1 кецеља од цвилика на 1 годину; 1 кецеља кожна на 4 године; 1 кревет на сво време; 2 чаршава на 2 године; 2 пешкира на 1 годину; 1 хелм; 1 аршин ширита за знак на мундир; на 10 питомаца по 2 лонца и 2 тенџере од бакра за кување; 3 пара чизама годишње; 1 капа од плаве чоје за 2 године.

12. Свим питомцима дават' ће се слама за сламњаче по 20 ока два пута у години и то о Ђурђеву и Димитрову дне.

13. Свакоме питомцу дават' ће се по 1 ока леба на дан и по 4,5 цванцика месечно у име ране, од куда ће месо, со и проче потребе себи рану набављати.

14. Плата питомцима дават' ће се по 8 цванцика на месец и по 3 талира додатка.

16. На собу питомаца, где ће обитавати, дават' ће се месечно зими на огрев по фата дрва на школу 1,5 фата на канцеларију, а осим тога 1 фат дрва месечно за кување, зими и лети.

17. За фењер у ходнику обитавалишта питомаца дават' ће се по 1 свећа зими на ноћ

23. Управитељ Артиљеријске школе по струци војеној зависи од главног војеног штаба, а по струци учебној од Попечитељства Внутрењи Дела.

35. За потребе начертанија, на артију, фарбе, тушеве, плајвајзе, рајсцајге, табле, лењире, мапе, књиге итд. опредељује се прве године 400 талира а сваке следејуће године по 200 талира.

<sup>8</sup> Услови живота у српској вароши нису се нимало разликовали од оних у Турској. И ту су варош чинили тесни и вијугави сокаци, ниске и трошне куће. Све до одласка Турака, столице за седење, такоређи нису се користиле, спавало се на поду; јело се из дрвеног посуђа и дрвеним прибором. Стакло на малим прозорима замењивала је импрегнирана „Пенџерли“ хартија. Србија 1844. уводи у исхрану кромпир и кукуруз. После Светоандрејске скупштине одржане 1858. престаје владавина династије Карађорђевић и на власт долазе Обреновићи. После инцидента на Чукур-чесми 3.6.1862, Турци бомбардују Београд који је преко ноћи претворен у војнички логор. Европске силе врше притисак на Порту у вези са Кнежевинам Србијом, па Султан Абдул Азиз упућује Ферман „Његовој Светости Књазу Србском Михајлу М. Обреновићу ИИ“ 29. марта 1867. у којем се градови Београд, Фетислам (Кладово), Смедерево и шабац „предају на службу њему“. У четвртак 6.(18) априла 1867, у 10 сати, код главног улаза у Калемегдан, уз церемонију, започета је предаја кључева свих градова, а 6.(18) маја 1867. последње турске трупе бродом „Делиград“ су заувек напустиле Београд и Србију, после пуних 408 година, односно 346 година окупације Србије и Београда. Годину дана касније, 29. маја 1868. убијен је у Кошутњаку кнез Михаило Обреновић. Кнез Милан Обреновић ИИ проглашава се 6. марта 1882. за краља „вољом Господа Бога и жељом драгог народа“ и постаје првим српским краљем после кнеза Лазара (Косово, 1389), први владар Србије, а Кнежевина Србија постаје Краљевина. Године 1884. познати српски сликар Паја Јовановић почео је да слика једну од својих најпознатијих слика: „Час мачевања“ а 23.8.1884, „у пола девет ујутру“ из Београда пут Ниша кренула је локомотива ЦС Но.1 са вагонима - „гвозденим путем“, а двадесет дана пре тог датума завршен је железнички мост преко реке Саве. Београд је тада имао око 35.480 становника.

Сведочанство

Потомство Предраговат и протомом дати  
поштом в зру школе Архиперийской асана  
практуре Гимназије, у Поле и откласа брн  
добру способност и вештину, во вил штом зру,  
штом вато била, што угурабтом месога вил  
ишало.

ii Милиа НВВинд  
у Београд

Угурабтом Архиперийской  
Милиа  
Заха

Сведочанство Петру Предраговићу од ђенерала Александра Заха (1862)

Војска је, међутим, имала и свој посредан удео у организовању мачевања у Србији. Тако је у подељеном Београду **1845.** године била нарочито заинтересована за мачевање и омладина у очекивању нових ратова против Турака. С тим у вези су ученици Милован Јанковић, Јеврем Грујић, Милош Петровић, Петар Протић и 8-9 другова, тадашњег V и VI разреда Београдске гимназије »основали **Душанов полк**«. У оквиру ове организације се вежбао егзерцир и војне вештине (па и **мачевање**) на Ташмајдану, Сењаку и Лаудановом шанцу. Сличних, самосталних организација као »Душанов полк« у Београду је било још. У њима су београдски ученици независно од законских прописа самоиницијативно вежбали егзерцир и мачевање. Дечаци, ђаци и студенти су се окупљали слободно у ђачке легије (највише ће их бити измеђи 1850. и 1865. године) а по узору на војску. Они би се окупљали после часова у чете и стројеве и вежбали све војничке вештине, па и мачевање. У свему овом они су имали подршку командног кадра стајаће војске који им је давао дрвене пушке и сабље а често и помагао у учењу борбених вештина.

О духу овог времена и ђачком мачевању кроз игру Владан Ђорђевић у својим »Успоменама« пише како је 1856. године као ђак II разреда гимназије становао на Врачару где је била стационирана војска. Убрзо се спријатељио са војницима који су му начинили дрвену сабљу и пушку са којима је он у дечјој чети »зекцирао иза шпитаљске оgrade кад год није било наставе, а редовно четвртом после подне«. Везано за ове вежбе забележио је и један интересантан догађај. Када су неки потпуковници излазили из кафане »Златна рупа« »Ја командујем: Смирно! К рамену! Пред прси! и сучем своју дрвену сабљу па им изађем на рапорт.

- *Јесу ли се смејали господа потпуковници?*
- *Јок, што да се смеју? Они примише мој рапорт, па онда прегледаше моју чету и рекоше да су задовољни, а ми сви у глас »Ради старати се«!*



**Калемегданска тврђава 1867. године (поглед са „Сахат куле“)**

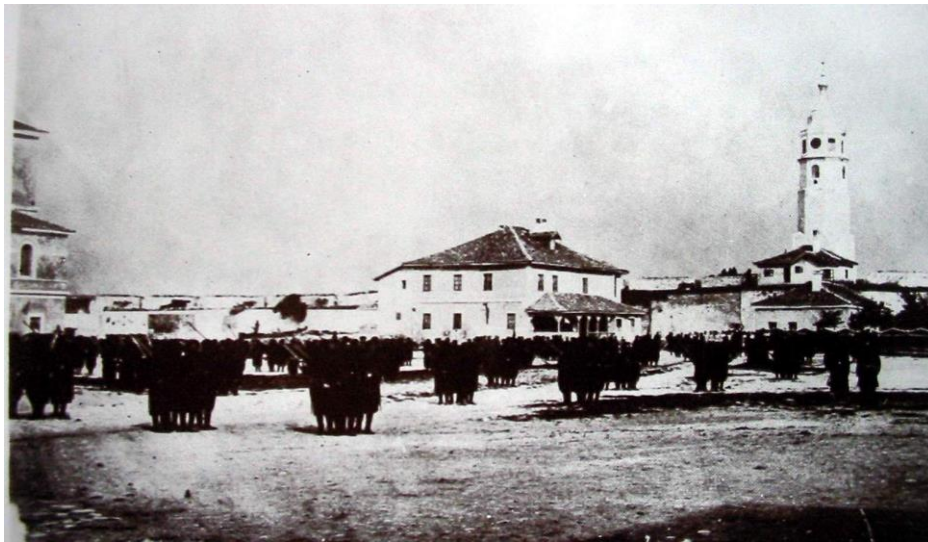

**Турска посада у горњем граду Калемегдана половином XIX века.  
У позадини »Сахат кула«.**



**Поглед на доњи град Калемегдана са турским касарнама половином XIX века. У позадини десно-горе, кула Небојша.**

У том периоду је, такође, било тешко наћи кућу у Србији која није имала ако не све а оно макар нешто од лаког оружја. Набавка оружја се сматрала не само као дужност наметнута одозго већ и као морална и патриотска обавеза сваког мушкарца дораслог за борбу. Колико оружја има и какво је оно зависило је само од угледа и новчаног стања домаћина. Зато је држава приватна настојања око његове набавке увек помагала и сиромашним појединцима је олакшавала набавку.

Око 1853. године у наставу редовног школства уводи се предмет »гимнастика и војничко вежбање«. У том смислу, све цивилне државне школе у Београду у XIX и почетком XX века су биле изложене милитаризацији. Замишљено је да ученици нижих школа морају да заврше основну регрутну обуку, да ученици виших разреда сврше подофицирску школу а да ученици више школе се спреме за резервне официре. У склопу наведеног је донесено 15. септембра 1853. године Устројство Гимназије и Лицеја. Према овом школском закону кога је предложио реформатор Платон Симонович, рођак Атанасија Николића, у овим школама се предвиђа предмет »Војено учење и гимнастика«. Војено учење се предаје у свих седам разреда а у V,VI и VII разреду војено учење и гимнастика. Тада је предложено и да се за предмет војено учење одреди одређен број гарнизонских официра који ће овај предмет предавати четвртком после подне (све до II светског рата ђаци нису имали наставу четвртком поподне). Да је у оквиру предмета »војено вежбање« сматрано и **мачевање у вишим разредима** јасно је из чињенице да сви официри, па и резервни официри које је виша школа требало по замисли да образује, су морали знати егзерцирати и руковати сабљом. Међутим, ова реформа школства и предлог наставе у пракси није се реализовао како из политичких тако и из економских разлога.

Када је реч о опреми за мачевање у периоду од 1830. формирањем ескадрона „коњичке гарде“ (1832) коњаници су добијали сабље лично од Кнеза Милоша, приликом њиховог доласка у Крагујевац. Забележена је једна испорука унификованих сабаља управо за овај гардијски ескадрон у 1832. и 1833. и то од неких 100 сабаља.

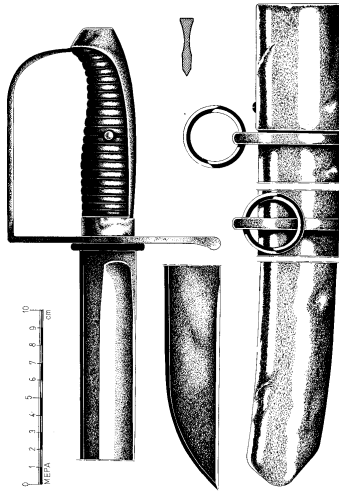

**Сабља Књажеско-гардијског коњичког ескадрона, М. 1837**

Према нацрту Стевана Хркаловића питомци „Воене академије“ су добијали ове „сабље вредне 5 форинти“.

У то време је увоз сабљи и даље био веома проблематичан па се углавном увозе само сечива из Аустрије, Санџака, Немачке, Русије. За ове сабље су израђивани остали делови у Србији и тако је она склапана.

Када су 21. јуна 1835. године додељене прве дипломе генерала, мајора, пуковника и потпуковника, а нешто касније и нижих чинова, прописано је да ће носити сабљу.

Тада се по први пут формацијски прописује и ношење шпаде (дуже је чиновници државни).

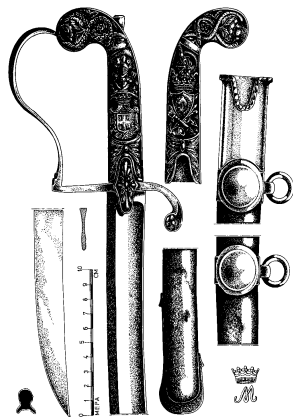

**Сабља војени официра пољски М. 1837**

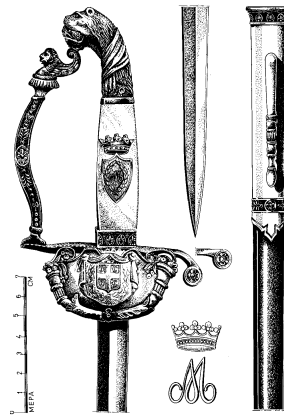

**Шпада „чиновника статски“, М. 1837**





Током 1875. је у Аустрији, такође, набављено око 1.000 сабљи коњичког типа.

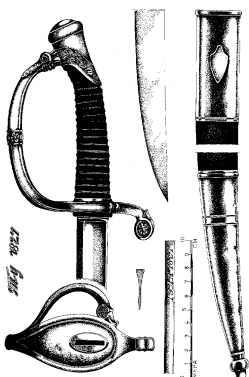

(1) Сабља официрска, свих родова и служби, сем коњице, М. 1861

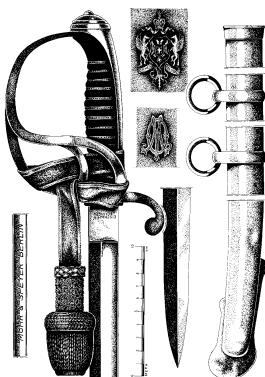

(2) Сабља официрска „Генералштабних, пјехотних, инжењерских и административних официра, М. 1861

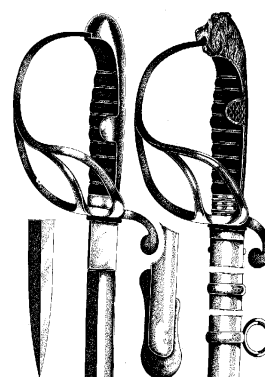

(3) Сабља пешадијска официрска, М. 1861/70

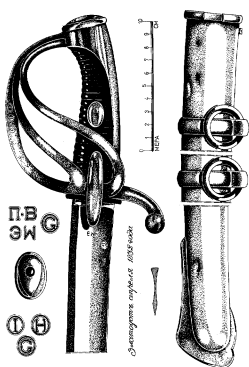

(4) Сабља коњичка, свих чинова, М. 1863

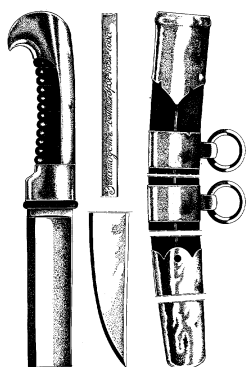

(5) Сабља коњичка, војничка, М. 1863

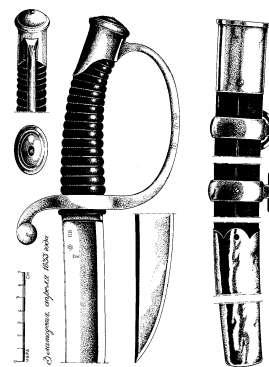

(6) Сабља коњичка, свих чинова, М. 1863

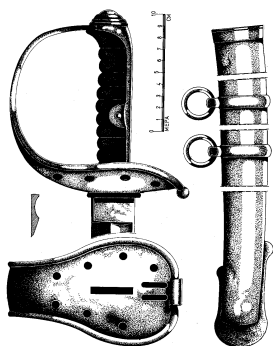

(7) Сабља коњичка, официрска, М. 1861/1864

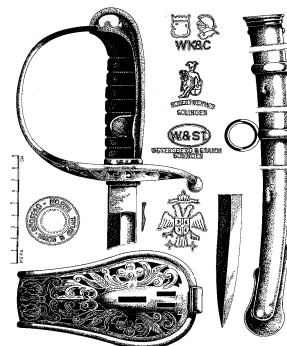

(8) Сабља коњичка, официрска, М. 1861

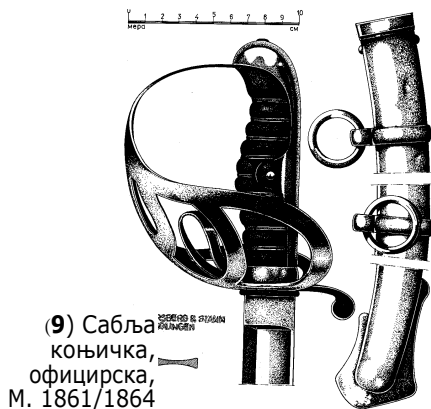

(9) Сабља  
коњичка,  
официрска,  
М. 1861/1864

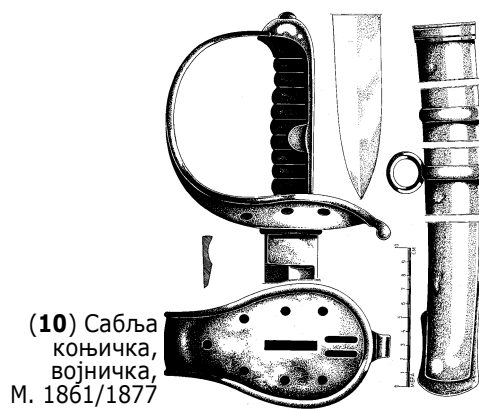

(10) Сабља  
коњичка,  
војничка,  
М. 1861/1877

Према „Устроенију Артиљеријске школе“, први питомци су, између осталог, задужили руске пешадијске сабље М. 1817 које су за потребе „Регуларног воинства“ набављене у Тули 1840. године. Ове сабље су назване „Тесацаи гвардејски“. Они су додељени „гренадирској роти“ и артиљерцима „Гарнизонног воинства“.

Питомцима Артиљеријске школе је 1875. године дато 60 „пруских кадетских ножева“ (на којима је био утиснут српски државни грб). Од тог тренутка па све до слома Краљевине Југославије питомци Артиљеријске школе и Ниже школе Војне академије носиће „кадетске ножеве“ односно шпаде идентичне оним додељеним 1875. године.



Група официра потпоручника (1860)

## ВОЈНА ЛИТЕРАТУРА О МАЧЕВАЊУ У СРБИЈИ 19. ВЕКА

Средином 19. века у војсци су се појавиле следеће књиге о мачевању које су се односиле на употребу сабље у коњици:

„ПРАВИЛА ТОПЦИЈСКЕ СЛУЖБЕ“ – 1845; „ПРАВИЛА КОЊАНИЧКЕ СЛУЖБЕ“ - 1849; „ПРАВИЛА КОЊАНИЧКЕ СЛУЖБЕ“ (Министарство воено) - 1867; „ЕКУТАЦИОНЕ СТУДИЈЕ ЗА КАВАЛЕРИЈУ И АРТИЉЕРИЈУ СТАЛНЕ И НАРОДНЕ ВОЈСКЕ“ - 1864, аутора Младена Ненадовића; „КОЊИЧКО ОРУЖЈЕ - СПРЕМА И НАЧИН УПОТРЕБЕ“ - 1876...

“ПРАВИЛА ТОПЦИЈСКЕ СЛУЖБЕ” – 1845 (Егзерцир са сабљама)

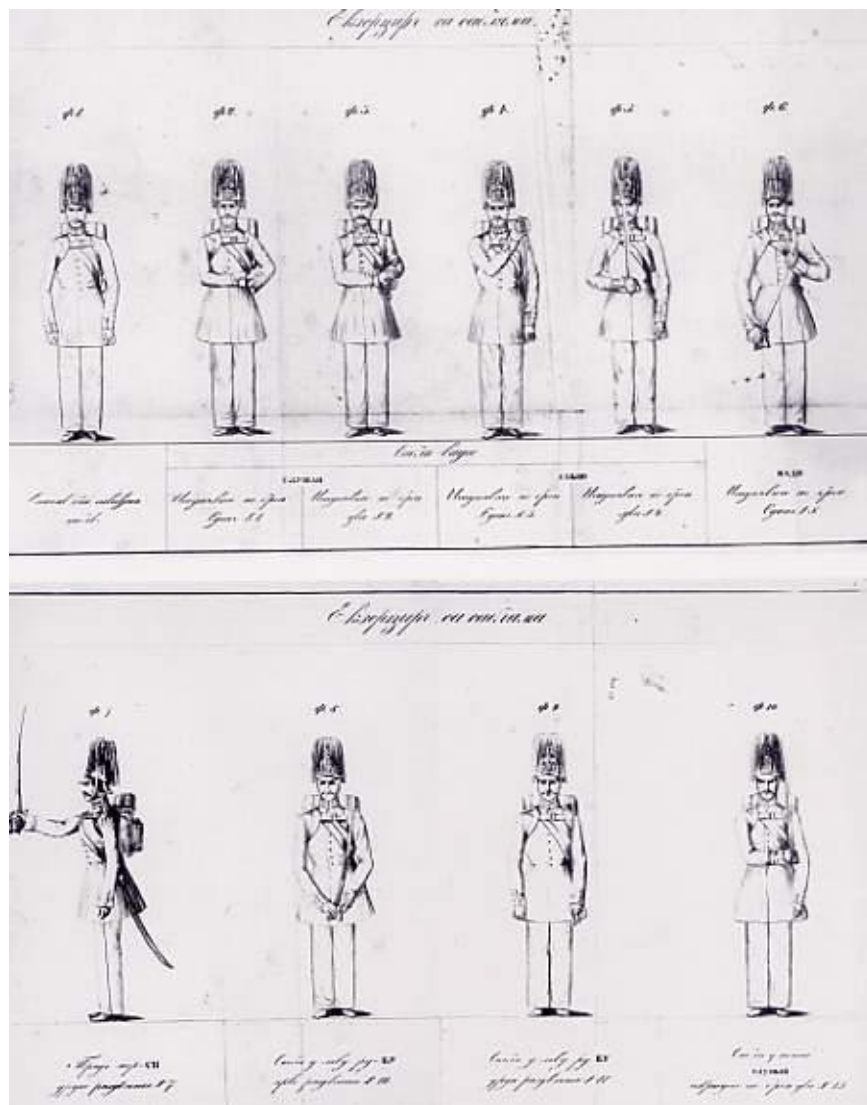

„ПРАВИЛА КОЊАНИЧКЕ СЛУЖБЕ” - 1849.

П Р А В И Л А . . . . .

КОНЯНИЧКЕ СЛУЖБЕ.



ЧАСТЬ ПРВА.

У Б Ъ О Г Р А Д У.

При Правительственной Книгопечатни.

1 8 4 9.

— 61 —

Г Л А В А IV.

УЧЕЊ СА САБЉОМЪ.

ч л е н њ 8.

*Егзерцирња раздѣленіа.*

§ 147. Конянике треба обучавати егзерцирнѣиъ раздѣленіама са сабљомъ најпре пѣшице, а после на коњима.

§ 148. Вадењ сабљъ изъ корица бива у четири раздѣленіа, по команди: 1) *Сабљъ вади*, 2) *Слу-шај*, 3) *Са-бљъ*, 4) *Вади*.

По команди *слу-шај* извршуе се у два раздѣленіа:

*Единъ*. Заневши десну руку преко леве, вади обувати држакъ сабљъ десномъ рукомъ, и маюћи четири прста одозго, а палацъ одоздо (П. 11 њ. 97).

*Два*. Изтргнути сабљу изъ корица толико, да десна шака буде еднако съ левимъ лактомъ (П. 11 њ. 98).

По команди *Са-бљъ*, извршуе се у едно раздѣленіе:

*Три*. Брзо изтргнути сабљу сасвимъ изъ корица, протежући десну руку навише и живо окренути е около леве руке колико се може ближе къ левомъ рамену, — не закачујући га, оштриномъ на леву страну, врѣомъ навише; за

Г л а в а IV  
Учењ са сабљом,

Ч л е н 8.

Егзерцирња раздѣленіа

147. Конянике треба обучавати егзерцирним раздѣленіама са сабљом најпре пѣше, а после на коњима.

148. Вадењ сабљъ изъ корица бива у четири раздѣленіа, по команди: 1) *Сабљъ вади*, 2) *Слу-шај* 3) *Са-бљъ*, 4) *Вади*.

По команди *слу-шај* извршуе се у два раздѣленіа:

*Единъ*. Заневши десну руку преко леве, вади обувати држакъ сабљъ десномъ рукомъ, и маюћи четири прста одозго, а палацъ одоздо.

*Два*. Изтргнути сабљу изъ корица толико, да десна шака буде еднако с левимъ лактомъ.

По команди *Са-бљъ*, извршуе се у едно раздѣленіе:

*Три*. Брзо изтргнути сабљу сасвимъ изъ корица, протежући десну руку навише и живо окренути е около леве руке колико се може ближе къ левомъ рамену, — не закачујући га, — оштриномъ на леву страну, врѣомъ навише; ...

„ПРАВИЛА КОЊАНИЧКЕ СЛУЖБЕ”,  
из 1849. године:

документ у коме се појављују принципи мачевања у војсци,  
који су били темељ касније војне обуке, пешадијске и коњичке



У приручнику „**КОЊИЧКО ОРУЖЈЕ, СПРЕМА И НАЧИН УПОТРЕБЕ**“, објављеном 25. фебруара 1876. године, аутор ђенералштабни капетан Мих. Ник. Илић описује основне радње сабљом у коњици тога времена и, између осталог, пише: „...Бој појединце на коњу имаде велику сличност са нападом при обичном борењу (фехтовању), где искусан борац под заклоном сабље, износи противнику своју десну страну и стара се заштитити слабу страну тела, која је његова лева страна. Ту све зависи од уметства и вештине руковати својим коњем...”

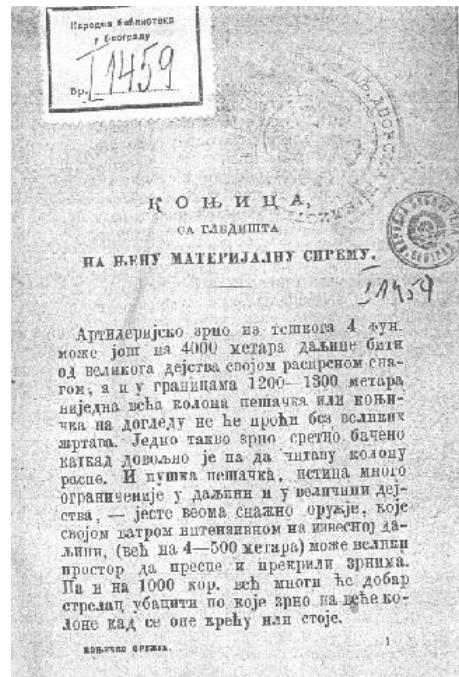

**КОЊИЧКО ОРУЖЈЕ, СПРЕМА И НАЧИН УПОТРЕБЕ**  
(Два предавања у предуготовној школи за кадар народне коњице)  
Државна штампарија, Београд, 1876

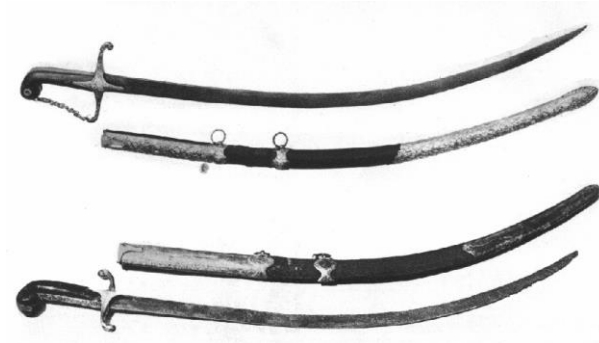

**Сабља пуковника Милоша Жабарца, ађутанта кнеза Милоша и сабља кнеза Николе Луњевца, сарадника кнеза Милоша, око 1840. године**



Коњаник народне војске, 1869. Др. Павле Васић

## Војно мачевање у Србији у доба оснивања Војне академије

Године 1880, Артиљеријска школа мења свој назив у Војну академију. Закон о Војној академији од 18. јануара 1880. године био је израз велике потребе за реорганизацијом те једине наше војне школе на основу великог искуства, сређиваног у току тридесет година рада Артиљеријске школе. Војна академија је добила тада тачније одређен и јасније изражен задатак: она је научни, васпитни завод за спремање младића за официре као и за давање вишег војног образовања млађим официрима. Академија има два степена: НИЖА је трогодишња и универзалног типа официрска школа, односно, даје војничку спремност за официре свих родова војске. ВИША је двогодишња и специјализирана за генералштабне, инжињеријске и артиљеријске официре.

По Закону о устројству Војне академије, од 1880. године, наставни план у Нижој школи је имао 22 предмета, као и још 5, и то: **јахање, вожење, гимнастику, борење (мачевање) и пливање**. Мачевање се учило теоретски и практично у I години, а од 1921. године у II и III години, али само у Нижој школи, док је у Артиљеријској школи фехтовање било у програму четири године.

Мачевање ће постати редован предмет и у Административној војној школи која ће касније добити име »Интендантска академија«.



Од када је прва генерација Артиљеријске школе завршила школовање многи од официра су били ангажовани и по осталим грађанским школама као наставници војног вежбања и мачевања. До овога је дошло пошто се све више говорило о „*телесним неспособностима регрута и о потреби да министарство војске и просвете упути распис у унутрашњост Србије за војне јединице и школе како би више радиле на телесном васпитању и помагале и пропагирале оснивање спортских друштава*“. (Др. Владан Ђорђевић, 3. јануар 1882. године).



Др. Владан Ђорђевић

Као одговор на ово се 1882. године оснива „**Прво београдско друштво за гимнастику и борење**“, које је основано на иницијативу начелника санитета у Министарству унутрашњих дела др. Владан Ђорђевића. Ово друштво ће 1891. године променило име у Гимнастичко друштво „Соко“. Први учитељ гимнастике и борења у друштву је био Фердинанд (Ферђо) Михоковић, **пешадијски мајор**, стални учитељ мачевања на **Војној академији**, од 18. јануара 1880. до 19. новембра 1887. године.

Војска је свесрдно помагала рад друштва уступајући простор за мачевање у слободним терминима. **Тако су се часови мачевања за цивиле одржавали три пута недељно у Војној Академији.** На Војној академији је часове за чланове друштва држао Ферђо Михоковић.



Стара зграда Војне академије у којој су се организовали часови мачевања. (данас простор срушене зграде генералштаба у улици Кнеза Милоша)

Сем тога, и борачко друштво „Душан Силни“ је свој рад делимично ослањало на официрски кадар. Наиме, то друштво је прво давало квалификације тј. испитивало и лиценцирало учитеље гимнастике и мачевања. Комисија која је испитивала на испиту, а на предлог изасланика министра просвете и црквених послова, за свог председника је изабрала мајора Ђуру Марковића, изасланика министра војног.

Испит за учитеље су полагали и сами официри, а пред истом комисијом. Тако, стручни испит за учитеља гимнастике и мачевања полаже „У недељу, 22. овог месеца (1898), после подне Светозар Којић, пешадијски поручник. Испит је био у локали и вежбаоници друштва „Душан Силни“, пред нарочитом комисијом, у којој су били: Коста Ризнић, Председник „Душана Силног“, изасланик министра војног, генералштабни мајор Милош Васић....”<sup>9</sup>



**Чланови борачког друштва “Душан Силни” око 1892. године**

---

<sup>9</sup> Такође и у зајечарској гимназији телесно и војно васпитање, дакле и мачевање, предавао поручник Илија Благојевић, а априла 1882. године је основано и „Зајечарско друштво за гимнастику и мачевање“, чији је председник био мајор Матеја Оптркић.

У том периоду се по први пут, након ранијих неуспешних покушаја у кнежевини, појављује предлог увођења једног војног предмета у редовно државно цивилно школство. Реч је о предлогу који је доставио лекар Ђорђе Натошевић као београдски школски референт, 1868. године Министарству просвете на разматрање а у коме је било предвиђено, између осталог, и следеће:

*»Да се у оквиру предмета «гимнастика» у IV разреду држе часови «војничког вежбања и борења (мачевања)».*

Комисија је усвојила овај предлог али је он веома скромно заживео у пракси с обзиром да није било оспособљених учитеља и адекватних услова за ову наставу.



**Ђорђе Натошевић**

Од 1871. године, после француско-немачког рата постало је јако популарно широм Европе увођење војне гимнастике и егзерцира у грађанске школе. Тада су гимнастика и војничко вежбање били уведени у све наше школе. Наставни план за гимназије и реалке из 1881. године прописује уз гимнастику и војно вежбање («ради развијања борбеног духа») и ово су обавезни предмети са фондом од 3 часа недељно за сва 4 разреда.

У школама се често због недостатка мачевалачке опреме уводило мачевање штаповима. Тако, «Наставни програм за гимнастику и војно вежбање у гимназијама, реалкама, учитељским школама» од 20. априла 1882. године јасно и недвосмислено прописује за предмет «Војно вежбање» у VI и VII разреду **»борење штапом«** «Штапови су били дугачки 1,2 метра, дебљине 0,02 метра, обли, прави и углачани». Уопште узев под «вежбама са штаповима» су се често сматрале вежбе које су биле замена за мачевање за ниже разреде.

Вежбе мачевања штаповима, међутим, нису биле српски куриозитет. Борба штаповима се упражњавала и у војсци као део редовне обуке, а готово све до тридесетих година 20. века.

С друге стране борба штаповима је у Европи била веома популарна како међу цивилима тако и у морнарици.

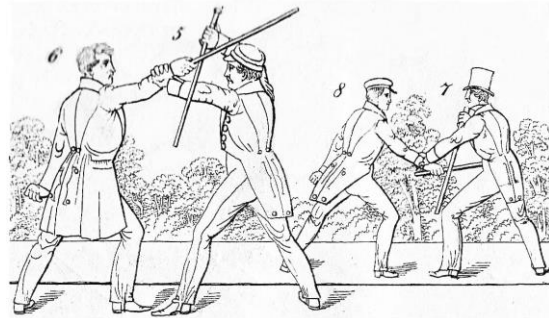

**Вежбе борбе штаповима – брод „Х.М.С. Британија“ 1896**



**Вежбе борбе штаповима – дворишни простор Војне академије у Београду 1924. године**

Законом о устројству војске од 3. јануара 1883. године, према члану 72. овог Закона, а да би се српска војска снабдела са што спремнијим резервним официрима, прописано је да се у средњим школама предају војна гимнастика са практичним вежбањем из егзерцира и ратне службе. Овим Законом је такође утврђено да предмете и програм утврђују заједно министри просвете и војске. Тако је Министар војни Тихомиљ Николић обавестио 3. маја 1883. године министра просвете да на Великој школи треба да се предају осим низа предмета у I, II, III и IV години и мачевање са по 1-2 часа недељно за све родове војске.

У вези с тим, а због недостатка простора за одржавање ове наставе, ректор Велике школе Панта С. Срећковић молио је 7. новембра 1884. године *министра просвете и црквених послова* да заједно са *министром војним* нареди где ће одржавати часови борења.

Министар војни пуковник Јован Петровић одобрио је 17. новембра 1884. године да се ученицима Велике школе предаје борење у гимнастичком локалу Војне академије, где вежбају и питомци, и то: средом и петком од 5 до 6 сати после подне.

Од 17. јуна 1885. године за наставника борења је постављен Обрен Милићевић, а од 7. априла 1887. године коњички капетан II класе Милосав Куртовић у I, II и III години за предмет *»борење рапиром, сабљом и бајонетом«*.

У вези са овом наставом искрсле су и друге тешкоће. Наиме, иако је ученицима Велике школе уступљена сала Војне академије за наставу мачевања, надлежна војна власт Академије није смела да им уступи потребне тешке сабље без изричне заповести министра војног.

Према распореду, ученици Велике школе уче се борењу у сали борења Војне Академије.  
Надлежна војна власт академијска не сме да уступи ученицима Велике школе потребне тешке сабље без изричне заповести г. министра војног.  
Молимо г. министра, да изволе подејствовати да војна г. министар изда налог управној власти војне академије, да се дају и ученицима Велике школе при борењу тешке сабље као што се дају и ученицима војне академије.

Бр. 132.  
4 септ. 1885.  
Београд.

Ректор В. Ш.  
М. Р. Петровић

Молба ректора  
Велике школе  
министру војном  
(1885).

„Према распореду, ученици Велике школе уче се борењу у сали Војне Академије. Надлежна војна власт академијска не сме да уступи ученицима велике школе потребне тешке сабље без изричите заповести г. министра војног.

Молимо г. министра, да изволе подејствовати да г. министар изда налог управној власти војне академије, да се дају и ученицима велике школе при борењу тешке сабље као што се дају и ученицима војне академије.“ (Овај документ јасно указује спомињањем *»тешких сабљи«* на чињеницу да су не само војници већ и цивили у Србији крајем 19. века у школама учили класично борбено а не спортско мачевање. примедба аутора)

Кад је реч о Великој школи 1886. године, такође, планом Комисије за програм војне наставе, предложено је да се у Великој школи учи у *»I години борење рапиром, сабљом и бајонетом, у I семестру са по 1, а другом 2 часа недељно. Исто тако и у II години исти предмети али са по 2 часа у оба семестра«*.

На тај начин су војна гимнастика и борење постали готово свакодневни садржај цивилног школства. Министар војни је водио строго рачуна да се предавања у школама не прекидају. Он је 25. јануара 1884. године скренуо пажњу министру просвете да су у неким школама прекинута предавања војног и телесног вежбања.

Ако је то учињено због зиме, сматра да при оваквом времену какво је онда било није имало узрока да се за целу зиму сасвим прекину предавања.

Поводом те примедбе министар просвете је 1. фебруара 1884. године расписао свим средњим школама да „предавања телесног и војног вежбања (дакле, и мачевања, прим. А.С.) се могу обуставити само у оне дане у које се вежбање због јаке хладноће, јаког ветра, снега и кише не би могла држати. У остале дане вежбање ће се вршити. Ни у једној школи вежбања се не смеју обуставити на читаве месеце или читаву зиму.”

Министар војни тражио је 26. јануара 1884. године сагласност од Министарства просвете и црквених послова да постави надзорнике за војна и телесна вежбања, јер овај посао не могу да обављају старешине средњих школа пошто су нестручни и ненадлежни за то. Министар просвете и црквених послова је дао сагласност, те је 3. марта 1884. министар војни извршио распоред војних надзорника по градовима Краљевине Србије. (Краљевина од 6. марта 1882), и то:

За Београд пуковници *Димитрије Ђурић* и *Јован Поповић*, за Крагујевац мајор *Јован Атанасковић*, за Врање мајор *Јован Вуковић*, за Пирот мајор *Панта Пејовић*, за Прокупље капетан *Светозар Магдаленић*, за Ниш пуковник *Светозар Хаџић*, за Неготин потпуковник *Мијајло Динић*, за Зајечар потпуковник *Блажа Јурковић*, за Књажевац мајор *Павле Најдановић*, за Крушевац мајор *Лазар Мишић*, за Краљево пуковник *Павле Христић*, за Чачак мајор *Јован Хаџи Динић*, за Ужице мајор *Јован Станић*, за Ваљево потпуковник *Јеврем Велимировић*, за Лозницу капетан *Василије Бошковић*, за Шабац капетан *Никола Стојановић*, за Параћин и Јуприју потпуковник *Михаило Срећковић*, за Пожаревац мајор *Младен Николић*, за Свилајнац капетан *Алекса Димитријевић*, за Велико Градиште капетан *Павле Мишић*.



Потпоручник коњице и мајор пешадије, са сабљама, у походној униформи, 1876. Др. Павле Васић:

Да под **војним вежбањем** треба једним делом по правилу подразумевати и мачевање види се из следећих докумената.

Законом о устројству војске од 3. јануара 1883. године, према члану 72. овог Закона, а да би се *»српска војска снабдела са што спремнијим резервним официрима«*, прописано је да се у средњим школама предају *»војна гимнастика са практичним вежбањем из егзерцира и ратне службе«*.

У овом Закону је било предвиђено да се у све четири године школовања учи борење(мачевање) са 1-2 часа недељно.

Ратне прилике од 1885. године пореметиле су наставу и једно време се готово ништа није предавало. Стваране су разне комисије како би се израдили планови прилагођени новим и променљивим околностима. Тако је планом комисије за програм војне наставе од 22. септембра 1886. године предложено да међу осталим предметима Велике школе се учи у *»I години борење рапиром, сабљом и бајонетом, у I семестру са по 1, а другом 2 часа недељно. Исто тако и у II години исти премети али са по 2 часа у оба семестра.«*

Осим овог програма, а који је прихваћен као стални, прописан је у исто време и привремени програм који се разликује у томе што је борење рапиром, сабљом и бајонетом предвиђено у све 4 године. Привремени програм је прописан само за школску 1886/1887. годину.

Војно вежбање је било прописано и наставним планом 1887. и 1896. године за Учитељску школу а независно од предмета *»гимнастика«*. Оно је слично било прописано и за Трговачку школу 1892. године и Трговачку академију 1900. године.

Војна настава која је укључивала у себе и мачевање, као и предаваче и надзорнике офицере, одржавала се и у Богословији. Тако је нпр. министар војни информисао министра просвете 11. октобра 1873. године да је за предавача војничког вежбања и гимнастике у II одељењу Богословије одредио наредника Василија Банковића. У програму за III разред међу осталим предметима зимског семестра се налазило и фехтованије за које су тражени **»30 сабаља са корпама, 30 пари рукавица од јеленске коже за фехтовање и 30 корпи за главу (маски)«**.

Такође, заступник управитеља Богословије је поново 30. априла 1875. године ургирао, за: **».....35 пари рукавица, 35 пари правих мачева,..«** наводећи да *»су деца узалудно проводио време одређено за телесно и војно вежбање«*,

Слично је и заступник управитеља Богословије 12. фебруара 1876. године молио Министарство просвете да нареди да се набаве: **»....6. Учила за борење: 4 праве бодље с браницима за борење, 40 сабаља с браницима за сечење, 40 рукавица, 40 наличњака за чување лица, 40 грудњака за чување прсију,..«**

Године 1882, 3. септембра, у Богословију за предавача телесног и војног вежбања постављен пешачки потпоручник Спасоје Миловановић, с наградом од 480 динара годишње, а за помоћника је одређен 25. октобра 1884. године Светозар Николић, наредник I чете III батаљона.

На ове све молбе је углавном одговарано негативно, но оне су указивале на чињеницу да се у програму наставе под *»војничким вежбањем«* подразумевало и мачевање. Такође, од овог предмета се, без обзира на све наведено, ни касније није одустало. То се види из *»Војног наставног плана од 12. децембра 1883. године за предавања у Великој школи, Богословији и Учитељској школи«*. У њему је не само за Велику школу већ и Богословију било предвиђена редовна настава **мачевања (борења)** у III и IV години са фондом од 1 час недељно.

Законом о устројству војске од 1. новембра 1886. године у члану 20. прописано је да „*нико не може постати свештеник и калуђер докле не одслужи прописани рок у сталном кадру и да службу у сталном кадру морају одслужити и они младићи који се уче у школама*“.

У том смислу је борење, као део предмета телесно вежбање, на Богословији водило низ официра. Тако су 6. маја 1886. године постављени поручник Јанко Вукасовић и наредник Ђорђе Павловић, а касније поручник Радован Радосављевић, док од 26. марта 1890. године борење држи поручник Живко Тучевић.

Пошто су се часови мачевања од 27. септембра 1888. године одлуком министра војног, с обзиром на важност предавања, плаћали из војног буџета у октобру 1888. године ректор Велике школе је молио да се за мачевање и разна војна вежбања ђака Велике школе сагради једна шупа о трошку Министарства војног, али је 10. новембра 1888. године одговорено да нема кредита за то.

Но, да је било још проблема везаних за практично упражњавање мачевања видимо и из дописа предавача борења у Великој школи Јована Маринковића. Он је у новембру 1888. године тражио да се за његова предвања набави опрема за борење: **»рапири, грудњаци, штитници за главу, рукавице, сабље«**, али је министар војни одговорио да се не могу послати све ствари које је предавач тражио **»пошто нема довољно буџетских могућности«**. За предавача борења у Великој школи постављен је 17. априла 1889. године г. Коњички поручник Миливоје Николајевић. Те исте године је решено да се из науке о борењу (мачевању) пролећни испит полаже тек у септембру пошто **»због недостатка материјала за ту вештину и због немања локала, ђаци нису могли практично да вежбају«**.

У Београду у периоду од средине XIX века па до средине XX века, дакле, главни и највећи носилац професионалне едукације у мачевању је била војска која се искључиво обучавала у борбеном мачевању. Тада је било школовано низ учитеља и професора мачевања (само је Војна академија у Београду имала у периоду од 1850. до 1941. године њих 17) о државном трошку у земљама западне Европе. Они су стекли дипломе великих европских центара мачевања као што су: Join - Ville le Pont и Militar - feht und Turnlehrer institut. Ови учитељи и њихови ученици официри ће углавном организовати наставу мачевања не само у војним већ и готово свим цивилним школама у Београду, а у складу са горе поменутиим законима. Тако је већи број војних лица био ангажован у управама појединих мачевалачких Друштава, а имамо случајева да су наставници мачевања у Војној академији бесплатно вежбали мачевање у грађанским мачевалачким друштвима, као што је то случај са Фердом Миоковићем који је 3 пута недељно вежбао у ПРВОМ БЕОГРАДСКОМ ДРУШТВУ ЗА ГИМНАСТИКУ И БОРЕЊЕ.

Опрему за вежбање мачевања од Војне академије у Београду, или било ког војног депоа је тражила и Учитељска школа у Београду, и то, у школској години 1878/79. На списку се тада нашло: **7 комада сабаља за борење, 4 комада рапира за борење, 2 велике маске за лице, 2 мале маске за лице, 2 велике рукавице за сабљу, 2 мале рукавице за рапире.**

**„Ове ствари не морају бити нове, могу подмирити потребу и као половне, ако су читаве и солидно начињене“. Министар просвете је замолио 18. септембра 1878. године војног министра да нареди да се тражена позајмица ових ствари учини Учитељској школи...“**





**Официри краљеве гарде 1887**

Из свих наведених докумената се још види да је мачевање, које се упражњавало већи део XIX века у државним грађанским школама, не само било војно мачевање већ и мачевање борбеног типа уз употребу нпр. »тешких сабљи«. Треба рећи и да су грађанске школе, с друге стране, често саме покушавале остварити везу и ослонац са војском, чак и када ова сарадња није била наметнута, јер нису имале или довољно простора или опреме и кадрова обучених за мачевање.

Но, дешавало се и да грађанско школство покушава да организује свој рад што независније од војске. С тим у вези навешћу један документ. Наиме, др. Богдан Гавриловић, ректор Универзитета у Београду и председник Српске академије наука 1890. године јасно предлаже да се: **»из школских програма избаци рад с пушкама и мачевима, стројеве вежбе и да се примењује само школска гимнастика која одговара природи дечијег развитака.«** Међутим, те исте године, само нешто касније је 23. јуна сачињена државна комисија која је требало да изврши реформе војног вежбања у школама и донесе измене и допуне Закона о Устројству војске и регулишу војну наставу у школама. Тада је др. Богдан Гавриловић, осврћући се на прописе у Аустро-Угарској и Немачкој предложио да се у средњим школама **»што боље и детаљније заведе телесно вежбање, гимнастика и борење«**. Међутим, ова настава није почела. Видело се да је из низа разлога тешко одржавати организовану наставу војничке гимнастике и она је 1890. године сасвим престала.

Биће покушаја да се овај заборав прекине 1893-4. године када је Министар просвете понудио нови наставни план за гимназије у коме ће војничко вежбање и мачевање бити обавезни. Но, од овог није било ништа!

## ДВОБОЈИ И ВОЈНО МАЧЕВАЊЕ У СРБИЈИ

Кад је реч о периоду краја XIX века треба споменути обавезно и двобоје. Наиме, српска војска је тада била једина војска у Европи која законом није бранила и санкционисала двобоје између официра већ је законски регулисала само протокол двобоја тј. кривично је гонила оног ко се није придржавао прописа по којим се двобој мора одвијати и организовати. У вези са изгласавањем овог закона у српском парламенту ћу навести неколико интересантних примера.

Посредно озакоњење права на двобој је било изгласано на састанку Народне скупштине 10. јануара 1899. године. Записник везан за изгласавање овог закона је необично занимљив. Реч је била, наиме, о члану 2, тачке 2 којом се Војни дисциплински суд сматра надлежним, поред осталог, »да суди и решава о неправилностима у случају двобоја и по делима и сукобима ван службе, уколико се последице не казне по закону.«

С тим у вези је на скупштинској расправи Драгомир Рајовић, правник ракао: » У кривичном закону што год није забрањено – дозвољено је. А у њему, господо, двобој није забрањен, није означен као кажњив. И питање части у целом свету расправља се управо овим чином. Говорити о штедњи драгоцене крви када је у питању част, излишно је, част је скупља од живота. Везати официра, па и сваког грађанина, да он у питању части не употребљава двобој, значи оставити га да буде кукавица или лопужа, коју може свако да грди, а да он то питање не може да расправи пиштољем или сабљом у руци. То ни у колико не издиже карактер једног човека. Част се не досуђује судом. То се не мери на оку, те да се каже: вреди пет динара. Вреди толико колико ко осећа. Поружна реч кад се каже, ваља је знати и доказати, а паметан човек треба да мери своје речи. Не, господо, за своју реч, људи треба да су кадри да заложу свој живот, а на првом месту – официри, који носе одличја и оружје, које и краљ носи. Оно што је унесено у овај закон, није донесено унаточ или противно постојећим нашим законима. Ту нема мучког убиства, већ ту човек оружјем у руци своју част пере. То дејствује на карактер човека и људи ће се више поштовати. Према томе држим да је овај предлог уместан.«

С тим у вези и председник суда, посланик Љуба Каменчић, казао је следеће: »Двобој међу нама Србима је стара ствар. Можемо ми то осуђивати и одбацити, али то је било, биће и мора бити. Узмимо само случај, где човек не може да се задржи, где је у питању част породице. Је ли могуће да у том тренутку суди хладно и да тражи суд? А шта је то, зар то није двобој? Па кад то у пракци сви не осуђујемо, зашто онда да то осуђујемо кад улази у Закон, који регулише како то треба да буде, бар међу оним људима који су позвани да чувају част, оно што је најдрагоценије у српском народу.« Он је касније нашао не само да двобој није »брањен важећим кривичним законом већ је управо њиме – дозвољен! Тамо стоји: да онај који је учинио кривично дело у одбрани части, имања и живота, потпуно се извињава (ослобађа). Па шта је то? То је ово исто. Дакле, господо, хоћемо да допустимо да неко у одбрани свога имања убије човека а нећемо да допустимо да то исто уради у одбрани своје части и части своје породице!? Свима не помаже молитва, него мотика. То не треба доказивати. Ми имамо врло раскалашних примера у обичном животу, да се томе иначе другачије не може стати на пут.

Ту је једини лек – пуштање крви. И кад је тако, онда немојмо бранити људима од части, да они не расправљају ова питања онако како су некад наши стари, а и како се то расправља у целом образованом свету. То су моји разлози и, зато, ово треба примити.«

Међутим било је нешто гласова и против. Тако је посланик Драган Муцић за говорницом нашао да: » Је боље правду задовољавати на суду него у двобоју.« а Стојановић да су двобоји у прошлости били између непријатеља – Срба и Турака, а »ово што ми хоћемо то је да се бију и кољу два рођена брата, два сина и да то хоћемо да озаконимо. А ако то озаконимо ми ћемо се огрешити. Нашу крв треба да причувамо за друге прилике и за друго време, које ће нас можда ускоро позвати и нашу крв за много важнију ствар затражити.«

Иван Станисављевић је предлог озаконјења двобоја сматрао »врло добрим и умесним« пошто: »Ви господо знате каквих има неваљалаца! Они умеју врло добро да увреде и то тако вешто, да не можеш ни доказати да је крив, па је врло глупо тужити их суду. Треба их звати на двобој!«

Посланик Александар Миљковић узевши реч рече: »Двобој се овим законом никоме не натура! – Нигде у закону не стоји написано: ти мораш ићи на двобој!...Двобој, господо, челичи карактер, зато што сваки онај који је убеђен да му нема места у друштву ако не оговори суду части, односно правичности, увек ће се дукчије понашати и управљати у том друштву. Овај члан је зато одиста користан за друштво и његово уређење, не само за господу официре него и за све уопште«. Тему изгласавања закона о слободи двобоја је претресао и посланик Никола Николић: »Ви хоћете да упућујете увређеног на суд да се тужака, а при том губите из вида како то бива у суду. Кад некога тужите, он тражи да увреду докажете, па вас још пита: а где вам је тапија од ваше части? То је, господо, жалосно! Па и ако га једва суд осуди, то је петнаест дана затвора. Зар је тако јевтина част поштеног човека?... Двобој, нарочито у војсци, јесте ствар од преке потребе. Двобој ту има, пре свега, васпитну улогу. Веома је важно да људи, у међусобном опхођењу, воде рачуна и да мере речи које адресују на друге. Кад човек зна да ће за своје вређајуће понашање – а морате признати да смо лаки на речи – ако пусти свој језик да не зна за границе, наићи на оштрицу мача, онда ће врло добро водити рачуна шта ће говорити и гледаће да сваке увредљиве изразе из свог речника избрише.«

Посланик Милићевић је изашавши за говорницу и изјавио да: »Ја сам, господо, своје најбоље године провео у земљи где је дуел био такорећи на дневном реду не само међу официрима већ и међу грађанима. Ја зато нисам никада никаквих непријатности имао. Према мени се сваки уљудно понашао и с пуним правом је тражио да се и ја тако понашам. Регулисање двобоја је нарочито важно за официрско друштво, јер се не сме дозволити да, кад неко официра увреди, ту полете пиксле и тепсије или се потуца по судовима, већ ту треба ставити да се та ствар на бољи, часнији начин изведе, а то је двобој.«

На крају је реч узео Министар војни који је поводом предлога овог закона рекао следеће: »...Двобоја је и раније бивало, господо, доста, било их је много, мада су били забрањени. Забрањено је и убиство у Србији, али се ми при свему томе, опет убијамо. Забрањено је и батинање и бијење кочевима и врљикама, па се ми опет батинамо и бијемо. Ја сам рад да избегнем недостојно понашање официра, у сваком погледу и у свим приликама, и стога сам сматрао за дужност да вам поднесем на решење једну овакву одредбу, која ће да казни неправилности које би се у двобоју вршиле. А ако се правилно двобојују и дуелишу, ја им то не браним. Ја им не могу забранити, а ни ви им не можете забранити да се бију. Кад хоће да се бију, они ће се бити. Ја сам само хтео да се регулише то, да се двобој по правилима извршава.« Речи Министра, како је

забележено, наишле су на живо одобравање а озакоњење двобоја на »мала« врата је изгласано прихватањем велике већине посланика.

**Кад је реч о двобојима у Београду треба споменути и интересантан податак да је 1908. године регент Ђорђе Карађорђевић – престолонаследник, иако је то било касније законом забрањено, изазвао једног поручника на двобој мачевима. Није познато шта је био повод тог двобоја али је познато да се он одиграо у Топчидеру и да је поменути поручник био рањен.**

Од мачевалачког оружја у периоду од 1880. до 1900. године, официри пешадије и инжињерије 1880. добијају Уредбом јединствену сабљу са ознаком М.1870, израђену по узору на официрску коњичку сабљу.

Интересантно је да су сви старији официри и све четири војводе до смрти носили сабље са ознаком М. 1870, са главом дршке лавље главе. Понели су их као млади официри и навикли се на њих. Занимљив је и случај војводе **Степе Степановића**. Као мајор и командант 6. пука Дринске дивизије, када је унапређен у чин потпуковника и премештен у Ђенералштаб, официри овог пука су му поклонили сабљу М. 70. Војвода се тридесет и једну годину није растављао од своје сабље и она је била поред њега и ноћу и дању, у служби и у одмору, на паради и у биткама. С њом је и сахрањен 29.4.1929. године.

На Војној академији су у периоду од 1880 до 1891. године **часове борења(мачевања) држали: Ферђо Михоковић, Љубомир Илић и Милош П. Васић.**

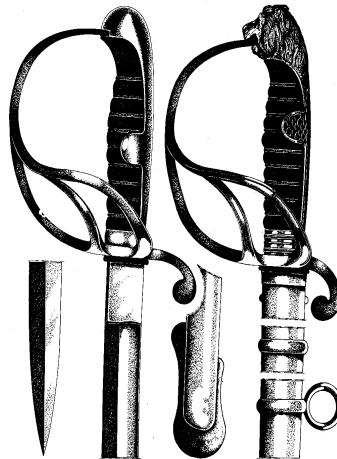

Сабља пешадијска,  
официрска,  
М. 1861/1870

У време оснивања Војне академије, па све до 1899. године набавка и производња сабаља је препуштана приватним лиферантима. У тој години је основана „официрска задруга" која је набављала сабље и продавала их по веома повољним кредитним условима. Те сабље су углавном биле са *солингеновим* сечивима. Некако у то време је почео прва квалитетна сечива израђивати и Војнотехнички завод из Крагујевца (додуше за артиљеријски нож). Значи, у то време је војска имала веома разнолике сабље. Средином деведесетих година тог века је одлучено да се набави из увоза за коњичку дивизију исти тип - Вајерсбергове коњичке сабље М. 1895, из Солингена. Године 1895, 19. септембра Србији је испоручено 1.000 тих сабљи. У Краљевини СХС та сабља ће постати званична варијанта коњичке сабље. На овим сабљама се први пут ставља државни грб Србије са спољне стране рукобрана.

Сабља коњичка,  
подофицира  
значара и  
редова,  
М. 1895

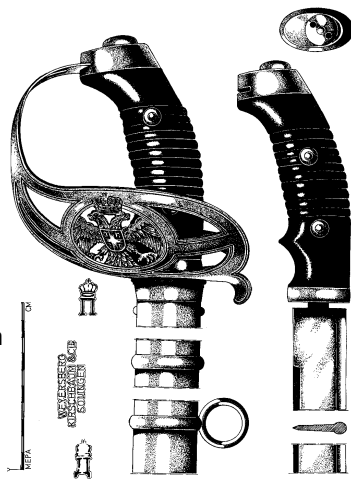

Прототип  
официрске  
коњичке сабље  
М. 1895

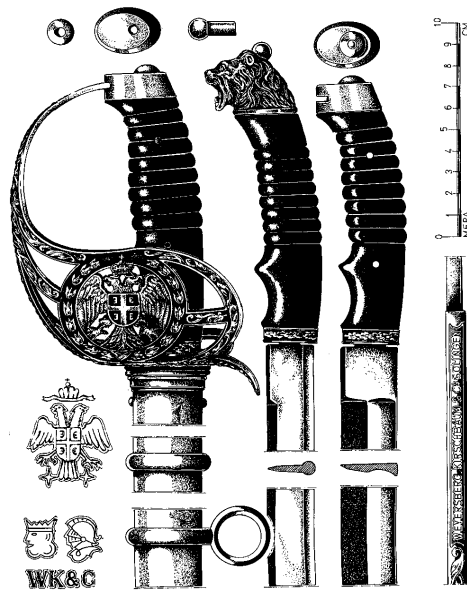
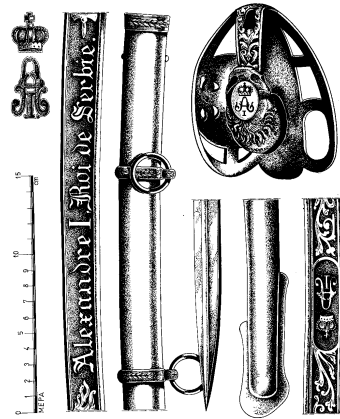

Сабља коњичка  
М. 1895,  
официрска  
варијанта

Питомцима Војне академије се за њихов рад, од 16. маја 1875. па све до слома Краљевине Југославије 1941. године, поклањала - питомачка шпада.



Питомац Војне академије у Београду са шпадом

Шпада  
питомаца  
Артиљеријск  
е школе и  
Ниже школе  
Војне  
академије,  
М. 1875 и  
М. 1925

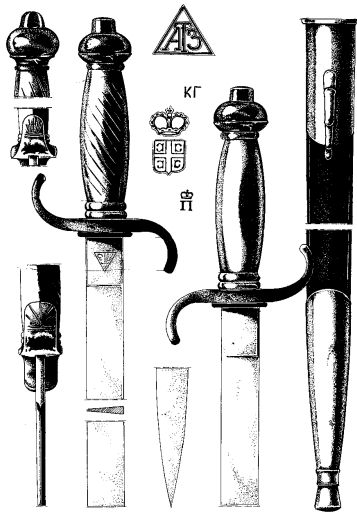

Шпада  
питомаца  
Војне  
академије,  
друга  
половина  
19. века

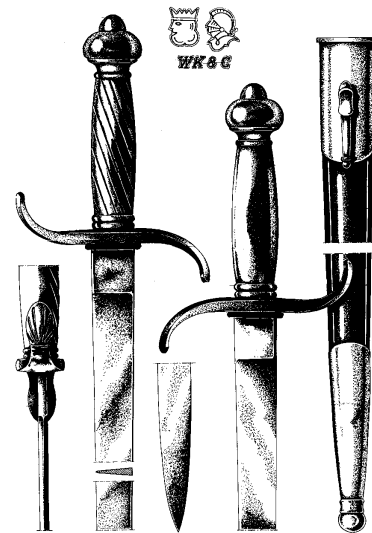

Сем тога, они су у периоду од 1850. до 1875. дужили и - тесак.

Тесак  
гренадира и  
артиљерије,  
М. 1841

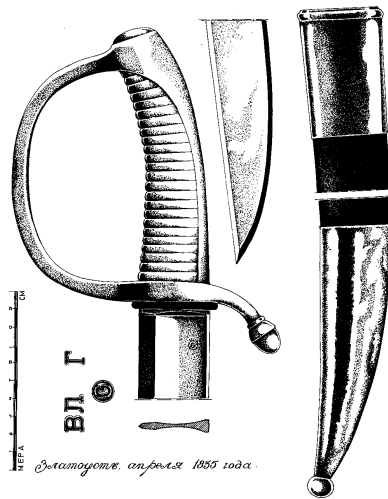

Питомац  
са тесаком

Мачевање се вежбало борбеним сабљама бесконтактно или прављеним вежбовним и иступљеним расходованим - контактено. Документи указују на то да се мачевало и рапирима и да су се користиле заштитне маске за главу.



Коњички официри Краљеве гарде, са сабљама, 1892

Ђенералштабни капетан прве класе  
**Михаило Ник. Илић,**  
1876. године:

*„Није оружје, ма како ваљано било, чега се човек чува, већ је то човек вичан и дорастао, храбар и смео. Ево у овој мисли лежи јачина оружја коњаничког. Од своје сабље, скромнога оружја, сразмерно мале тежине, но саме оштре као бријачица, од своје руке до извесне мере ојачане, да могне главу противника на двоје преполовити, и од брзине, коју му даје његова снага помножена са неизмерном снагом и брзином коња, - коњаник и данашњега дана може добити успеха и учинити истих онаквих ужаса у боју, каквих је чинио и пређе.”*

\*

### **УЧИТЕЉИ МАЧЕВАЊА НА ВОЈНОЈ АКАДЕМИЈИ У БЕОГРАДУ ОД 1850 ДО 1880 ГОДИНЕ**

Од свог оснивања 1850. године до преименовања Артиљеријске школе у Војну Академију, 1880. године, **мачевање су предавали и вежбали следећи учитељи мачевања**, питомци школе:

1. **Јован Замастил** (Чех) - контрактуални (уговорни) **учитељ мачевања** од 25. септембра 1851. до 1856.
2. **Ђоре Марковић** - Кодер, контрактуални (уговорни) **учитељ мачевања** од 17. октобра 1858. до 30. септембра 1860.
3. **Предраг Предраговић**, контрактуални (уговорни) **учитељ гимнастике и мачевања** од 1861. до 1862.
4. **Ферђо Михоковић**, пешадијски мајор, стални **учитељ мачевања** од 25. априла 1863. до 18. јануара 1880. године.

**Напомена: постоје индиције да је на Војној академији у Београду часове мачевања држао један кратак период осамдесетих година 19. века поред Стеве Тодоровића и деведесетих година 19. века Лајош Вермеш (дворски учитељ мачевања Александра Обреновића)**



## ОФИЦИРСКА ШКОЛА БОРЕЊА 1891- 1941

Непосредна близина Аустрије и Мађарске, као и школовање српских официра и младежи у земљама Европе, одразило се на мачевање и у Краљевини Србији. Тако је долазак Белгијанца Шарла Дусеа у Београд представљао преломни тренутак значајан за повратак правој вештини европског, модерног мачевања у Србију 19. века.

О Дусеу се зна да је 1889. године завршио, као први у рангу, Мачевалачку академију у Брислу. На позив турске владе је отишао у Истанбул, где је био ангажован за учитеља борења у Војној академији. Ту се већ исте 1889. године упознаје са војним аташеом Краљевине Србије и генералштабним пуковником Светозаром Нешићем који га је наговорио да дође у Београд, чим то буде могуће. Године 1891, на позив краља Милана Обреновића, долази у Београд, где је одмах постављен за учитеља борења у Војној академији у којој је радио све до пензионисања, 1923. године.

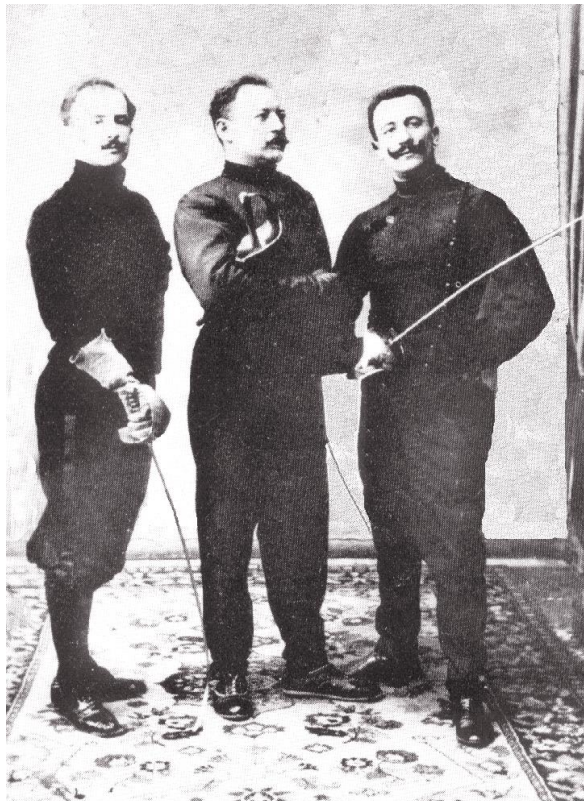

Др. Јеврем Пантелић, Шарл Дусе и Гиусеппе Галанте

Пре његовог доласка у Београд мачевање се учило „по старој методи, односно „Буршовој“ (тј. аустријском - „прим“ и „терц“ - методом). Дусе је, дакле, модернизовао мачевање на Војној академији уневши у њега „француску школу“, као и рапирну борбу која није била раније заступљена. Он је за веома кратко време окупио око себе низ врсних официра које је обучавао у мачевању а који су имали талента за ту вештину. Најпознатији су били **капетан** Николајевић, **капетан** Јосифовић (који ће 22. априла 1928, као **пуковник**, постати први председник Југословенског мачевалачког савеза), **поручници** Бајаловић, Елезовић, Лазаревић, Димић...

Захваљујући Шарлу Дусеу, 1. маја 1897. године, оснива се БОРАЧКО ДРУШТВО „СРПСКИ МАЧ“, у Београду. Ово је било прво мачевалачко друштво у Београду. Од тог времена, у ствари, почео је организован развој мачевалачког „спорта“ у Србији. У управи друштва се налазе и **три војна лица**, академца: Михајло Барјактаревић, **коњички капетан** и Василије Божидаревић, **артиљеријски поручник**. За председника је изабран Владимир Рајковић, **артиљеријски капетан**.

Први јавни час мачевања друштво је приредило средином маја 1897. године у кафани „Булевар“ која се налазила у згради где је данас биоскоп „Балкан“.



**Zgrada u kojoj se održalo prvo zabeleženo mačevalačko nadmetanje u Beogradu od strane »Srpskog mača« маја 1897. године**

„Тада је била толика навала света да није било ни карата, ни седишта. На том борењу био је као учесник г. Сантели, професор мачевања из Пеште са својим млађим братом. У борби са мачевима г. Дусе, професор Војне академије у Београду, однео је победу над г. Сантелијем. Урнебесно пљескање била је награда за успех. Остали чланови који су радили, а било их је преко 25, били су показали да се *‘многo може учинити јаком вољом’*. Први председник друштва је био г. Влада Рајковић, овдашњи **капетан**, а сада **потпуковник**. У његовом раду за развита мачевања, као и приређивању првог јавног борења у Београду, био је најјаче потпомогнут од стране г. Славка Грујића, тада представника Србије у Лондону. Видело се одмах да се са паметно здруженим снагама постиже и највећи успех.“ - („Српски витез“, бр.7-10, 1909. год.) Од 1889. до 1909. „Српски мач“ је давао најбоље борце у војсци и у грађанству.

Шарл Дусе за потребе К. С. Војне Академије 1898. године издаје књигу: **„Упутство за борење ножем (бајонетом)“**, на 32 стране и са 25 фотографија.

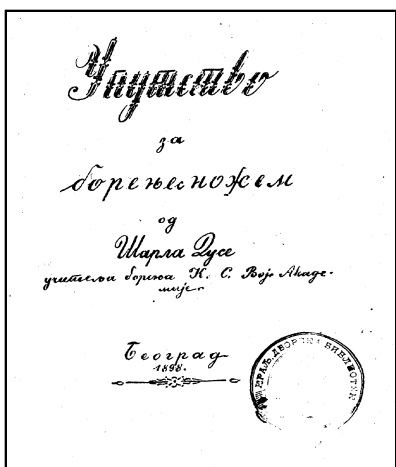

Упутство за борење ножем, од Шарла Дусеа, професора мачевања на Војној академији (1898)

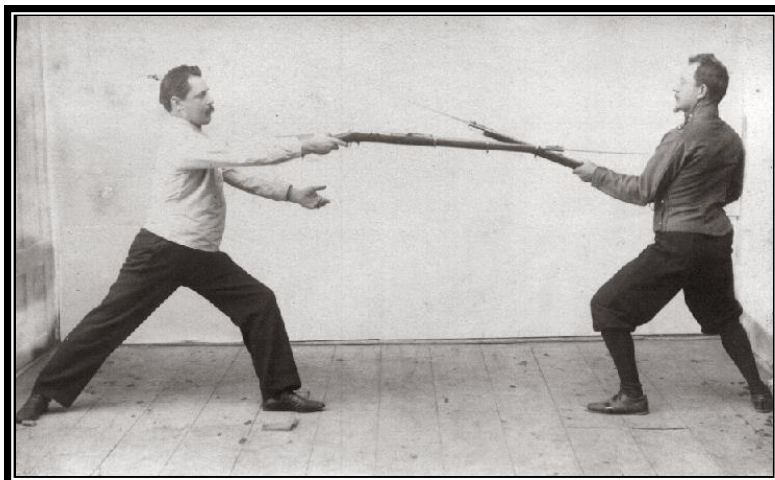

Шарл Дусе и Петар Раносављевић – Ранос у војној академији(1898)

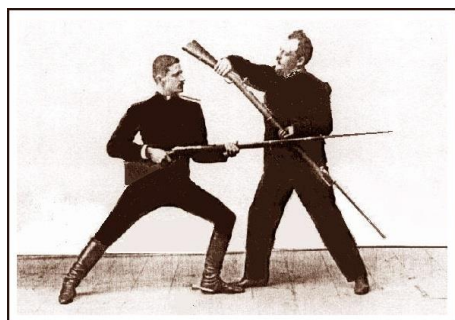

Прва одбрана бајонетом

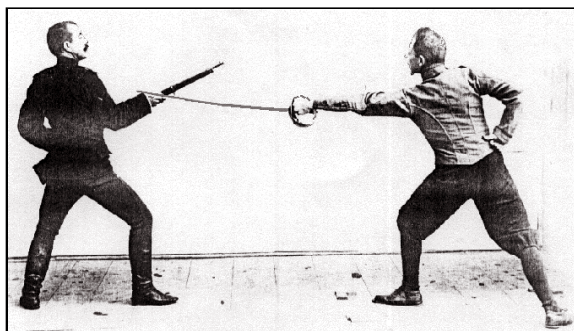

Ударац сабљом по бајонету

Готово је сигурно да су слични приручници рађени и за борбу сабљом и рапиром, али се нису сачували у ратним разарањима која су следила.

За даљи развој мачевања од посебног значаја је била **ОФИЦИРСКА ШКОЛА БОРЕЊА** која је основана на иницијативу Шарла Дусеа у Београду, **1. новембра 1900.** под патронатом Војне академије. Традицију ове школе и данас одржава Официрски мачевалачки клуб при Централном дому војске Југославије.

Управник школе је био Дамјан Поповић, инжењеријски пуковник. Учитељ борења Шарл Дусе, са помоћницима Драгољубом Бајаловићем и Александром Јосифовићем, обојица пешадијски поручници. По завршетку двогодишњег течаја те ШКОЛЕ полазници су полагали завршни испит пред комисијом. Чланови испитне комисије су били официри Душан Пешић, ђенералштабни мајор и Драгомир Т. Николајевић, капетан.



**Прва класа Официрске школе борења Војне академије у Београду. Шарл Дусе у средини, новембар 1900. године**

Капетан Драгомир Т. Николајевић ће 1902. године бити упућен на усавршавање у Француску у Војну академију *Жоанвил ле Пон* (Жоинвилле-ле-Понт) у близини Париза. Ову академију је основао 1852. шпански пуковник, емигрант Фр. Аморос, као централну гимнастичку војну школу у којој се поред гимнастике учило и мачевање.

На студијама је остао две године и стекао диплому професора мачевања, рвања и бокса. По повратку у Београд је постављен за наставника борења другог курса ОФИЦИРСКЕ ШКОЛЕ БОРЕЊА.

Сем њега похађали су и стекли дипломе двогодишње школе за гимнастику и мачевање у Аустрији - Бечко Ново Место, МИЛИТАР - ФЕХТ УНД ТУРНЛЕХРЕР ИНСТИТУТ: Александар Ј. Јосифовић, (1878-1962) - пешадијски пуковник, Богољуб Динић, (1879-1971), пешадијски пуковник, Душан Ј. Гложански, (1885-1968) - инжењеријски пуковник. У овој школи, која је била на веома добром гласу, су се образовали војни и цивилини учитељи гимнастике и мачевања не само земаља Аустро-Угарске монархије већ и осталих европских земаља.

Интересантан је податак да се у Официрској школи борења мачевање вежбало веома интензивно и то од 8 до 12 часова свакодневно!

Управници ОФИЦИРСКЕ ШКОЛЕ БОРЕЊА били су још ђенерал Тихомир Теша Николић, један од пионира у покрету за афирмацију телесне културе, први преседник Првог београдског друштва за гимнастику и борење од 16. јануара 1882. до 3. априла 1882. (као артиљеријски поручник је био на школовању у Белгији) те два пута др. Владан Ђорђевић, санитарски мајор.<sup>10</sup>

<sup>10</sup> Крајем деведесетих година 19. и почетка 20. века, Београд се све више шири и од вароши постаје модернији град. Подижу се лепе зграде. Прва јавна филмска представа на Балкану је одржана 7. јуна 1895. године у кафани „Златни крст“ на Теразијама, пет месеци после прве јавне представе на свету. Изграђено је народно позориште. Уводи се трамвај са два пара коња 1. октобра 1892. године на релацији Славија – Калемегдан, а затим се уводе и друге линије, а две године касније 5. јуна 1894. године се уводи и електрични трамвај, а аутобус - омнибус тек 1925. године. Дипломирала је прва жена архитект код Срба, Јелисавета Џаја Нашић 1900. године. Према попису

С краја 1903, професор мачевања Војне академије Шарл Дусе давао је и приватне часове борења (мачевања) у Београду. Тако принц Ђорђе Карађорђевић (старији син Петра И Карађорђевића) у својој књизи: ИСТИНА О МОМ ЖИВОТУ пише следеће:

*„Отац нам је већ одавно узео учитеља за мачевање, професора Шарла Дусе-а, који предаје мачевање питомцима Војне Академије. По споразуму са оцем долази два пута недељно у двор да учи Александра и мене. Набављена нам је специјална опрема и мој брат и ја се са задовољством мачујемо. Није то увек само вежба и игра. Када смо љути један на другог, наваљујемо јаче. Наш професор, белгијанац, тумачи ове наше испаде напретком у учењу и искрено се радује. После онога сусрета у Двору, на дан Александровог шеснаестог рођендана,, када ме је Александар онако увредио у присуству капетана Живковића,, Александар и ја, тако смо силовито наваљивали један на другога да је наш учитељ био усхићен. „Браво, браво“ узвикивао је док се спретно уклањао да нам не смета. „Одлично, одлично“, како само напредујете, рекло би се да присуствујем правом мачевању професионалаца. Профе-сор је задовољан нашим мачевањем, а задовољни смо и ми. Часови мачевања дају нам прилику да искалимо свој бес...”*

Шарл Дусе је био одличан учитељ мачевања, изванредан педагог и велики ентузијаста у свом позиву. Са групом најбољих мачевалаца из Београда, официра и грађанских лица учествовао је на мачевалачким академијама у Будимпешти, Бечу, Софији, Паризу, Загребу. У том периоду су многи официри били учитељи мачевања по градовима Србије и Југославије.

У Београду, као и широм Европе, с почетка 20. века су били популарни двобоји рапирима, сабљама и пиштољима. У овим двобојима су одувек и свуда највише учествовали официри. На то указује и веома интересантна књига **»О двобоју«** судског мајора Гојка Павловића издату 1903. године у Београду од стране **»Савића и Компаније«** која је у тој истој години доживела чак два издања. Тада су се двобоји масовно организовали и у Вршцу с обзиром да је то било једино место у Аустро-Угарској царевини где су двобоји били дозвољени. У једном таквом двобоју је касније, 1926. године учествовао против официра Сондермајера и сам Милош Црњански. Судски подаци о протоколима двобоја указују да је и у Загребу само 1902. године било одржано 30 двобоја рапирима и сабљама. \*

***С тим у вези треба споменути да је Регент Ђорђе Карађорђевић – престолонаследник, 1908. године, иако је то било законом забрањено, изазвао једног поручника на двобој мачевима. Није познато шта је било повод тог двобоја али је познато да се он одиграо у Топчидеру и да је поменути поручник био рањен.***

Књига је написана, како каже аутор, да би **»пружила читаоцима да се могу упознати са законском и обичајном правном страном двобоја, јер се убиство и друге повреде које противници у двобоју наносе један другом, не могу сматрати као обично убиство и обичне телесне повреде, које се кажњавају по општим одредбама закона, већ у изрицању казне за дела извршена у двобоју мора бити извесне снисходљивости и казне не смеју имати унижавајући карактер.«** Мајор Павловић у првом делу књиге указује на врсте двобоја, правила, процедуре, кодексе и протоколе двобоја. Други део књиге се бави

---

од 14. јануара 1901. године Београд има 64.140 становника и то је космополитски град, у њему поред Срба живи још 18 нација. Године 1887/1888. у Београду је било 182 пензионера, 15 лица „на располагању“ и 21 лице „милост уживајуће“. Први путнички ауто у Краљевини Србији је стигао из Беча возом 3. априла 1903. године, заједно са шофером и аутомеханичарем Аустријанцем. Купио га је рентијер из Београда Божидар Радуловић за 12.000 круна. Био је то ауто марке Несселдорфер који се производио у Чешкој. У ноћи између 28. и 29. маја 1903. године група завереника убија краља Александра Обреновића и краљицу Драгу Машин, те још неколицину њима блиских људи. Био је то крај династије Обреновић. Народна скупштина 2. јуна 1903. године бира за краља Петра Првог Карађорђевића.

домаћим и страним законодавним забранама и судском праксом везаном за двобоје, степенима и врстама неизбежне кривичне одговорности за дуеланте, секунданте, сведоке и лекаре као и усклађивањем морално подржане институције двобоја са њеном законском забраном.

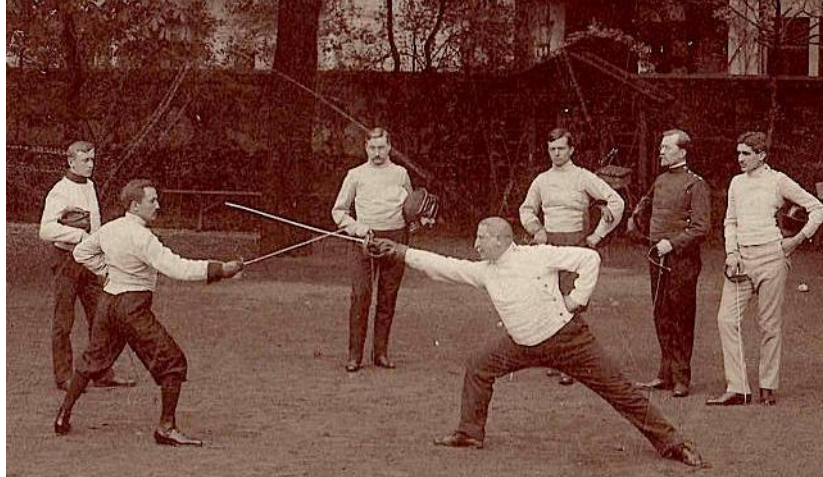

Мачеванје тешком спортском сабљом 1905. Користи се као спадрон. Поседовале су слабије сећиво од бојеве официрске сабље али и јаће од данашње спортске. Овакве сабље су у војсци биле у употреби све до тридесетих година XX века. Експонати Војвођанског музеја, Нови Сад.

Широм Београда од 1900. до 1910. године често су се одржавале мачевалачке АКАДЕМИЈЕ тј. прикази мачевања за публику. На готово свакој је учествовало неко војно лице. Многе од њих су биле организоване у добротворне сврхе. Мачевалачке академије су одржавале на разним местима. Официри мачеваоци су највише волели да се окупљају у Дому гарде и Официрском дому (данас СКЦ). Постоје подаци да су на овим академијама свирали чак и војни оркестри.

Официри српске и југословенске краљеве војске су учествовали и на многим мачевалачким турнирима који су се организовали у то време у иностранству. Тако треба споменути **велики Међународни официрски мачевалачки турнир у Холандији на којем је поручник Александар Јосифовић освојио прво место у сабљи за господу официре**. Српска влада је, на име, на позив Министарства војске Холандије, поводом прославе стогодишњице рада на развоју физичке културе, послала на **велики међународни мачевалачки турнир двојицу мачевалаца (оба официра): капетана Драгомира Т. Николајевића и поручника Александра Јосифовића**. Турнир је одржан јануара 1907. године у Хагу. Тај турнир је био први контакт српских официра - мачевалаца са иностраним такмичарима.

**Александар Јосифовић је у борби сабљом, између осталих победио Француза - Ле Сепса (сина градитеља Суецког канала).**

После завршеног турнира, међу дванаест одабраних најбољих мачевалаца, на академији у част краљице Вилхелмине, Драгомир Т. Николајевић се у рапиру борио са италијанским учитељем мачевања Ценелом. Борба је била толико лепа да је Николајевић награђен медаљом и специјалним поклоном краљице Вилхелмине.

Шарл Дусе је 1907. године заједно са французом (или мађаром?) Ербом и Милутином Крњајићем и официрима војске активно учествовао у раду Борачког друштва »Душан Силни« којег је такође представљао на многим турнирима и академијама. Тако је одржана једна мачевалачка академији у Београду 21. фебруара 1908. године. На њу је дошао Ђузепе де Галанте највећи шампион Италије, такође професор мачевања. Ова свечана академија је уједно била и прва позната мачевалачка манифестација која је одржана под покровитељством круне тј. Његовог Краљевског **Височанства Краља Петра I Карађорђевића.**

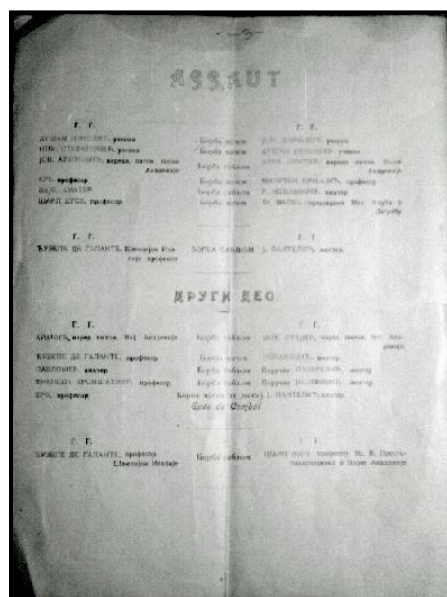

Насловна страна позивнице за мачевалачку академију – приредбу (1908) и полеђина са учесницима. Између осталих, учествовали су: Ђузепе де Галанте, шампион Италије и професор против Јеврема Пантелића – сабља; Ђузепе де Галанте против Шарла Дусеа, професора Његовог височанства престолонаследника и Војне Академије. Учествовали су још и господа наредници – питомци Војне академије: Арачић, Мих. Стајић, Јован Аћимовић и Александар Протић.

Београдске новине су 4.3.1908. следећим извештајем, из којег се најбоље може видети дух мачевања у Београду тог времена, пропратиле овај догађај века у Србији тог доба.

»Ретка витешка свечаност Српског Мача сакупила је одабрану публику у сали Коларчевој; по средини подијум за борбу лепо украшен, редови седишта са обе стране. Краљ, престолонаследник Ђорђе, принцеза Јелена и кнежевић Павле увеличали су присуством сјај ове спортско-монденске вечери.

Даме у дивним тоалетама испуниле су прве редове у округ Краљевих седишта. Приметили смо дворску даму принцезе Јелене, г-дју Сергијев, маркизу Лагаргон са ћерком, г-дју Андре Николића, г-дју Стеве Ловчевића, г-ђу пуковника Сондермајера (исти је имао двобој са Црњанским – прим. А. Станковић), г-ђу и г-ђицу Поповић, г-ђицу и г-ђице пуковника Протића, г-ђицу Наталију В. Дјорђевића, г-ђице Угричићеве,, г-ђу Грујић, г-ђицу Лозановићеву итд; од господе руског посланика Соргијева са сином, аустријскога посланика барона Форгача, барона Ларго, аустријскога војног аташеа мајора Танцоша, кнеза Липе, Арслан Беја, бојног бугарског аташеа мајора Ганчева. Преко од Краљевог седишта у првоме реду генерал Угричић, пуковник Штурм, И адјутант мајор Милош Поповић, ордонанс Н.В. престолонаследника капетан Милан Недић, у председничкој фотељи г. Андра Николић, министар просвете; почасни председник Српског Мача др. Суботић и др. Кујунџић, пуковник Милош Васић, Стеван Ловчевић, пуковник др. Сондермајер, Миша Свилокосић, мајор Пурић, др. Панић, др. Коен, др. Гига Јакшић, Дјока Јовановић, скулптор, итд.

Дириговали су борбом Андра Николић и др. Суботић. У првој партији аплаузом су поздрављени за складну и вешту борбу Андре Николић, Стеван Ловчевић, Никодије Стевановић, Душан Јанковић, гимназијалисте Академци и наредници Јован Аћимовић, Алекса Протић, Арачић и Стајић. Са пуно хвале, професор Ерб и Милутин Књајић у складној борби флоретом ради лепоте става и рада, узајамним договором, готово без тушева, допали су се. Вајс и Новаковић у борби сабљом нису се могли сложити, њихово такмичење са прекидима без следбености, са ударцима без задржавања, много хитрине, мало размишљања, Новаковић би и без ових примедби надмашио Вајса.

Шарл Дусе, професор, јубилар, борио се са великим знањем против аматера високога ранга др. Малецом, њихова борба мачем, једна лепа лекција из борбене вештине, са преимућством за професора са пуно хвале за аматера, који је одлично представљао хрватске борце и свој И хрватски масчевалачки клуб, чији је председник др. Малеш, обасут је хвалом од београдске публике. Шампион Италије Дјузепе де Галанте и Ј. Пантелић очарали су публику својим зналачким ассаут-ом. Њихова борба сабљом испуњена с краја на крај везом у ударцима одбрањеним у повраћају. Борба која је истицала сваког момента је била све интересантнија, рука је летела брзином, да би се задржала у нижим одбранама, противници су ривализовали у тешком ескивирању тела (повлачењем), да би одбранили директне нападе у недостатку терена, или из тих мучних позиција у велики одскок или бод. Удари готово подједнаки и с једне и с друге стране изазивали су аплаузе и они су топло поздрављени. Новаковић је успео да у мачу подржи снажну борбу са професором Галантеом, он се више допао у овој борби, него ли на сабљи, тим пре што је професор Галанте у флорету непобедив. Проншахнер у сигурном и лаком и лепом ставу, изненадјен знањем и брзином свога противника поручника Јосифовића, био је у неколико збуњен учестаним нападима овог одличног дусеовог ученика. Јосифовић се није требао толико журити; његово преимућство је било толико и без тога видљиво, лојалноме борцу ред је оставити нешто времена да се прибере, лепота борбе је у честим ударцима и ове треба тражити. Прошнахер је веома јак борац.

Павловић, елегантан и снажан, желео је да пред одабраним скупом покаже лепоту рада и свог дивног става. Он је успео, да са својим противником поручником Лазаревићем издржи ассаут – интересантан и добар, Лазаревић витак у ставу, увежбанији од свога противника, показао се сигурнији у одбрани и рипосту; али кад је у брзини недовољна одбрана а за спас се тражи инстинктиван рад, ред је рећи пардон – ипак они су се допали.



*Ерб, професор и Пантелић, аматер, показали су нам једну кратку фразу у борби I, ерре de combat – мачем за двобој (ово је први помен надметања у борбеном мачевању у Србији – примедба А. Станковић) уз обазривост »дивљих мачака«. Ово поредјење из Јакшићевог стиха може се узети као девиза за рад мачем двобојским. Ту се највећма цени први погодак и ла беле – последњи, условно. Они су обојца поздрављени од присутних, њихов је рад био веома допадљив и од исте школе, у авантаж Пантелићу први и ла белле у авантаж Ербу, у ногу и ау масџе. Борба је постала интересантном, но поломљени мач онемогућио је, да се продужи, надајмо се видети их у другој прилици.*

*Али су најбољи борци били те вечери два насртљива малишана, два див јунака у оделу Немањићких пажева, сиротани у Српском Мачу. Кнежевић Павле највише им је пљескао. Галанте и Дусе – цлоу де ла соирее – задивили су нас, сва хвала је недовољна да се оцени такав уметнички рад, достојствен и необично интересантан. Ви који нисте присуствовали вечери Српског Мача изгубили сте много. Уметници и кавалери – стари камаради и познаници у истој оваквој борби задивили су чак и париску публику; пред нама су се дохватили џинови у сабљи, Дусе, хладан, са мајсторством доминира над противником. Галанте, проицљив, брз и хитар у бесконачност брани се као ласица. Све се то сложено приказало у борби која је била право савршенство борачке уметности. Евива Галанте! Браво Дусе! Браво Српски Мач!*

*Честетка и аплауз Краља, престолонаследника и Његовог дома занела је борце уметнике и они се јуначки на писти загрлише уз урнебесно пљескање очаране публике. У име Српског Мача Јевреме Пантелић је предао диван букет цвећа Њ. К.В. принцези Јелени. Краљ је честитао борцима, а престолонаследник Дјордје послао је на дар шампањац. На свечаном банкету је у здравље Краља, престолонаследника и Његовог дома, Ј. Пантелић попио здравицу а одговорио му је у здравље краља талијанског Галанте. Андри Николићу, почасноме председнику Српског Мача, честитамо на успеху његових младих чланова и нека их и даље води његов углед и заузимљивост у том правцу. Српски Мач и његов председник заслужују нашу сву похвалу и подстицај српске штампе".*



**Доњи град Калемегдана са касарнама у доба мачевалачке Академије "Српског мача", 1908. године и ранија фотографија истог простора за време боравка турске посаде – зграда у доњем делу нема више минарет.**

За све то време у редовном војном школству се веома активно одржавала настава мачевања. Осим тога Војна академија је и активно помагала цивилно мачевање у грађанским школама како опремом тако и повременим уступањем простора за мачевалачке активности.

Но, и поред свега наведеног мачевање у Србији се тешко пробијало у цивилству а и када је реч о војсци бављење овом вештином више је било ствар принуде кроз обавезну наставу него личног интересовања. О тој клими пише лист „Спорт и свет“, Београд, 1.1.1905.

„Мада је борење неопходно потребна гимнастика, нарочито официрима и војницима, ипак је само борење у нашој војној школи добило сав свој значај, доласком за учитеља борења, вредног и спремног г. Шарла Дусеа. Једно само. Ми бисмо рекли да то борење није још продрло у масу. Та се вежбања изводе код трупа на доста примитиван начин.

Ово је, заиста, чудновата ствар, кад се зна да су наши официри пасионирани за ту врсту гимнастике. Узроке треба дубље потражити. Згодном приликом ми ћемо се вратити на то питање које је од огромног значаја, нарочито за нас Србе.”



Официри мачеваоци у дворишној згради Војне академије: Петар Миљковић, Драг. Николајевић, пуковник Дамјан Поповић, Шарл Дусе, мајор Душан Пешић, Богдан Хајнц, Александар Стојичевић, Мил. Лазаревић, Александар Јосифовић, Богољуб Динић, Драган Бајаловић, Милан Завађил, Божидар Гојковић, Душан Кузмановић, Рад. Елезовић, Рад. Аранђеловил, Драг. Радојчић, Г. Миловановић, Стојан Поповић, Милив. Лукић, Пав. Јуришић (Лист „Спорт и свет“, Београд, 1.1.1905)

У Београду се 10. фебруара 1910. године оснива СРПСКИ ОЛИМПИЈСКИ КЛУБ. Оснива га капетан 18. пешадијског пука Светомир Ђукић, са групом официра. У Управу је изабрано 22 официра и 33 цивила, а седиште је било на четвртом спрату хотела „Москва“, на Теразијама. Имао је девет секција. У почетку за чланство у њему нису били заинтересовани мачеваоци и бициклисти. Али је овај клуб две године касније, 1912. већ имао веома јаку секцију за »борење-хрвање«. Официр Драгомир Т. Николајевић изабран је за »шефа« ове секције.<sup>11</sup>

<sup>11</sup> Због погоршања политичких прилика и балканских ратова 1912. и 1913. године обуставља се настава у школама као и у Војној академији а због претварања болнице за рањенике. Мир је закључен у Букурешту 10. августа 1913. Болесни и стари Петар Први Карађорђевић предаје краљевску власт свом млађем сину Александру 22. јуна 1914. године. Но ратовима нема краја. Атентатом у Сарајеву, на Видовдан 28. јуна 1914. године од стране српског омладинца, матуранта Гаврила Принципа, младића „арханђелског имена и принчевског презимена“ на аустро-угарског

У мају 1912. године је Српски олимпијски клуб приредио квалификациона такмичења у Кошутњаку за избор својих представника за игре у Стокхолму. Тим поводом је "Мали журнал" 28. маја 1912. године у чланку "Част и слава српском витештву" објавио: "...Јуче смо били очевици једне хармоније при којој је учествовало грађанство и војска и ми смо веома усхићени. Време није давало утешног изгледа. Претпрошле ноћи падала је плаха киша с градом. Од Авале почели су се гомилати силни облаци и чула се грмљавина. Једном речју имало се разлога мислити да неће ни бити утакмица, пошто при рђавом времену то је уопште немогуће извести. Па ипак публика је била многобројна. Шта би тек било да је време давало друге изгледе? ...Публика је имала величанствен положај. На падини кошутњачког брега, у чујем се подножју пружа она дивна равница, подигнуте су трибине и седишта. Војска је, цео гарнизон, заузела равницу и направила кару. Музика засвира и тркачи кренуше се: аплауз и узвици: "срећан пут и повратак", хорили су се испраћајући тркаче. За то време док се тркачи не врате извођене су остале тачке по програму: војнички реле на 400 метара, трке на 800 метара за све, изборне трке за војнички реле на 400 метара, бацање копља, диска и синџирлије, велосипедске трке и коњичке игре. **КОЊИЧКЕ ИГРЕ су биле веома интересантне. Поређане су фигуре за бод и сечу сабљом у трку с коњем, а тако исто за гађање револвером. Изводили су војници и подофицири гарде, школе и ИВ коњичког пука под руководством поручника Боривоја Костића. Коњаник се са извученом сабљом у трку устреми према фигурама, које су биле у једној линији намештене а у одстојању по педесет метара. Бод и сеча била је наизменична, дакле радње које се мењају. Ту је потребно да коњаник буде присебан и вешт и да погоди циљ. Изврши сечу, одмах бод, затим опет сечу и бод, а завршава се сечом фигуре која лежи на земљи. То исто вршило се гађањем револвера...** Публика је била необично одушевљена овом игром, а сви су такмичари дали доказ своје ванредне вештине. Величанствена је била слика коњичког јуриша. Та нас слика подсећа на ону слику Павла Јовановића Бошко Југовић који у атаку са крсташем барјаком предводи српску коњицу. Уопште утисак је био сјајан и може се честитати официрима који су наше војнике овако одлично обучили. Наједном, поче и киша да промиче, па ускоро постаде све јача. Публика је имала стрпљења а нарочито даме, које су биле у лепим тоалетама, са скупоценим шеширима, па ипак остале су до краја, да сачекају резултат."

---

престолонаследника надвојводу Франца Фердинанда и његову гравидну супругу Софију Котек, настају тешки дани за Краљевину Србију, дани који предсказују и поред живе дипломатске активности скорашњи рат. Аустријски амбасадор барон Гизл фон Гизинген 23. јула 1914. године, у подне, предаје др Лази Пачу-у, министру финансија, ултиматум Влади Краљевине Србије. Пошто тачке 5 и 6 Ултиматума нису прихваћене у одговору, Аустро-Угарска 29. јула 1914. године (телеграмом) објављује рат Краљевини Србији.

За време рата, док је Београд био под окупацијом, у згради Војне академије (јужни угао улица Немањине и кнеза Милоша) отворена је октобра 1916. године „Цесарско-Краљевска реална гимназија" са шест разреда. Гимназију је похађало 293 ђака и имала је 16 наставника од којих је само један био Србин.

Вођене су тешке, чувене битке, повлачење српске војске преко Албаније, обнова и реорганизација српске војске, пробој Солунског фронта, ослобођење Београда и Србије, капитулација Бугарске, Турске, Аустро-Угарске, Немачке и Мађарске, примирје 11. новембра 1918. године - крај I Светског рата.

У салону куће - задужбине Алексе Крсмановића (данас, Теразије 34) у 8 сати увече 1. децембра 1918 . године престолонаследник регент Александар А Карађорђевић, окружен министрима и другим виђенијим личностима, саслушао је Адресу делегације Народног Вијећа прочитану од стране др. Анте Павелића - зубара... „са жељом за уједињење у јединствену државу под династијом Карађорђевића...", потом је Престолонаследник регент Александар А Карађорђевић прочитао свој одговор и тиме је проглашена Краљевина Срба, Хрвата и Словенаца.

Први председник Југословенског олимпијског комитета до 1914. био је **ђенерал** Никодије Стевановић, а следећи председник, из редова војске, био је **ђенерал** Душан П. Стефановић, од 1927. године.

**Šarl Duse je praktično bio zadužen za održavanje nastave mačevanja u celoj vojsci i u tom smislu njegove aktivnosti nisu bile vezane samo za Vojnu akademiju već i niže vojne škole u Beogradu kao što je Podoficirska škola itd.**

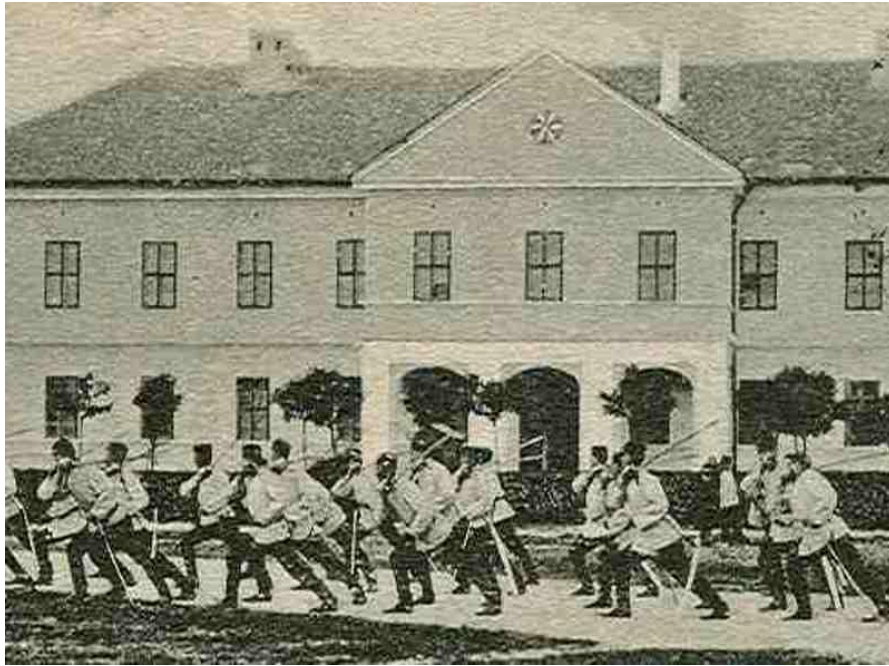

**Vežbe mačevanja sabljom ispred zgrade Podoficirske škole na gornjem Kalemegdanu, 1906. godine**

У периоду 1910. године је забележен један податак од великог значаја за мачевање у Београду. Тада је била написана прва позната књига о мачевању у Срба. Наиме, Драгомир Николајевић, **капетан** са завршеном Војном академију у Београду, који је 1902. године послат на специјализацију у војну школу у Жоенвилу л' Пон код Париза где је остао две године и стекао диплому професора мачевања, рвања и бокса (дакле он је први Србин који је стекао страну диплому са звањем професора мачевања), послат је 1910. године у Париз ради сакупљања литературе потребне за писање књига о спорту и физичкој култури. По повратку из Париза он је написао 12 уџбеника о 12 спортских грана а за потребе Војне академије. Два уџбеника и то за бокс и рвање су издата док су осталих десет, међу којима је било и мачевање, у рукопису, са реверсом, предати у Државну штампарију у Београду. Сви ти рукописи, па дакле и прва књига о мачевању у Србији, су уништени пре штампе и објављивања за време И Светског рата!

Непосредно пред 1914. годину у Београду, лети су на платоу **Топчидерског брда логоровале војне јединице: Подофицирска школа, која је имала логор на простору данашње гимназује и друга, VII пешадијски пук, који је логоровао на северној страни падине. Ту су се по цео дан изводиле војне вежбе и егзерцир, па и вежбе мачевања и борења бајонетом. Тада се, све до септембра, Топчидерско брдо будило уз звук војничке трубе да би увече, та иста труба означила повечерје и време за починак.**

## **ВОЈНА ЛИТЕРАТУРА О МАЧЕВАЊУ ДО ПРВОГ СВЕТСКОГ РАТА**

У овом периоду се појављује низ књига о употреби сабље у коњици, тако налазимо:

**„КРАТКИ ПРЕГЛЕД ОРГАНИЗАЦИЈЕ НАШЕ КОЊИЦЕ У 19. ВЕКУ“**, капетан А. Ј. М., 1901.; **„ТАКТИКА КОЊИЦЕ“**, Петар Пешић, 1906.; **„КОЊАНИЧКА СЛУЖБА“**, Драган Андоновић, 1907.; **„СКРАЋЕНИ РОК СЛУЖБЕ У КАДРУ И СПРЕМА КОЊИЦЕ ЗА РАТ“**, Петар Недељковић, 1908.; **„КОЊИЧКА ЕГЗЕРЦИРНА ПРАВИЛА“**, Министарство војно, 1911.

**„СКРАЋЕНИ РОК СЛУЖБЕ У КАДРУ И СПРЕМА КОЊИЦЕ ЗА РАТ“**, Петар Недељковић, 1908.

*„...Задржимо се, дакле, само на сабљи. Она мора бити у рукама коњаника као какав породични алат; и због тога чим регрут буде научио формални механизам, сечу и бодове сабљом, не треба да пропусти ниједан дан, да те радње не изводи противу стварних предмета, на најзгоднији начин, да их производи снажно, без умора, двадесет до тридесет удара узастопце против лутке, а за то спремљене.*

*Пошто је коњаник овако већ навикао своју руку на извођење појединих радњи, није потребно више да се врше ова вежбања пешке.*

*Уместо тога, нека се поставе лутке по кругу касарне, пред шталама и ту држе, нека се има при руци неколико сабаља, и нпр. за време обуке ту под надзором нижих чиновна, нека се коњаници вежбају редом у оделу онаквом каквом су, у својим радничким кошуљама и оделима, сасвим је свеједно. (У француској војсци, војници по шталама и при унутрашњим радовима по касарни уопште носе преко одела - да ово не би прљали, нарочите радничке - затворене боје цицане кошуље и дрвене ципеле. И на тај начин постиже се знатна уштеда у војничком оделу и обући. Да ли би на ову економију требало помишљати и код нас?!!) То ће бити за сваког посао, свега од два до три минута.*

*Бодове треба правити јаке, коњаник да се пода што више напред за руком, сечиво сабље окренуто пљоштимице, а никако телуће (леђа сабље) горе; извлачити сабљу по том живо после бода и враћати се у првобитни став, у правцу предмета. При сечи сабљом, пазиће се на то, да је коњаник не држи круто, обухватајући држак целом шаком; оружје се не изврће, али да прсти нису крути, а и на то да се удар производи целом руком, свом снагом, повлачећи руку себи, тако да сабља засече тело и место које је ударено. При удару треба да се чује фијук сечива. Иначе удар сабљом не производи никаква дејства и више личи на удар батине.*

Лутке - белеге за сечу, прописане у чл. 75. правила изванредне су за обуку коњаника боду или сечи по појединим обележеним предметима; но то је већ за само борење. Али, за гимнастику, за вежбање руке, да би се добила гипкост и сигурност руке, придајемо много важности једној простој направи више или мање потпуно цилиндричној и заокругљеној при врху, од земље или мало чвршће иловаче, која се метне на какву хоризонталну површину од дрвета, и која се држи на потребној висини на једном стубу, који је забијен у земљу. То је предмет, који је у исто време јаче отпорне снаге и еластичности, него оне прописане лутке и где може да се види боље и тачније колико је засечено при удару као и вештина којом је удар произведен.

У пуковима постоји у погледу обуке у произвођењу бодова заблуда, које би требало што пре да нестану. Истина, последња алинеја чл. 301 (стр. 224) прописује у употреби сабље с коња, да се бод десно и у десну страну производи руком у кварту окренутом тако, да нокти дођу горе због тога, да би се сачували да не добијемо против - бод у песницу, од једног или два противника у једанпут, који би на нас налетали већом брзином.

Е лепо, онда зашто то исто правило (чл. 63. и 64, прописује, да се тај исти бод, при радњи сабљом пешке) производи положајем руке и тјерсу (тиерце)? Очеvidно је зато што у последњем случају - пешке нема могућности против-налета као на коњу. Али не треба ли зар, више но икад, избегавати у настави све непотребне сложености; није ли то штета обучавати коњаника више од три месеца пешке да боду десно с песницом окренутом доле, па после на коњу кварити то и учити га сасвим обратно да изврше песницу горе? Све те измене буне војника. Он се томе тешко привикава и остаје му дуго у глави оно, што је у почетку научио. После тога што је главно, он ће се сабљом у рату служити само с коња а не пешке; с тога, дакле, нека се учи и пешке првенствено само онако, како ће то требати да ради на коњу, и нека бод десно и у десно врши пешке као и на коњу руком у кварту (нокти горе). То би било једно упрошћење од важности.

Увек из тога разлога, што је коњаник позван да се бори сабљом само с коња, треба почети што раније обучавати га употреби сабље с дрвеног коња, противу фигуре (лутке) висине једног човека на коњу или пешке. Дрвени коњ мора бити опремљен дизгинама (вођицама) и седлом са узенгијама, како би се коњаник од овог тренутка већ почео навикавати на положај руке са уздом и навикавати се да се уздигне на узенгије за бод, за сечу, или да заузме став за јуриш.

Вежбања у борби сабљом - борење (обука појединце и узајамно један противу другог) прописана правилом, очеvidно су од веће користи.

Комбиновано борење с рапирима - мачевима и против - бодова, увећава коњанику оштрину погледа и вештину борења, његову одлучност и способност у употреби свог хладног оружја у јединачној борби. Може се само замерити, што наша правила у овом погледу препоручују, детаље још врло сложене за одбијање удара и за против удар, које ће један енергични коњаник знати увек извршити без толико формалности.

Снажан напад у основу је најбољи од свију одбрана и свију против-удара. Нека коњаник буде господар свога коња и нека зна добро њим да управља, нека је срцем и душом запојен ватреним нападним духом с јаком жељом да налети на свога непријатеља и да га лупи, имајући сигурну песницу и добру сабљу, и онда мало водити рачуна о томе, да ли ће он бости или парирати ударе руком у тјерсу или у кварту; он ће увек оборити свога противника на земљу и то је све што треба. Дајмо, пре свега, нашим коњаницима смелости и дрскости и то је главно. Ако су поред овог врло јаки у борењу сабљом, разуме се да ће то бити најбоље; али мало времена, које нам данас стоји на располагању да жртвујемо овој обуци, не допушта нам да се надамо у добар успех у овом погледу.

Разуме се ми нећемо овде да говоримо иначе, до о обуци - која првенствено има за циљ, да од рекрута начини коњаника, који ће бити способан за рат.

Сасвим је очеvidно, да се вежбања у борби сабљом могу предузимати и са старим војницима, који су у другој горини службе, и тада се могу изборити и такве савршене радње, које ће бити од несумњиве користи и важности."

## „КОЊИЧКА ЕГЗЕРЦИРНА ПРАВИЛА“ - 1911.

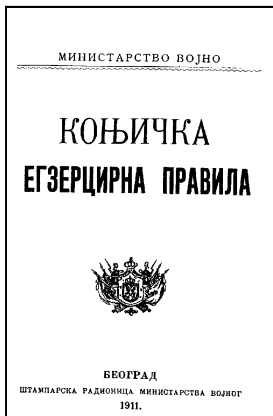

Коњичка егзерцирна правила обрађују низ глава из области мачевања сабљом: „Борба сабљом, јуриш сабљом, борба сабљом у мешавини, рад са сабљом, ставови, прелаз из једног става у други и руковаље сабљом у разним случајевима, кретање са сабљом, ставови за борбу сабљом, сеча уздужна, коса, бодови сабљом, одбијање бода, одбијање сече, сеча у вези са бодом и вежбање у бодовима и сечи на белегама.“

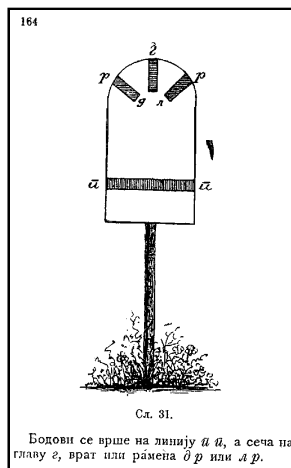

Белег  
за вежбање  
сечења сабљом

Бодови се врше на линију *а а*, а сеча на  
гледу *г*, врат или рамена *д д* или *л л*.

Између осталог, у једној од глава се каже:

„333. - Наставник треба нарочито да објасни коњанику, да при судару треба непријатеља у свима приликама одважно нападати и силно бости и сећи. Сем тога, наставник треба да објасни значај и употребу свакога бода и сече, како би коњаници били свесни свога рада.

301. - Коњаник при борби сабљом треба да свагда гледа непријатељу у очи и да из њих чита шта непријатељ намерава, па да га у тој намери увек предухитрава. Овом гледању непријатељу у очи треба поклонити нарочиту пажњу при вежбању, како би се коњаници на то навикли.

302. - Борба сабљом састоји се: у боду, сечи и у одбијању бода и сече са поновним нападом.

Бодове ваља извршавати силно и хитро са испруженом руком, управљајући их у прса или бокове непријатељу. Против оклопника бодове управљати у трбух или испод пазуха.

Сечу ваља извршавати што снажније, при чему коњаник треба да се стара, да непријатеља удари оном трећином сечива до врха. Непријатеља треба сећи по глави, врату и рукама.

Коњаник треба у борби првенствено да употребљава бодове, јер ће тиме наносити непријатељу много опасније ране но сечом.“

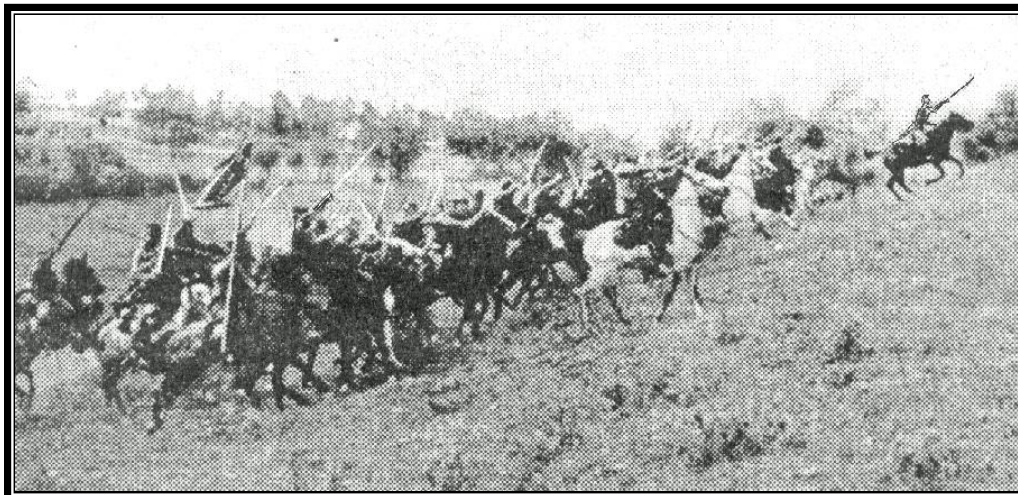

Први балкански рат – јуриш српске коњице



Јуриш српске коњице на Солунском фронту, крај септембра 1918



## МАЧЕВАЊЕ НА ВОЈНОЈ АКАДЕМИЈИ БЕОГРАДУ ПОСЛЕ ПРВОГ СВЕТСКОГ РАТА

Војна академија која је била затворена од септембра 1912. до октобра 1913. године и од јула 1914. до октобра 1919. године, поново је отпочела са школовањем својих питомаца 1. октобра 1919. године. За управника је постављен генерал Живко Г. Павловић 10. јуна 1919. и на тој дужности остаје до 7. октобра 1920. године.

Предмет борења (мачевање) предаје поново Шарл Дусе, сада са звањем вишег наставника борења.

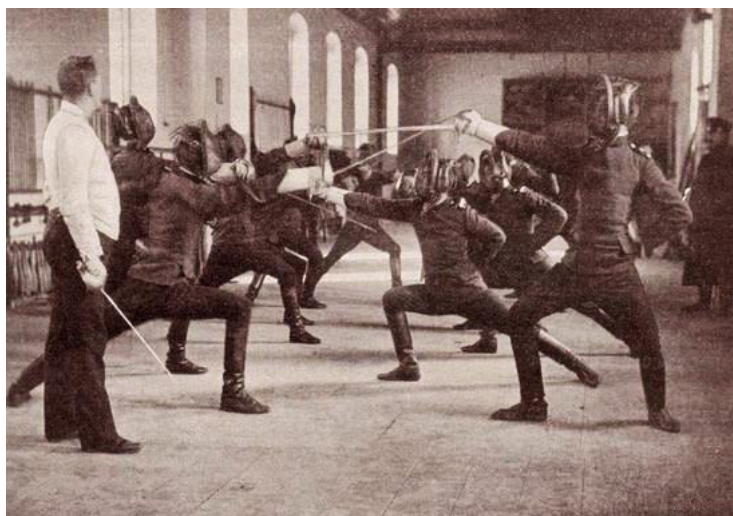

*Час мачевања у сали Војне академије (највероватније 1923. година) - лево: Шарл Дусе, виши наставник мачевања. Јасно се види да официр десно за вежбу користи сабљу са бојево-вежбовним (а не спортским) сечивом и изводи класични рапирни полублок I.*

Шарлу Дусеу, а на његово тражење у настави помаже и пешадијски пуковник **Богољуб - Божа „Кент” Динић од 1919.** Хонорарно му је помагао и пешадијски пуковник **Александар Ј. Јосифовић**, и то, од 1. октобра 1920. године. Због великог броја питомаца је ангажован и **Богољуб Динић** хонорарно, од 11. септембра 1921. године.



На часу борења сабљом: у позадини пешадијски пуковник **Богољуб Динић**, виши наставник мачевања

(1924)

Борење је у наставном плану Ниже школе Војне академије у првој, другој и трећој години, да би се од школске 1921/1922. године налазило само у програму у другој и трећој наставној години. Тако, Николај Азарјев, дипл. инж. арх. (Рус), резервни потпуковник 54. класе питомаца Војне академије (заробљен је 1941. године и провео ратне године у заробљеничком логору Оснабрик, Сталаг II), 24. марта 1986. године, у свом стану, у разговору на ту тему изјављује следеће: „...**Мачевање, или борење, како се тада звало, изучавало се на I и II години Ниже Војне академије и борење је било предмет треће категорије предметне наставе. Недељно се одржавао један час од 45 минута и то поподне. Теоретски и практично ми је предавао пешадијски пуковник Богољуб Динић. Био је диван човек. Ми питомци смо га звали међу собом 'Божа Кент'. За време наставе смо имали обучен копоран (горњи део, блуза, прим. А.Г.), имали маске, рукавице, сабље и флорете. У зимским месецима смо вежбали у сали, а у пролеће и јесен у дворишту Академије. Сала је била у сутурену зграде, код звона за објављивање почетка и краја наставе, а служило је и за узбуну. Прозори сале су гледали у Санаторијум 'Врачар', јер се зграда налазила на углу Немањине и Франкопанове. На часу је било присутно око стотинак питомаца, тј. једно одељење...**”



**Вежбе војног мачевања пешадијском вежбовном сабљом. Дворишни простор Војне академије у Београду 1924. године.**

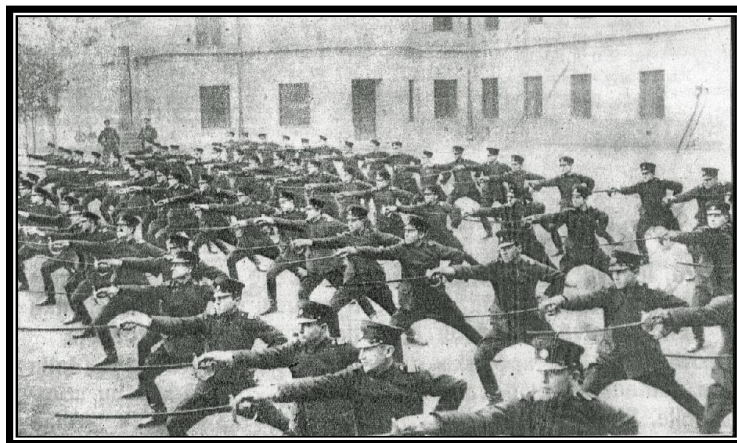

**На часу борења: официри вежбају мачевање бојевом вежбовном сабљом (око 1924)**

За свој дугогодишњи и веома успешан рад, од 1891. године као врсни учитељ мачевања у Војној академији, а на предлог Министарства војске и морнарице Краљевине СХС, виши наставник борења Шарл Дусе је 12. јула 1920. године одликован Орденом Св. Саве II реда, а 8. новембра 1921. године одликовање је примио и виши учитељ борења и старешина одељења у Војној академији, пешадијски пуковник Богољуб Динић.

Пошто је мачевање предавао у Војној академији од 1891. године, са прекидима због ратова, до 1. маја 1923. године Шарл Дусе одлази у заслужену пензију. Две недеље пре тога, 17. априла 1923. године је други пут одликован и то Орденом Белог Орла I реда. На његово место од 21. октобра 1923. године поставља се пешадијски пуковник Богољуб Динић.



Шарл Дусе у лову на Авали, поред средњевековног утврђења Жрнов.  
*С десна на лево: Шарл Дусе, учитељ мачевања у Војној академији,  
 принц Ђорђе Карађорђевић и Михајло Петровић - Алас (седе)*  
*(С почетка 20. века)*

## МАЧЕВАЛАЧКА ОПРЕМА И НАОРУЖАЊА

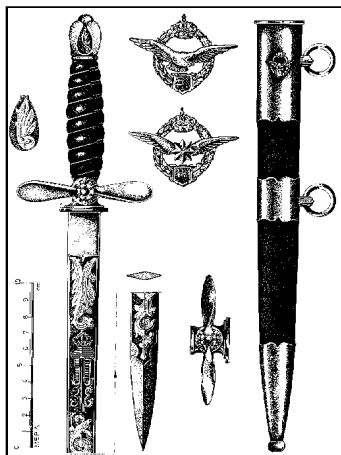

Према Уредби о одећи из 1924. године, ваздухопловни официри су дужили коњичку сабљу, коју су носили уз свечану, празничну и свакодневну (службену) одећу. Сабљу су скидали само за време летења, за време рада око аероплана, као и за време боравка у другим гарнизонима за време летења.

Уредбом од 1937. ваздухопловним официрима је одузета сабља и замењена боджом ваздухопловним М. 1937, који је ношен обешен за опасач, а Уредбом од 1940. исти ваздухопловни бодаж добили су и питомци ваздухопловне академије.

Бодаж ваздухопловни,  
 официрски, М. 1937

До 1924. године официри морнарице су носили старе аустријске сабље М. 1862, с обзиром да је комплетан морнарички кор био сачињен од старешина бивше аустроугарске флоте. Са 1924. годином морнарица добија морнаричку сабљу М. 1924 која је имала сечиво од челика и украшено маринским амблемом (адмиралитетским сидром). Балчак је био украшен државним грбом, маринским амблемом и нептуновом главом. Уз празничну, свакодневну и летњу униформу ван строја официри су носили официрски морнарички бод (бодеж).

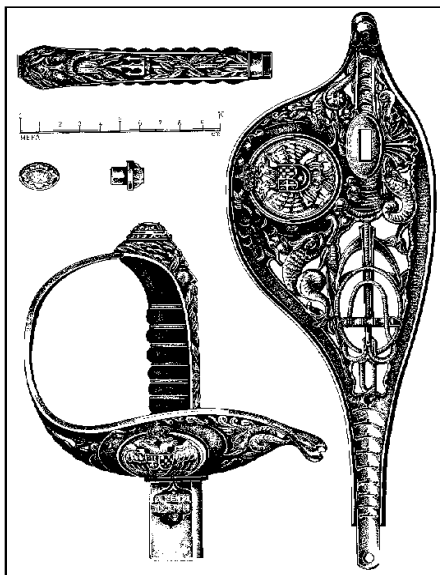

Сабља,  
морнаричка,  
официрска,  
М. 1924

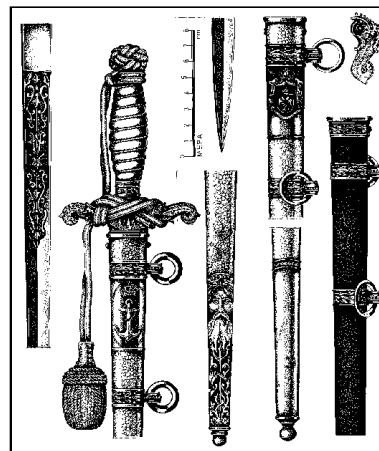

Бод морнарички,  
официрски, М. 1924

Спортска мачевалачка опрема која је била рекламирана и могла се купити у Београду у периоду пред II светски рат.

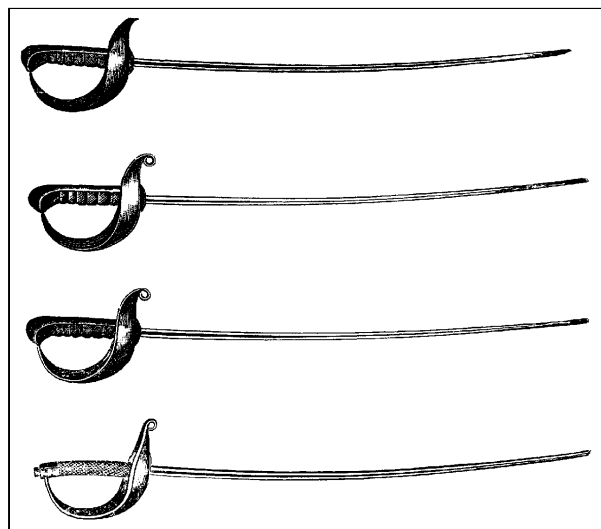

Сабље  
спортске

Маске  
мачевалачке

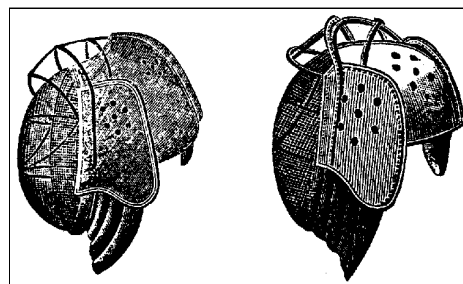

*Српски официри су носили сабљу више ради украса и она није била предвиђена у толикој мери за борбу. Пешадија у непосредним борбеним условима је користила више ватрено оружје а ако се и показала нужност борбе прса у прса то није било сабљом већ бајонетом. У том смислу је и пешадијским официрима често сабља била на терету у борбеним околностима. Из тог разлога и пешадијски официри и војска нису били нарочито вични у мачевању сабљом али су били веома вични и обучени посебној форми мачевања – борби бајонетом.*

*С друге стране, коњица је имала редовну и веома квалитетну обуку у мачевању и она је била спремна и учествовала је у борбеним акцијама па су и војници и официри коњаници били веома вични у мачевању сабљама, док су били слабо обучени за борбу бајонетима.*



**Питомци Војне академије у Београду вежбају борбу пушком са бајонетом, 1924. године**

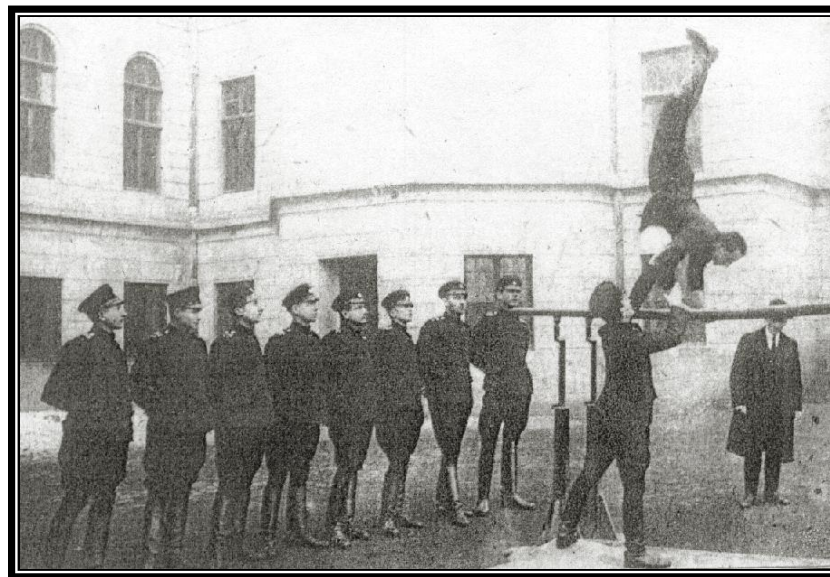

Војници на часу гимнастике и борења 1924. године

Године 1925. официрска репрезентација Краљевине СХС, у којој је члан био и Александар Јосифовић, наступа на турниру официра Мале антанте у Брну (Чехословачка).

Схватање мачевања тог времена имамо најбоље приказано у Правилу **„ТАКТИКА КОЊИЦЕ“**, ђенералштабног пуковника Драг. В. Војиновића, објављеном 1926. године, између осталог, се каже:

**„За свакога доброга и одушељенога коњичког старшину, за сваку вљану коњицу, јуриш је идеал, удар сабљом и борба хладним оружјем сврха целог њиховог рада. Напослетку природан инстинкт и неодољива жеља код сваког коњаника, да се у рату што пре сусретне са непријатељском коњицом и с њом огледа, чини, да ће борба хладним оружјем бити врло честа. Ма како се изменило наоружање, ма како техника оружја напредовала, ипак ће ваљаној коњици увек бити чежња и тенденција, да се с непријатељском коњицом судари хладним оружјем, да јуриша, и она ће увек зато имати безброј прилика.“**

**У истој књизи се још каже:**

**„...Сабља служи за сечу, а има их и које су удешене и за бод. Сабља код наше војске само је за сечу, а код француске само за бод,, позната под именом палаш. У техници није још постигнут успех, да се створи сабља потпуно подесна и за сечу и за бод, те је сабљи намењена главна улога за сечу, а за бод је одређено копље.**

**Сабља треба да је спретна за руковање, да штити шаку онога који њоме рукује, да је направљена од доброга челика, да није сувише тешка, али и да није ни сасвим лака већ довољне тежине за произвођење удара.**

**Односно тога, како сабљу треба носити, постоје разна мишљења. И тако, док је Руси носе преко рамена, дотле је неке коњице носе о бедрима, а изгледа да је најбоље носити је утврђену на седлу, као што је носи немачка и наша коњица.“**

У периоду од 1919. до 1923. године на територију тадашње Краљевине СХС је дошло око 120.000 држављана руске царевине. Руске избеглице су долазиле у таласима. Међу избеглицама који су се настанили у Београду и другим градовима Србије, поред осталих професија, било је и доста официра који су мачевање учили као обавезан предмет у кадетским корпусима и војним академијама.



Руски емигранти  
на мачевалачкој  
академији,  
у Београду  
(око 1920.)

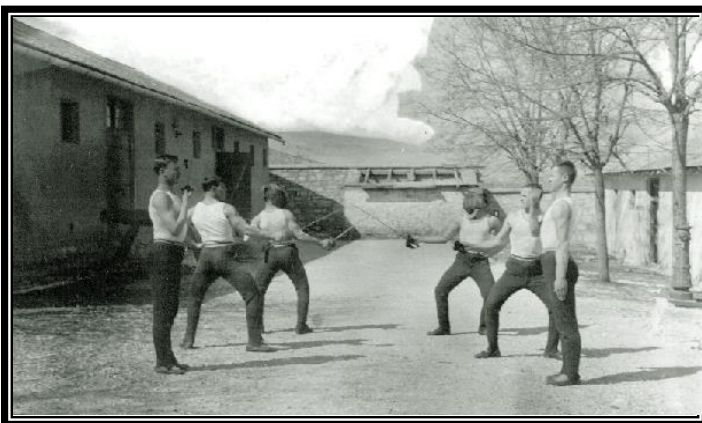

Кадети  
Кадетског  
корпуса Донског  
Императора  
Александра III,  
март 1926.

Током јануара 1925. године из Париза у Београд долази избеглица из царске Русије - кнез **Иван Владимирович Максотов**, учитељ мачевања и бокса. Био је одличан мачевалац, члан мачевалачке репрезентације Русије која је учествовала на II Олимпијади у Штокхолму, 1912. године. У париским спортским круговима је уживао глас „одличног учитеља мачевања и бокса“, како је забележила београдска штампа.

Пошто се трајно настанио у Београду, он је у Улици краља Милана 69, на I спрату, фебруара 1925. године, отворио ПРИВАТНУ БОРАЧКУ ШКОЛУ - школу за мачевање и спорт. Ускоро је био ангажован и за **наставника мачевања у Војној академији** и у **Краљевој гарди**.

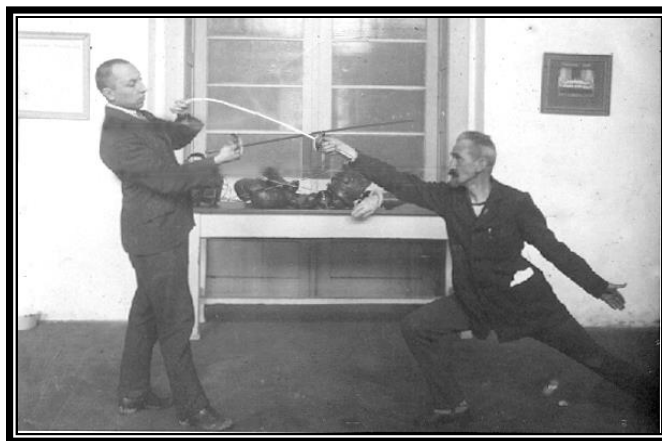

Кнез Иван Максотов (лево) - у својој школи мачевања, 1925.

Иницијативом кнеза Ивана Владимировича МаксUTOва, крајем 1927. године оснива се у Београду Први београдски мачевалачки клуб, са седиштем у просторијама руског Официрског дома.

Кнез Иван Владимирович МаксUTOв, сем што је као учитељ мачевања стварао нове мачеваоце, стварао је и учитељски кадар за потребе мачевалачког спорта у Београду и Србији, као и наставе мачевања у гимназијама. Он је по завршетку школе и положеног завршног испита издавао и одговарајућа уверења - сведочанства која су била исписана његовом руком.

**Сведочанство**

Издајем сведочанство г. Константину К. Егеру о свршеном курсу за мачевање на флоретама и сабљама. За ово време, које је пробавио у мојој школи он је показао одличан успех и сад се налази као тренер и мој заступник у извођењу предавања - часова за мачевање у мојој школи у Хилендарској улици број 5. С моје стране препоручујем г. К.К. Егера као одличног борца са мачем и флоретом и као доброг тренера.

26.5.1925. год.      Професор за мачевање  
Београд,                      Кнез **Иван И. МаксUTOв**,  
С.Р.                                      наставник гимнастике и  
Хилендарска бр. 5                      мачевања у Државној вишој  
реалној гимназији у Земуну

Удостоверение.

Выданно сѣ Константину Константиновичу Егеру о томъ, что онъ окончилъ мою школу фехтовки на рапирѣ и саблѣ и въ настоящее время состоитъ тренеромъ по фехтовкѣ и моимъ заместителемъ въ моей школѣ „Хилендарска ул.“ въ моей гимназической рекреативной. Я стараюсь рекомендовать Егера какъ хорошаго фехтовальщика и отличнаго тренера.

Профессоръ фехтовки  
**Кнезъ Иванъ МаксUTOвъ**  
наставникъ гимнастики  
и фехтовки въ  
Королевской Высшей Реальной  
Гимназiи г. Земунъ

26 мая  
1925.  
Београдъ.  
Хилендарска ул.

Факсимил сведочанства кнеза Ивана МаксUTOва, професора мачевања на Војној академији у Београду, датог о стеченом звању првом професору мачевања на позоришној академији у Београду - Константину Егеру



Кнез МаксUTOва  
(седи у оделу)  
наставник мачевања  
на Војној академији.  
Иза њега стоји  
Константин  
Константинович Егер

(1928)

Кнез Иван МаксUTOв је био и први заслужни покретач иницијативе за оснивање Југословенског мачевалачког савеза, 22. априла 1928. године. Савез је основан у Новом Саду и за председника је изабран **пешадијски пуковник Александар Јосифовић**. Два месеца касније, у недељу 10. јуна 1928, савез под руководством председника пуковника Александра Јосифовића, организује у Београду у дворани Музичке школе „Станковић“ прво званично првенство Краљевине СХС у флорету и сабљи - за господу.



Пуковник  
Александар  
Јосифовић,  
на Земаљској  
мачевалачкој  
утакмици,  
на Палићу,

1.7.1928.



Пошто се мачевање учило и вежбало у Војној академији у Београду још од њеног оснивања у 19. веку па је она дала већи број изванредних мачевалаца и учитеља мачевања, пошто је председник ЈМС био активно војно лице, **пешадијски пуковник Александар Јосифовић**(и сам предавач и учитељ мачевања у Војној академији), кнез Максutow путем једног чланка објављеног у београдском листу „Спорт“ 28. децембра 1928. године, упућује позив:

***„...Позивају се сви официри који су се некад бавили мачевањем, да се поново активирају и пријаве у постојеће клубове у Београду обзиром да ће се од 23. до 25. маја 1929. године у Будимпешти одржати првенство Мађарске, у оквиру којег ће се одржати први пут после рата официрска утакмица мачевања за све официре европских држава...“*** а даље се наводи да је ***„...слично такмичење било у Анверсу 1907. године на којем је наш борац пуковник г. Александар Јосифовић освојио првенство...“***

Али, то је био период лагане осеке мачевања у војним круговима у Србији. Доказ за то је чланак Милована Ћике објављен у Југословенском Спортском Алманаху бр. 1 од 1931. године, а поводом горе изложене иницијативе кнеза Максutowа.

***„Најчуднија је појава код нас, да је разочарање наших поборника мачевалачког спорта потенцирано са стране, где се је то најмање очекивало и где се је, напротив, очекивала максимална морална помоћ, а то је потпуна индиферентност према том витешком спорту у круговима наших официра. Који су томе разлози, ми у то нећемо улазити, али би се могло констатовати, да све до данас одржане академије и такмичења у мачевању нису могле заинтересовати ни једног официра. Ради тога се и догодило, да на такмичењу за Првенство Европе за официре, које се одржало прошле године у Будимпешти, није била заступљена наша дична војска, а вероватно овако ће бити и ове године у Остенди, где се ово такмичење приређује под покровитељством белгијског краља Алберта.“***

У склопу мачевалачких манифестација у Београду под покровитељством војске забележено је и једно такмичење одржано прве недеље маја 1930. године. Реч је о свечаној мачевалачкој академији одржаној 4. маја 1930. године у сали Официрског дома у улици Краља Милана. Академија је почела у 9 сати увече уз учешће 23 такмичара и такмичарки са целе територије државе.

Отприлике из тог периода нам је доступна једна књижица обима 26 страна са насловом **„Борење у сликама; ставови, мулинет (кружни ударци), одбрана“**. Та књижица је била приручник за обуку у мачевању на Војној академији пошто се на њеним корицама налази руком написан текст: *„питомац - наредник Брцан Р. Милован, 2. одељ. струч. пешад. курса 63. класе.“* То је све што о тој књижици знамо.

На одабраним илустрацијама из те књижице приказана су четири основна става одбране сабљом.

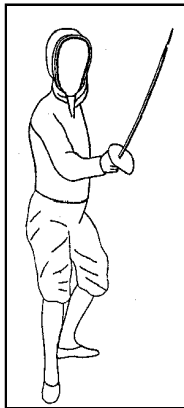

Одбрана  
кварт

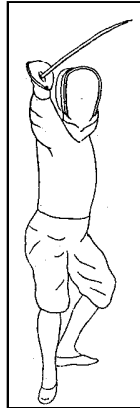

Одбрана квинт

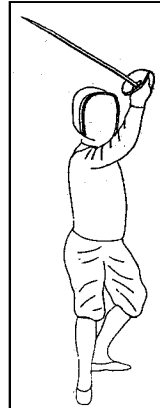

Одбрана  
сикст

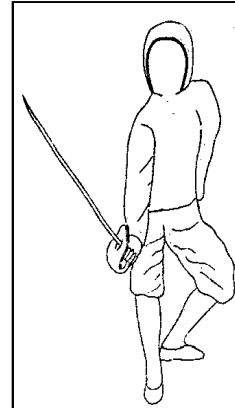

Одбрана терц ниски

О залагању војног руководства за мачевање, а у вези са незаинтересованошћу официра за ову вештину у периоду 30-тих година, говори више аката. Тако, господин министар Војске и морнарице у наређењу Пов. \. Бр. 8434/34. године у изводу наређује:

**„Све војне старешине у већим гарнизонима настојаће да образују било чисте официрске клубове за мачевање било да се у њих уведу и грађанска лица која желе да се баве овим спортом и имају одговарајућу друштвену квалификацију. Ако већ постоје приватни такви клубови, тежити да се у њих уведу што већи број официра и војних чиновника...“**

Као друго, током 1935. године министар војске и морнарице је под наређењем одредио **„да се наши официри имају сви бавити мачевањем!“**

Тада се 2.1.1935, у 19,15 часова, у сали хотела „Централе“ оснива Земунски мачевалачки клуб чији је председник био **пуковник Душан Гложански**. За секретара је изабран **потпуковник Томислав Бабић**, за благајника **капетан корвете Леп Захарије**, за оружара **инжињеријски поручник Драгослав Вујић**, а за члана надзорног одбора **потпуковник Живко Суботић**. Од осталих 13 чланова осам су били активни официри, и то: **инжињеријски поручник Душан Тодоровић**, **пешадијски потпоручник Радомир Радовић**, **пешадијски потпоручник Никодије Станковић**, **пешадијски потпоручник Јездимир Петровић**, **инжињеријски потпоручник Сергије Франков**, **пешадијски потпоручник Мишо Јовановић** и **пешадијски потпоручник Бранислав Стевановић**.

Клуб је имао, по извештају записника оснивачке скупштине, 30 сабаља. Тренинзи су се одржавали у сали у дому „Краља Александра“, Старој соколани и понекад у просторијама касарне: понедељком, средом и петком, и то: од 19 до 20 часова мач и флорет за господу и флорет за даме, а од 20 до 21 часова сабља за господу како је писало на приступници. У истој је писало и следеће:

„Препоручује се да се упознате са клубским правилима и да се снабдете са вежбачком опремом. Прописе за мачевање: Правилник, Лекционирање сабљом и Лекционирање мачем (Флоретом) можете набавити уз поводну цену од 12 динара код благајника клуба. Надаље, умољавате се да на време подмирите свој члански улог. Чланом се сматрате тако дуго док не поднесете својеручно написан отказ, који ће бити потврђен на главној скупштини и тек тада добивате разрешницу и престајете бити чланом, а најкасније у времену од месец дана након предаје отказа.“

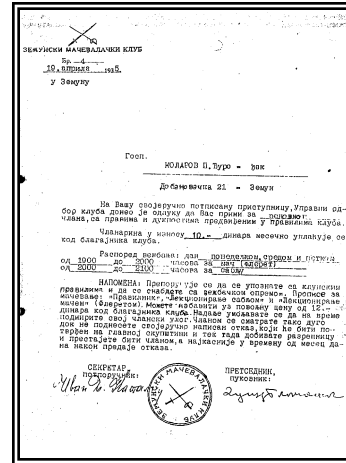

Приступница у Земунски мачевалачки клуб број 4, од 19. априла 1935, на име: госп. Коларов П. Ђуро - ђак, коју је потписао председник клуба пуковник Душан Гложански

Ово није био једини клуб који је основан у том периоду и у тој атмосфери. Тако је Среском начелству Рума 13.3.1935. године достављен акт са следећим садржајем:

„У духу наређења г. Министра војске и морнарице ПОВ. Бр. 8434 од 12.12.1934. године образован је „Мачевалачки клуб Рума“. За гајење тог спорта активних и резервних официра и лица из грађанства који одговарају овоме положају и друштвеним квалификацијама а тачно по одредбама правила Југословенског мачевалачког савеза у Загребу. Председник клуба је пешадијски потпуковник ... Соретић, секретар Радослав ...“

Још једно првенство Краљевине Југославије је одржано у простору - сали Официрског дома, и то од 24. до 26. маја 1935. године. **За ово такмичење је било организовано и свирање 24 музичара са капеланом музике Краљеве Гарде.**

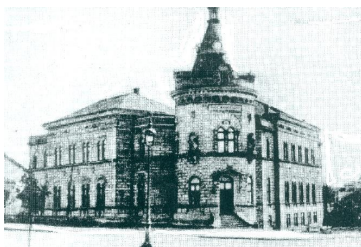

Официрски дом, 24-26. мај 1935.

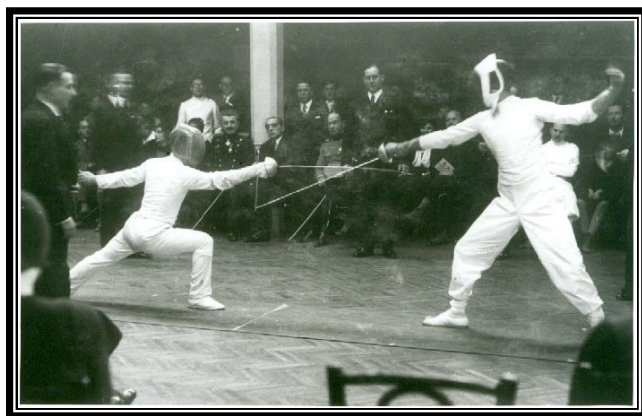

Године 1937, 7. августа, пуковници Богољуб Динић и Александар Јосифовић су учествовали у оснивању Београдског мачевалачког клуба чији су постали чланови Управног одбора.

Министарству војске и морнарице - инспекторату земаљске одбране, 7.12.1937. године, Београдски мачевалачки клуб је доставио писмо у коме извештава да је узео у закуп једну просторију у Дому ратних инвалида, Вилзанов (Вилсонов?) трг бр. 5 и да је ангажован за учитеља мачевања Кнез Максутов који редовно одржава своје вежбе.

***„...Осим тога, моли се да у циљу тешње сарадње између грађанских лица - чланова клуба и активних наших официра да се официрима Београдског гарнизона објави да клуб постоји и ради и да се пријаве у што већем броју као чланови. Стављена су на располагање и значајна имена спорта пуковника Александра Јосифовића и пуковника Богољуба Динића, ако министарство би желело да поведе у циљу проширења мачевалачког спорта међу официрима, ако се буде започело са организовањем клубова или курсева у појединим војним јединицама.***

***У том смислу мислимо да кад би клуб могао да као учитеља мачевања ангажује стручњака светског гласа који би припремао талентоване младиће за будуће инструкторе (учитеље мачевања). Београд, који је некад као центар Србије заузимао у мачевалачком спорту видно место, да данас као престојница велике и моћне Југославије заостаје за многим провинцијалним местима. Зато мислимо да држава преко Министарства физичког васпитања народа или Министарства војске и морнарице би се сагласила о ангажовању једног првокласног учитеља...”***

У истом допису су молили Министарство војске и морнарице за доделу и неке новчане помоћи како не могу ни најосновније из чланарине да намире за закуп сале, осветљење, а већ су се и задужили за ванредне трошкове. Тако су им потребне и маске, сабље итд, а да то без помоћи са стране никако није могуће набавити и зато пишу молбу.

Четрнаест дана касније, 26. јануара 1938, Министарство војске и морнарице шаље допис Министру физичког васпитања народа - инспекција земаљске одбране са текстом:

***„...да смо мишљења да Министарство физ. културе народа новчано потпомогне што јаче овај клуб јер је он новооснован, први је и једини у престојници, а у толико јер Министарство војске и морнарице не располаже кредитима за овакву помоћ. Било би добро да Министарство физичког васпитања народа одобри кредит у истој години, или бар предвиди или пак ангажује из већ предвиђеног за идући годину буџета ради постављања једног првокласног учитеља мачевања светског гласа за мачевалачки клуб у престојници, како би се овоме спорту ставио поуздан темељ за његово даље напредовање.”***

**Године 1938. у Прагу се одвија последње мачевалачко такмичење официра  
Мале Антанте.<sup>12</sup>**



Такмичење  
официра  
Мале Антанте  
(1938)

Почетком 1938. године господин министар војске и морнарице **ђенерал Војин Ђ. Максимовић**. у изводу наређења Бр. 2587/38 године каже:

**„У гарнизонима где постоје грађански мачевалачки клубови одобравам г.г. официрима и препоручујем да се учлане у ове клубове и да активно сарађују у истима на унапређењу овога спорта. У Београдском гарнизону нарочито препоручујем г.г. официрима да се учлане у Београдски мачевалачки клуб, а у другим местима у клубове који су учлањени у Југословенском мачевалачком савезу.**

**Ове године одржаће се Мачевалачки курс за коњичке официре у Коњичкој школи, а поред овога и мачевалачке утакмице у коњичким јединицама. С тога се препоручује Југословенском мачевалачком Савезу Краљевине Југославије да у том погледу ступи у везу са Командантом коњице.“**

**У потпису ИНСПЕКТОР дивизијски  
ђенерал Војин Ђ. Максимовић**

**Управнику Војне и Интендантске Академије,  
Инспектору: Пешадије, Артиљерије, и  
Мачевалачком Савезу Кр. Југославије.**

<sup>12</sup> Београд је одликован 1920. године француским крстом Витеза Легије части, а 1925. године чехословачким Орденом Ратног крста, а 1939. године Орденом Карађорђевог звезде са мачевима ИИ степена. На заседању Народне скупштине Краљевине СХС, одржане 20. јуна 1928. године народни посланик Пуниша Рачић убија из пиштоља Павла Радића и др.Ђуру Басаричека, а рањава Стјепана Радића, Ивана Пернара и Ивана Гранцу, све народне посланике Хрватске сељачке странке. Овај догађај се одразио и на спортском пољу, а инцидент се десио на Међународним студентским играма у Паризу, од 13. до 19. августа 1928. године у којима је учествовала и репрезентација Краљевине СХС, а изазвали су је хрватски такмичари. Под новим именом, сада као Краљевина Југославија, 5. октобра 1929. године улази у међународни живот, а у Марсељу, 9. октобра 1934. године бива убијен у атентату краљ Александар I Карађорђевић.

Током следеће 1939. године било је више аката Министарства војске и морнарице везаних за мачевање. Тако Министарство физичког васпитања народа шаље допис Министарству војске и морнарице 11.8.1939. године с молбом да „се Вајс Јошки, студенту технике и државном прваку у мачу одобри одслужење ђачког кадровског рока у Загребу“. Да ова молба није услишена види се из друге молбе Министарства физичког васпитања народа од 7.11.1939. године Министарству војске и морнарице за одобрење за излазак из касарне на похађање мачевалачког тренинга код Југословенског мачевалачког клуба у Београду три пута недељно Јошки Вајсу, који се налази на одслужењу кадровског рока код „Бачке контра авионске батерије“ у Београду.

Министарство војске је такође радило на још неколико аката у којима су решавана питања од значаја за мачевање. Тако у допису Министарства физичког васпитања народа бр. 135 од 21.08.1939. године министру образовања Стевану Ћирићу, а поводом чл. 67 Закона о средњим школама којим се забрањује учешће средњошколске омладине у спортским клубовима у другом пасусу се каже следеће:

**„Последњих година подручно ми Министарство примило је много молби свих спортских савеза у држави, да се средњо-школској омладини поново дозволи приступ у спортска друштва, наводећи разне аргументе који су томе говорили у прилог. Исто тако и Министарство војске и морнарице,<sup>13</sup> на молбу Мачевалачког савеза, заузело се да се средњо-школској омладини дозволи упражњавање мачевалачког спорта по клубовима, тим више, што међу наставницима гимнастике у средњим школама нема стручних лица која би могла да популаришу овај здрави и витешки спорт, који у свим културним земљама игра врло важну улогу у телесном васпитању омладине...“**

Само седам дана након овог акта Министарство војске и морнарице у акту под ПОВ. бр. 3878 од 28.08.1939. године упућује и други акт Министарству физичког васпитања народа у коме, између осталог, каже:

**„...а сходно мишљењу Начелника Главног ђенералштаба и Инспектора земаљске одбране Господин Министар војске и морнарице под Пов. Бр. 3878 од 29. августа ове године одобрио је следеће:**

**Да се у духу ранијих мојих издатих наређења одржава што ужа сарадња између официрских мачевалачких секција и Мачевалачких удружења Југословенског мачевалачког Савеза, као и да се у програмима приликом приређивања мачевалачких такмичења / за државно првенство или за првенства бановина и градова / предвиди за официре засебна тачка такмичења.“**

---

<sup>13</sup> Када је реч о залагању Министарства војске и морнарице реч је о акту бр. 3411 од 03.08.1939. године који је достављен Министарству физичког васпитања народа а који је потписао помоћник Инспектора, дивизијски ђенерал (потпис нечитак), а дајући подршку на тачке 2 и 3: „да се дозволи средњошколцима да буду чланови мачевалачких клубова са правом јавног наступа на приредбама Југословенског мачевалачког савеза и њених чланова; да Министарство просвете уступи мачевалачким клубовима гимнастичке дворане гимназије уз минималну одштету за огрев, светло и чишћење“

## ВОЈНА ЛИТЕРАТУРА О МАЧЕВАЊУ У СРБИЈИ ПРЕД II СВЕТСКИ РАТ

У овом периоду је објављено више правила, приручника, подсетника..., из области обуке мачевања у војсци:

**„ТАКТИКА ПЕШАДИЈЕ И КОЊИЦЕ“** (Министарство војске и морнарице) - 1934;  
**„НАСТАВНИ ПЛАН И ПРОГРАМ ЗА КОЊИЦУ“** (Министарство војске и морнарице) - 1936; **„ПОДСЕТНИК ЗА РЕЗЕРВНЕ КОЊИЧКЕ ОФИЦИРЕ“** (Министарство војске и морнарице) - 1937, Арачић Петар Вук.

У НАСТАВНОМ ПЛАНУ И ПРОГРАМУ ЗА КОЊИЦУ, из 1936. године, за регрутску И партију ИИ разред је предвиђено било да се на часовима „стројне обуке“ регрутима држи настава из области КЕП (коњичка егзерцирна правила), и то, ставови са сабљом (365-375); борба сабљом и уздужна сеча (369-375), а затим да се на часу борбене обуке прикаже војницима слика борбе са старијим војницима и подофицирима која ће „раније бити брижљиво припремљена“ и објаснити им појам нападача и браниоца.

У настави за III разред ове исте регрутске партије је било предвиђено да се из области „стројне обуке“ учи употреба ножа (420); борба ножем (БН:1-7); сеча сабљом: коса и положена (376-379).

### „ПОДСЕТНИК ЗА РЕЗЕРВНЕ КОЊИЧКЕ ОФИЦИРЕ“ -1937

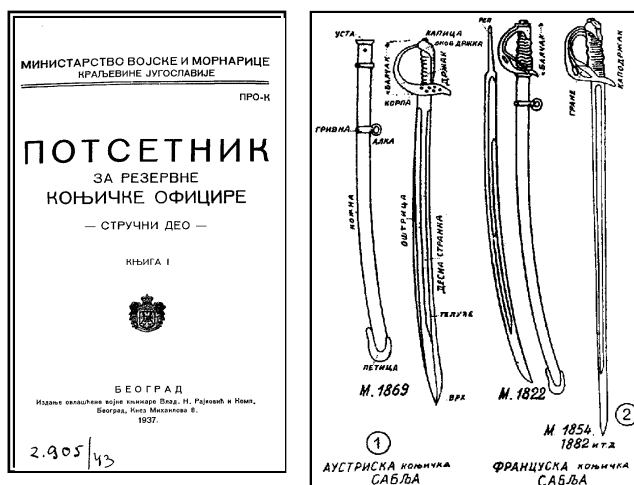

насловна и  
једна од унутрашњих  
страна ПОДСЕТНИКА

„...Као главно оружје коњаника на коњу сабљу употребљавати без преомишљања, смело и одлучно. Имати на уму да је слаба страна сваког коњаника на коњу - његова лева страна. Најлакше се изводи „сеча на десно“. Ударац да буде снажан и да му претходи јак замах. Најлакше и сигурно се може посећи коњаник који бежи.

Бранити се треба подметањем одбрамбеног дела своје сабље под непријатељску, а при томе гледати непријатеља право у очи.

У борби против непријатељске пешадије примењивати сечу косо и уздуж на десно и бод. При боду држати врх сабље истурен напред...."

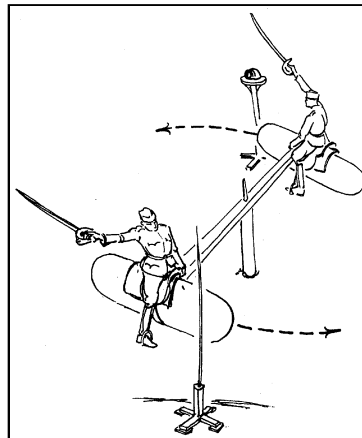
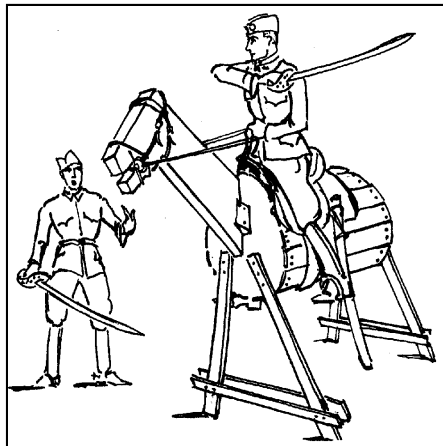

На борбеној обуци коњице: „тренажери“ за борбу сабљом (1930)

Током 1938. године за предмет мачевање у Војној академији написао је званични уџбеник **„БОРЕЊЕ САБЉОМ И РАПИРОМ“**, инжењеријски пуковник Душан Гложански, који је мачевање предавао на Војној академији заједно са кнезом Максutowим.

Насловна страна  
уџбеника мачевања,  
инжењеријског  
пуковника Душана  
Гложанског

(1939)

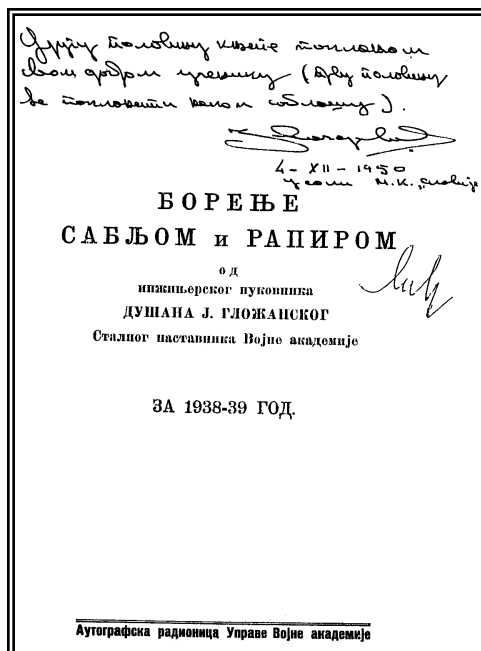



У уводу књиге се каже:

**.....Данас је мачевање једна чисто спортска грана, која по својој лепоти, занимљивости и корисности, по нашем мишљењу, премашује све остале гране. Ни у једном спорту тело вежбаоца није тако равномерно и повољно напрегнуто као при мачевању.**

**Сем тога, мачевање обузима и интелект борца, његову присебност, хладнокрвност и сналажење у брзо промењљивим ситуацијама. Ово је и леп спорт: леп борбени став, мушки покрет, звекет оружја, борбени узвици итд. чине га нарочито привлачним. Овај спорт није досадан јер је и дух борца стално запослен комби-новањем а не само тело.**

**Нажалост, овај спорт није у нашој држави довољно попу-ларисан као остале спортске гране, којима се не може одрећи извештан карактер вулгарности. Носиоци овог спорта су већином официри и лица угледног друштвеног положаја. Официрима овај спорт пружа и корисности савреног руковања оружјем, које носе о бедрима и које их одликује од осталих грађана."**

Године 1940. Ђ. Убсир је написао „УПУТ ЗА БОРЕЊЕ САБЉОМ И РАПИРОМ“, кога је издало Министарство војске и морнарице, а одобрење је потписао армијски ђенерал Милан Ђ. Недић.

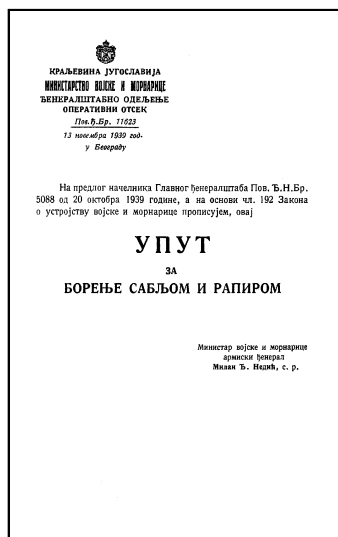

У уводу књиге аутор каже:

**.....Можда израз 'вештина' није добра карактеристика за мачевање. Боље је то изражено у страним језицима, где се говори о 'уметности' мачевања (л арт д есцрима - Фецхткунст). Ова вештина не захтева само физичку и механичку вештину у вођењу оружја, већ и дубоко познавање човечије душе и психолошко схватање ситуације које се одиграва муњевитом брзином. Има рођених талената за мачевање, а неки, и поред највеће телесне вештине, не постижу успехе, јер немају оног уметничког надахнућа, немају талента за ову вештину. Стога је израз 'уметност' правилнији од израза 'вештина'..."**

Но, како изгледа постоји неки спор око ауторства око ове књиге пошто је она само препис књиге коју је издао раније пуковник Гложански.

Када је реч о оружју и опреми за мачевање у периоду од 1900. године, треба рећи да је арсенал претходних сабља током 1916. године за време албанске епопеје био обогачен са великом количином француских сабља М. 1822.

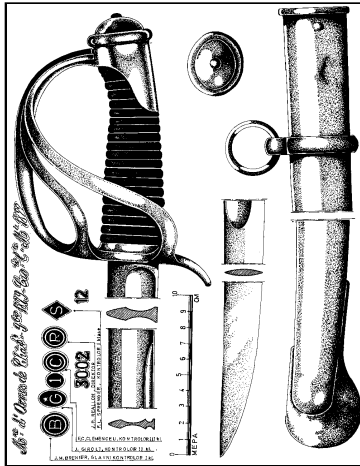

Сабља коњичка, војничка М. 1822

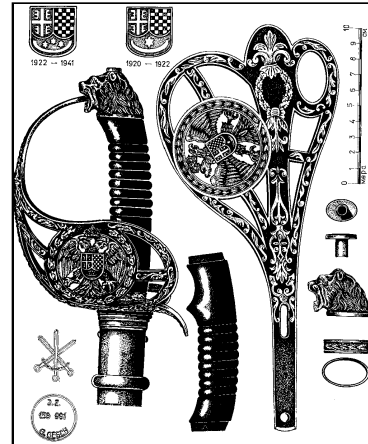

Сабља официрска свих родова и служби, осим морнарице, М. 1822

У Службеном војном листу од 1920. године било је прописано да официри свих родова војске од 1924. године буду опремљени сабљама М. 1895 које су набављене из Немачке. Тај тип сабља остаје у опреми официра све до 1941. године.

Када је реч о вежбовним сабљама за потребе Војне академије су усвојене и израђене нарочите вежбовне сабље за борење; сечиво им је било шире и право. Ове сабље нису биле опасне за вежбање, јер су биле врло еластичне и тупе.

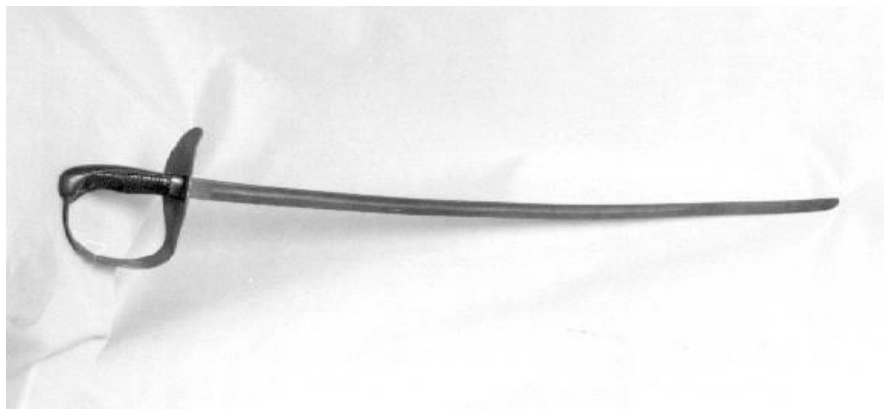

Сабља којом су вежбали питомци Војне академије - у првом периоду, на часовима борења. Жиг на сечиву код рукохвата: (полукружно) WAUERHERS, Б: СТАММ, СОЛИНГЕН. Власник: кнез Андреј Гарденин

Коришћене су и расходоване борбене сабље. Са доласком Шарла Дусеа се, међутим, **по први пут појављују и чисто спортске сабље, као и флорети и мачеви**. Војска увелико користи заштитне маске за лице што показује не само низ фотографија из тог периода већ и сачувани примерци. Питомци Војне академије још увек добијају своје шпаде а разноврсне бодеве, сабље, тесаке, ножеве..., задужују и остали чиновници.

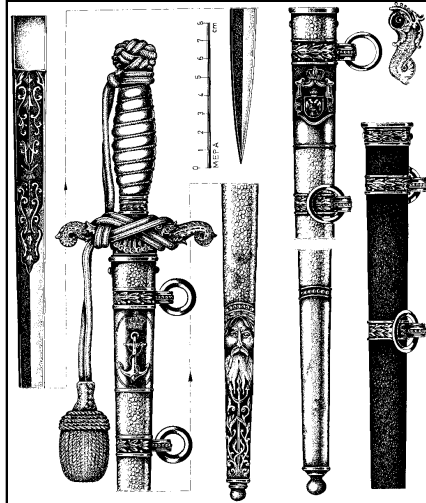

Бод морнарички,  
официрски,

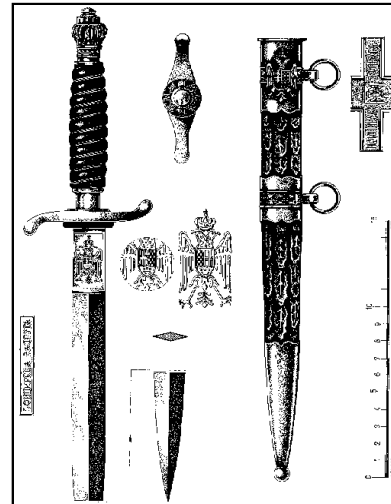

Нож пешадијски,  
официрски,

\* \* \*

После велике економске кризе која је захватила свет, а одразила се и на Краљевину Југославије тридесетих година, настаје затишје пред нову опасност - Други светски рат, који започиње 1. септембра 1939. Краљевина Југославија ће успети да сачува своју неутралност још око двадесет месеци, а у окружењу земаља које су приступиле силама Осовине. У Бечу 25. марта 1941. године председник Владе Драгиша Цветковић и министар иностраних дела Александар Цинцар Марковић потписују са Немачком трипартитни пакт тзв. Бечки протокол о приступању Краљевине Југославије Тројном пакту. Народ излази на улице. У току ноћи 26/27. марта војни пуч. Оборени су Влада и Намесништво, малолетни Петар ИИ Карађорђевић се проглашава пунолетним. Београд - „отвореним градом“.

Без објаве рата, у раним јутарњим часовима 6. априла 1941. започиње бомбардовање - рушење Београда од стране 4. luftflotte Немачке. Бомбардовање се наставља и сутрадан. Војна академија је срушена. У посланству Чешке 17. априла 1941. године потписује се капитулација.

**КОНТРАКТУАЛНИ (УГОВОРНИ) И СТАЛНИ УЧИТЕЉИ,  
НАСТАВНИЦИ, ВИШИ НАСТАВНИЦИ МАЧЕВАЊА У ВОЈНОЈ  
АКАДЕМИЈИ У БЕОГРАДУ ОД 1880. ДО 1941. ГОДИНЕ.**

1. **Фердо Михоковић**, пешадијски мајор, стални учитељ мачевања, од 18. јануара 1880 до 19. новембра 1887. године.
2. **Љубомир Илић**, гимназијски учитељ гимнастике и борења, контрактуални учитељ мачевања и гимнастике од јесени од 1886. до 30. јуна 1891. године.
3. **Милош М. Васић**, дивизијски ђенерал, стални учитељ борења од октобра 1891. до 1899. године.
4. **Светислав М. Мишковић**, пређашњи пуковник, стални учитељ гимнастике и борења од јесени 1895. до јесени 1897. године.
5. **Атанасије М. Поповић**, резервни пешадијски потпуковник, професор, хонорарни па редовни учитељ гимнастике и борења, од 26. августа 1898. до 16. априла 1901. године.
6. **Шарл Дусе** (Белгијанац), контрактуални учитељ борења, виши учитељ вештина, редовни виши наставник борења од јесени 1891. до септембра 1912. године; од октобра 1913. до јула 1914. године и од 1. октобра 1919. до 26. септембра 1923. године (прекиди због ратова).
7. **Драгомир Т. Николајевић**, артиљеријски пуковник, учитељ гимнастике и борења, стални, од 31. августа 1900. до 16. октобра 1902. године.
8. **Александар Ј. Јосифовић**, пешадијски пуковник, помоћник Шарла Дусеа, хонорарни, па стални наставник борења, од 16. октобра 1902. до 1. октобра 1907. године и од 1. октобра 1920. године.
9. **Франтишек Хофман** (Чех) 1922. се посрбио у Југослав Војиновић, референт Министарства просвете за гимнастику, хонорарни, па стални учитељ гимнастике и борења од 28. јуна 1908. године (са ратним прекидима).
10. **Богољуб** (Боца Кент) **Динић**, пешадијски пуковник, учитељ борења, помоћник Шарла Дусеа на његово тражење, од 15. октобра 1907. до 12. септембра 1912. године (ратни прекиди), па од 27. августа 1919. године, по захтеву опет као помоћник Шарла Дусеа, те од 11. септембра 1921. године, прво као хонорарац, а затим као стални наставник борења од 21. октобра 1923. године (по пензионисању Шарла Дусеа) све до 26. септембра 1936. године када је и сам пензионисан.
11. **Петар Божић**, наставник грађанске гимназије, хонорарни учитељ гимнастике и борења, од 18. октобра 1920. до 1. октобра 1921. године.

12. **Кнез Иван Владимирович Максатов**, (Рус, избеглица), редовни виши наставник борења, прво као хонорарни, а затим као редовни виши наставник борења од 25. септембра 1936. до 6. априла 1941. године.

13. **Душан Ј. Гложански**, инжењеријски пуковник, виши наставник борења од 25. септембра 1936. године до 6. априла 1941. године.

14. **Димитрије И. Камбулин**, виши наставник борења, у Интендантској академији, од 25. септембра 1936. године до 6. априла 1941. године.

**Напомена: Списак је начињен на основу личне архиве Андреја Гарденина, с обзиром да су архиве Артиљеријске школе и Војне академије уништене - спаљене за време Првог и Другог светског рата. Сведоци су умрли. Нису сачувани документи наследника.**

## МАЧЕВАЊЕ У ВОЈСЦИ У СРБИЈИ ПОСЛЕ II СВЕТСКОГ РАТА

Са 6. априлом 1941. године се гаси свака организована настава мачевања на тлу Србије. Разрушени војни објекти и зграде, капитулација војске и окупациони услови су потпуно, када је о војсци реч, угасили све активности у овом правцу.

По завршетку Другог светског рата, са 15. септембром 1944. године, када је формирана Прва коњичка бригада, сабља је била део војничке опреме, а мачевање део коњичке обуке.

Сабља је у том роду ношена искључиво о седлу пошто је главно оружје коњаника било ватрено а сабља која би висила о пасу би у том случају борцима сметала. По подацима у књизи „Хладно оружје Србије, Црне Горе и Југославије 19-20. век“, Бранка Богдановића, 1949. у коњичком пуку ЈА је било 468 сабаља. Када је реч о типу, то су углавном биле совјетске шашке и оне су биле „последње коњичке сабље у нашој историји“.

С обзиром да се у јединицама коњице активно упражњавала вежба борбе сабљом и то не само на коњу већ и на тлу у овом роду се једино и најдуже одржала традиција мачевања у војсци по завршетку Другог светског рата. Највећа коњичка јединица ЈА се налазила у Земуну, где се уједно налазио и једини послератни спортски мачевалачки клуб Југословенске армије (ЈА). Реч је о Мачевалачком клубу „Милутинац“ из Земуна, основаном 1945-1946. године.

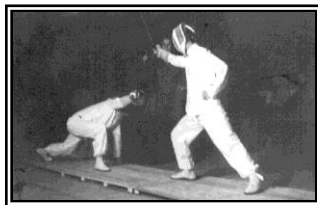

Чланови мачевалачког клуба  
Југословенске армије  
„Милутинац“



Клуб је имао своје просторије у Коњичкој школи, највећој у ЈА, чувеној још од Аустроугарске. Тај мачевалачки клуб се угасио 1948. У архивама које прате резултате мачевалачких такмичења у неколико случајева се јавља ЈНА, као учесник.

НАЈБОЉИ МАЧЕВАЛАЧКИ КЛУБОВИ БЕОГРАДА 1945–1993. по броју освојених појединачних првенстава града				
Пласман	ИМЕ КЛУБА	Број титула		
		јуниорске	сениорске	укупно
1.	ЖЕЛЕЗНИЧАР	49	45	94
2.	ЦРВЕНА ЗВЕЗДА	36	34	70
3.	СЛАВИЈА	5	8	13
4.	ЈУГОСЛАВИЈА	1	4	5
5.	Ј Н А	1	1	2
6.	МИТИЋ	0	1	1
7.	БЕОГРАД	1	0	1

Табела из књиге резултата мачевалачких такмичења у Југославији 1935-1993.

Ови резултати се не односе на мачевалачки клуб „Милутинац“ пошто чланови мачевалачког клуба „Милутинац“ нису учествовали на такмичењима која је МСЈ организовао за цивиле, а међународна војна лига у том непосредно послератном периоду још није била организована. Ови резултати се односе на мачеваоце разних спортских клубова широм земље, а који су учествовали на такмичењима током служења војног рока у ЈНА. Пошто су у том периоду били војници они су и излазили на такмичења као представници ЈНА.

Године 1946. Инспекција коњице Југословенске армије издаје **„Коњичко стројево правило са правилом јахања“**. То је прво правило које је издала послератна војска а које захвата и тематику мачевања, као дела борбене обуке. У књизи се, између осталог, налази *Упутство за јуриш сабљом*, а у Глави IIIИ: *Радње са оружјем; Мачевање сабљом и ескадром* (пешке, на коњу, појединачно, групно, кретње, бодови, ударци, ставови, одбране, слободна борба, радње сабљом на коњу, сеча и бодови); *Правила спровођења, дочека и парадног марша са сабљом; наставна помагала за вежбање борења сабљом, као и знаци који се дају сабљом.*

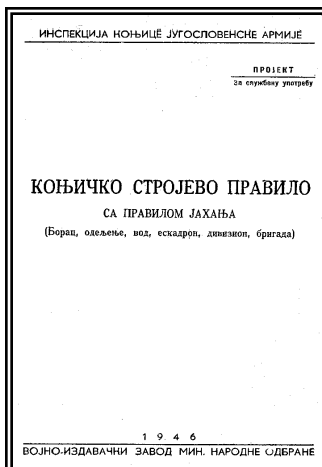

Насловна (лево) и једна од унутрашњих страна (десно) Коњичког стројевог правила, 1946, последњег правила које се бавило мачевањем

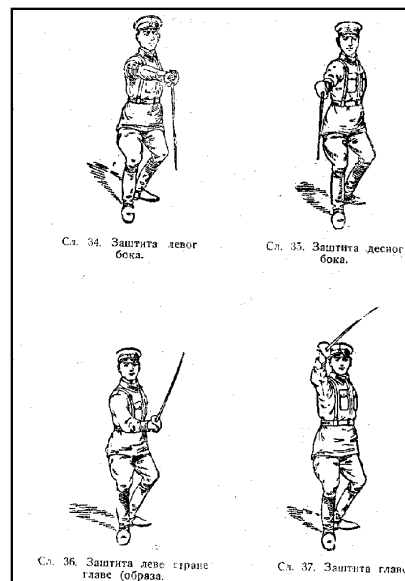

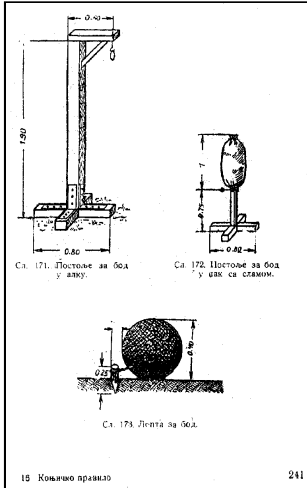

Наставна помагала - постоља за вежбу сече и бода сабљом

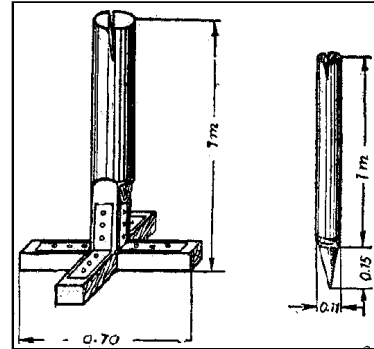

У правилу (кратак извод) „**КОЊИЦА: ОСОБИНЕ И УПОТРЕБА**“, Управа пешадије Југословенске народне армије, 1953, на 9. страни се каже: „У хладно оружје коњице спадају сабља и нож. Сабља се употребљава за време борбе на коњу – коњичког јуриша...“ Пошто је реч о кратком изводу, како је наглашено у поднаслову правила, вероватно је у самом правилу та тема обухваћена шире.

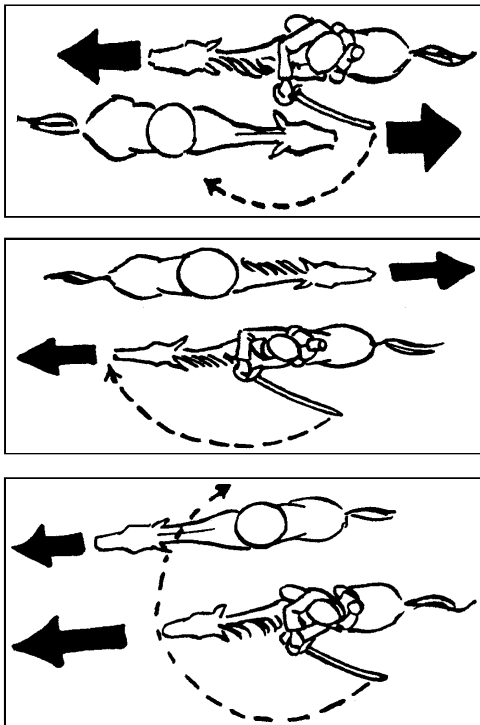

Неке од борбених акција сабљом, код коњице

Међутим, по завршетку Другог светског рата Југословенска армија (ЈНА), настала током НОБ, својом концепцијом је тежила да раскине сваки континуитет са војском Краљевине Југославије. У том смислу бивају одбачени сви симболи предратног официјерског достојанства. Првом званичном Уредбом, из 1946. године, из употребе су избачене сабље и бодежи.

У наставном програму Војне академије више нема предмета мачевање, а на мачевање као спорт се у послератном периоду често посматрало, из наведених разлога, са подозрењем и одбацивањем а они који су се њиме бавили су бивали често изложени притисцима.

Некако у исто то време, **5. августа 1959. године, ДСНО издаје наређење о укидању свих установа и јединица коњице а што је довело до тога да се мачевање и у овом виду избаци из редовне борбене обуке. Од тог тренутка мачевање у војсци има само протоколарни карактер тј. оно се своди на стројеве радње сабљом.** Наиме, у низу свечаних прилика у протоколу је сабља била незамењива. Сабља и мач су одувек били једно од основних средстава за одавање почаси током војних парада и свечаности. У том смислу су „уз свечано одело за stroj сабљу носили сви официри који учествују у строју на парадама, пешке и на коњу” - Уредба о одећи ЈА бр. 75 - 24.04.1946. године. Реч је о предратној сабљи са измењеним ознакама. Дакле, више се не вежба мачевање већ се вежба низ радњи које спадају у уводни део мачевања а односе се на приступне и радње поздрављања. Из тог разлога је Генералштаб Југословенске армије 1948. године издао *Стројево правило* којим је регулисано парадно коришћење сабље (види прилог). Сабљу су, дакле, још током 1955. године носили „официри Ков, као и официри РВ и РМ, када су у строју на парадама, дочецима и испраћајима; сабља је на вису испод блузе, а висак се прикочава за каиш чакшира. Кад је официр у шињелу, балчак сабље се провлачи кроз прорез на џепу”. (Ново Правило о одећи ЈНА бр. 38 - 10.10.1955. - реч је о предратној сабљи са измењеним ознакама.)

Први послератни поздрав сабљом (до тада су командири почасне јединице поздрављали само руком) је изведен 1947. године. Тада је Фелдмаршала Харолда Александра поздравио, предајући му рапорт, тадашњи командант Прве гардијске бригаде, потпуковник Милорад – Мића Јанковић. Овај поздрав је био изведен на тремеђи Југославије, Италије и Аустрије где је приређен дочек савезничком команданту који је у нашу земљу дошао да би се на брду код Крања сусрео са Титом. Потпуковник Јанковић је тада, уживевши се у нову улогу са сабљом, тако жустро замахнуо да је изненађени гост устукнуо корак. Тај догађај се, као анегдота, годинама касније препричавао у гардијским круговима.

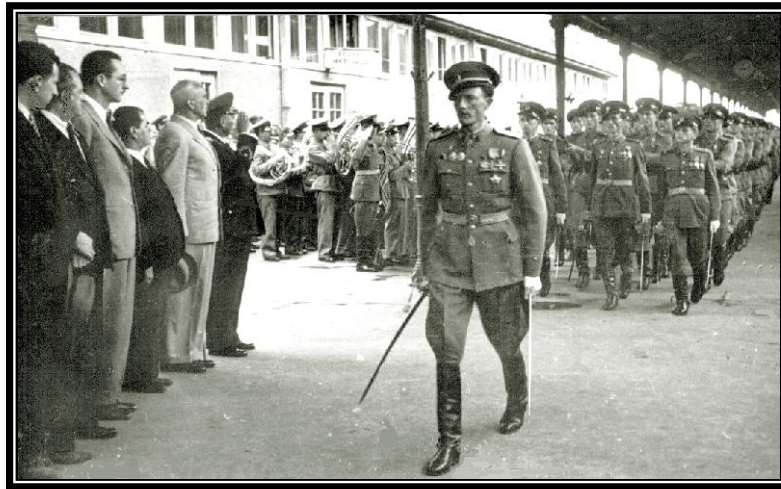

**На главној железничкој станици у Београду, 7. јуна 1947. године, после предаје рапорта председнику Министарског савета Републике Румуније и извршене смотре почасног батаљона Гарде, почасни батаљон Гарде стројевим кораком пролази поред госта и домаћина с командантом потпуковником Милорадом Мићом Јанковићем на челу.**

*(Из личне документације Мирослава Младеновића, потпуковника у пензији)*



Међутим, низом измена и допуна о одећи сабља је сасвим избачена из комплета свечане униформе. Од 1971. године официри носе сабљу само појединачно тј. када „као командири почасних чета, односно команданти почасних батаљона командују јединицом при одавању почасности“. Овим се, још онај веома мали део мачевања који је преостао, а који је практично формалног значаја, свео на вежбе које је изводио веома узак круг старешина, и то, првенствено из Гардијске бригаде. У последњем Правилу о новим униформама оружаних снага СФРЈ бр. 828. од 5. октобра 1988. године, сабља се не спомиње ни у једном члану.

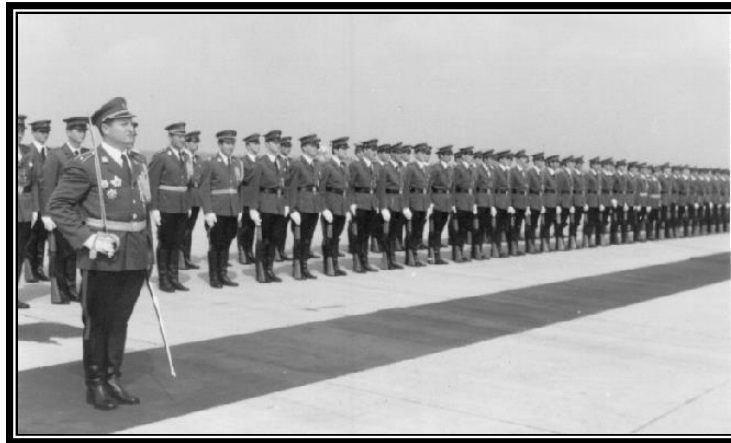

Сабља у протоколу предаје рапорта. Мајор Мирослав Филиповић,  
У периоду од 1982. до 1984. године.

У периоду од 50-тих до 90-тих година било је више покушаја да се врати традиција мачевања у војску, међутим те иницијативе нису биле реализоване из различитих разлога.

У згради данашњег Централног дома Војске Србије и Црне Горе, у улици Браће Југовића 19, у којој данас мачевање упражњава **Официрски мачевалачки клуб** из Београда, а која се у оно време звала Дом ЈНА, 20. октобра 1956. године је одржано *финале мача И Купа Београда*. То такмичење је било од посебног значаја пошто је на њему учествовао и чувени францус мачевалац и тренер Жан Гравле. Он је у Београду живео скоро три године и за то време је држао наставу мачевања у свим београдским клубовима.

Током педестих година је у једном мандату (4 године) председник Мачевалачког савеза Југославије био пуковник Ђорђевић. У то време је Мачевалачки савез Југославије био једно кратко време преименован у „Савез за мачевање и сродне спортове“.

Искључивање мачевања из војске се одразило и на редовну борбену обуку. Наиме, већ је I издање приручника за борбу ножем из 1948. године показало одсуство правих стручњака из те области (*борба ножем није ништа друго до специфичан, и најтежи вид мачевања*). Тако се користе ставови и покрети руком и у нападу и у одбрани тј. техника борења која имају још турско порекло. Традиција европске *рапирне борбе* је практично заборављена, а реч је о техници која је неупоредиво ефикаснија. У том смислу се и данас обука у борењу хладним оружјем (као и типови ножева и осталих сечива која се за ту борбу бирају) ослања првенствено на источне технике које акценат дају на *сечењу* а не много ефикаснијем (али и технички сложенијем за савладавање) - *боду* који је традиционално европског порекла.<sup>14</sup>

<sup>14</sup> Тако је још Флавије Вегеције Ренат у „Расправи о ратној вештини“ изразио свест о супериорности најкраћег, најбржег праволинијског кретања сечива при боду над лучним, полукружним, дужим и споријим покретима сечења. „*Регрути су се у Риму учили да мачем не секу него боду. Јер Римљани не само да су смејавали оне који мачем секу, него су и открили да их је лако победити. Ударац оштрицом, ма колико био јак, ретко убија, зато што виталне делове тела штите и кости и оклоп. Насупрот томе, убод, макар био само два палца дубок, по правилу је смртоносан. Осим тога, при*

У ЈНА је током 60-тих и 70-тих година било предлога да се изводи обука у мачевању у оквиру специјалних јединица, међутим овај предлог никад није у потпуности заживео у пракси. Разлог је био једноставан: обуку је требало, барем што се тиче сабље, ослањати на предратне учбенике и кадар који је материјал више познавао теоријски. Овде не треба заборавити да је, не без разлога, предратна војска своје учитеље мачевања све редом слала на вишегодишње студије у Париз и Беч и то у посебне академије за мачевање у којима се учило не само спортско већ и борбено мачевање.

Мачевање је, дакле, у суштини у целом овом периоду у војсци имало маргинални карактер и упражњавало се ако не чисто парадно а онда готово егзотично.

Када је реч о оружју и мачевалачкој опреми која се користила, у том периоду је била коришћена руска шашка (М. 1944), и пешадијска сабља (М. 1946).

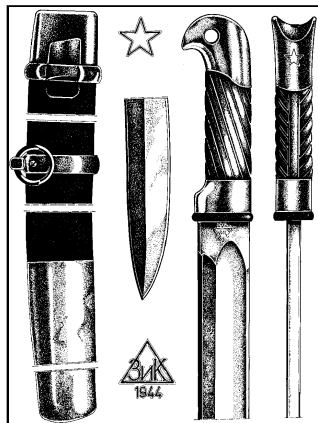

Сабља  
војничка,  
коњичка  
М. 1944

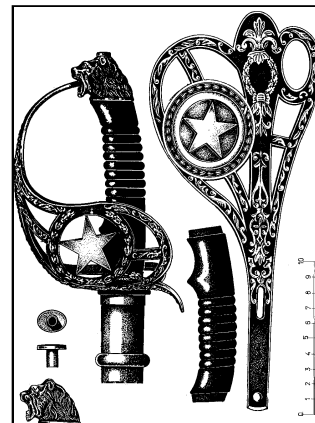

Сабља  
официрска  
ЈА; ЈНА  
М. 1946

Вежбовна опрема и спортска мачевалачка опрема, изузев у мачевалачком клубу „Милутинац“, колико је ауторима ове књиге познато, није коришћена.

## ПОВРАТАК ТРАДИЦИЈИ 1992-1997.

Све до трансформисања ЈНА у ВЈ и у првим годинама постојања Војске Југославије (ВЈ) мачевање је одржало карактер који је имало и у претходном периоду: *сабља се носи искључиво у гардијским јединицама и користе је само неколицина официра*. Од мачевања је преостао само поздравно-протоколарни елемент.



Командант почасне јединице  
Гарде капетан прве класе  
Драган Дражић предаје рапорт  
пуковнику Љубиши Стојимировићу  
(горе)

*заузимању става за сечење немогуће је не изложити руке и тело противнику; с друге стране, при бодењу тело је заштићено, и противник бива пре убоден него што је видео мач...*"

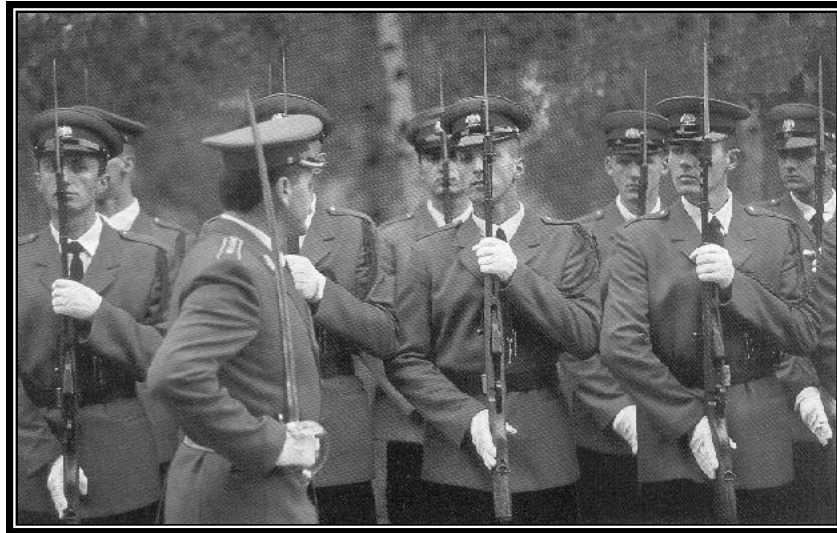

У Војсци Југославије је било предлога, а у складу са увођењем обуке у разним борилачким вештинама, за увођење и мачевања у део обуке јединица посебне намене. У том смислу, међутим, нудило се мачевање јапанским мачевима.<sup>15</sup>

С формирањем ВЈ, међутим, почињу и промене усмерене ка грађењу новог лика војске у јавности. Стварају се нове ознаке и униформе. Акцент се даје по први пут на враћању традицији. У оквиру свега овог стручни тим Савета за одевање војних лица (саветодавно тело начелника Генералштаба ВЈ) предложио је стандардну официрску сабљу.

Предлог за сабљу  
ВЈ,  
рад стручног тима  
Српског  
хералдичког  
друштва,  
(1993)

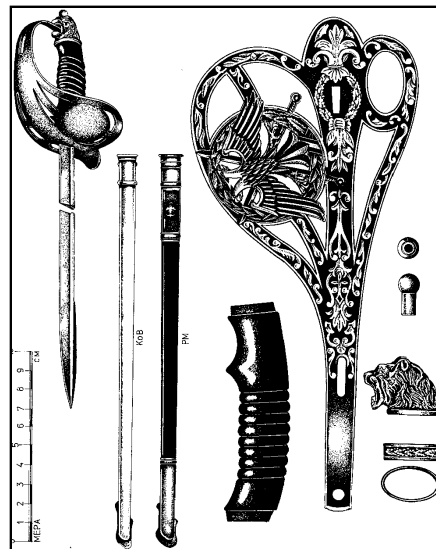

<sup>15</sup> Овде ћу искористити прилику да укажем на предности обуке у класичној, европској рапирној борби. Јапански гардисти (самураји) су пратећи свога Цара у 19. веку поводом прославе хиљадугодишњице угарског царства дошли на Двор у Беч на коме су били организовани пријатељски дуели са официрима - гардистима аустроугарске монархије које је предводио гроф Сантели, један од највећих мачевалаца тадашње Европе. Ти дуели су из разлога супериорности бода над сечењем били увек завршавани са великом предношћу у корист западне технике.

Поводом тога, аутор нацрта Бранко Богдановић је написао:

*„Аутор је пошао од чињенице да је официрска верзија српске коњичке сабље М. 1895 представљала један од ретких елемената који је премостио све друштвене и политичке промене и задржао се у континуитету као део официрске униформе. Реч је, дакле, о моделима који су са прерађеним ознакама на балчаку коришћене и у ЈА и ЈНА. Захваљујући томе, сабља М. 1895 представљала је део војне традиције нашег народа. Даље, основна идеја је била да се, по угледу на прошла времена, у розету балчака пласира нови знак ВЈ или државни грб СРЈ”.*

Питање официрске сабље, као и низ других питања који су се односила на рад Савета, Врховни савет одбране је 1993. године одложио за неко друго време, због тадашње ратне ситуације.

Али Војска Југославије покреће иницијативу за враћање сабље у употребу по још једном основу. Реч је о додели наградне сабље. Ова додела води порекло из мачевалачке традиције која се односи на почасну предају током витешког производјења, доделе чина или као признање за храброст и заслуге. Ово додељивање је увек имало за све мачеваоце, витезе, официре и војнике изузетно свечан карактер церемоније.

Када је реч о врсти оружја оно је традиционално било витешко тј. хладно. У војним академијама широм света се одувек питомцима, као стимулативна мера, на свечаностима додељивала ШПАДА а новопроизведеним официрима САБЉА или БОДЕЖ вида а најбољим официрима у класи САБЉА. Као награда се најчешће додељивала ПОСРЕБРЕНА или ПОЗЛАЂЕНА сабља са посветом угравираним на сечиву.<sup>16</sup>



Основни традиционални узор за савремену официрску сабљу, стар више од 100 година. Знак Војске Југославије стављен је уместо српског грба.

<sup>16</sup> **У Пољској постоји већ стотинама година церемонијал произвођења у чин потпоручника:**

Чета официра који су свечано одевени пролазећи кроз град долази у војни музеј. Директор музеја предводнику чете предаје мач краља Јана Собјетског који је са 10.000 витезова спасао Беч у 17. веку од пада у турске руке. Чета се потом, носећи мач, враћа у град пролазећи улицама поздрављана од народа. Када мач донесу у Војну академију, министру војном прилазе официри, појединачно, и када клекну на десно колено он их додирне мачем по левом и десном рамену, чиме су произведени у први официрски чин.

Тако је ВЈ средином маја 1995. године прописала ново Упутство о критеријумима за додељивање похвала и награда лицима на школовању у војним школама. Упутством је регулисано да се за ниво високих војних школа и школа за усавршавање професионалних официра, првом, другом и трећем студенту, односно слушаоцу у рангу, као награде додели „позлаћена“ (I) посребрена (II) и сабља са посветом (III). Све три категорије додељиваће председник СРЈ. Начелник Генералштаба ВЈ је 1. јуна 1995. године формирао Комисију за избор и усвајање типа НАГРАДНЕ официрске сабље. У истом наређењу је прецизирано да пројекат сабље треба урадити по узору на српску официрску сабљу М. 1895. На оружју треба да буде утиснут грб СРЈ, знак војне школе у којој је награда стечена и гравирана посвета.

С тим у вези је и новосадски вајар Владимир Лабат Ровњев дао предлог форме **НАГРАДНОГ - мача, сабље и бодежа**, који се базирају на средњевековним узорима. Комисија је тада дуго без резултата радила пројекту официрске и наградне сабље.

Независно од тих пројеката Фабрика ножева „ИМПА“, из Земуна, самоиницијативно је развила свој пројекат сабље базиран на моделу из 1895. године,<sup>17</sup> у сарадњи са Бранком Богдановићем и Милорадом Прелевићем. Тако је настала заправо прва аутохтона српска сабља. Она је начињена од нерђајућег високолегираног челика, каљеног, тврдоће 57-59 ХРЦ. На сечиву је исписана девиза: **„Не вади ме без повода, не враћај ме без части!“**. У завештању које се уз њу предаје, а које је тада сачинио пуковник Миломир Миладиновић, написано је да је *„наслеђује прворођени мушки потомак, или, пак, женски, ако мушког нема. Не може се продати нити уступити нити злоупотребити за наношење тешких телесних повреда, одузимање живота или какву другу рђаву раду“*.



Сабља коју ВЈ додељује као стимулативну меру официрима.

Ова наша прва домаћа сабља је била 1995. године поклоњена Гардијској бригади, која је била у саставу тадашњег Корпуса специјалних јединица ВЈ - за церемоније протокола.

За свечане  
прилике:  
предаја рапорта  
команданта  
почасног  
батаљона  
Гарде

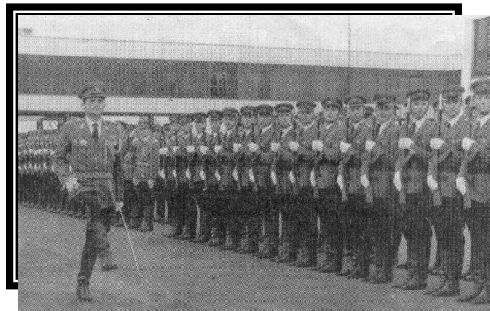

<sup>17</sup> За овај пројекат су Б. Богдановић и „ИМПА“ добили од Привредне коморе прве награде за дизајн, 15. октобра 1999.

С обзиром да је Упутством о критеријумима за додељивање награда било предвиђено уручивање сабаља, поводом завршетка школовања, слушаоцима 40. класе Школе националне одбране, оне су биле додељене. Та прва послератна додела сабаља је, дакле, била у Орашцу - 26. јула 1997. године.

У Такову:  
на свечаној  
промоцији  
41. класе  
слушалаца Школе  
националне одбране,  
из руку  
начелника ШНО  
генерал-мајора  
Јагоша Стевановића  
слушалац ШНО  
прима сабљу

(1998)

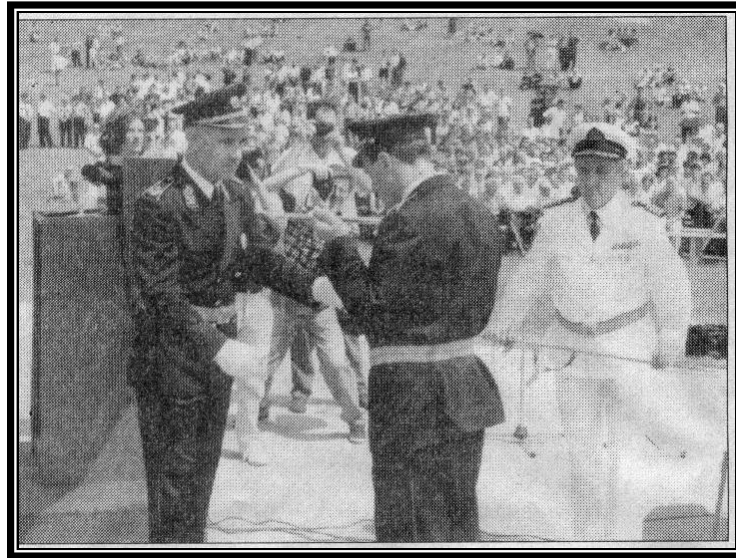

Свечана церемонија доделе почасне сабље је постала традиционална тако да су сабље додељене и полазницима Школе националне одбране - 41, 42. и 43. класе.

Али није довољно само имати, већ и знати. Упоредо са првим корацима у враћању мачевалачког оружја чине се и први кораци враћању вештине. Војска Југославије, свесна да данас готово све војне академије у Европи, и многе широм света, имају мачевање и као обавезни предмет и као део активности који се односи на очување традиције и спортске културе придружује се иницијативи за враћање мачевања у своју област интересовања.



**Додела сабље и признања слушаоцима најуспешније 43. класе Школе националне одбране, испред споменика Незнаком јунаку на Авали (август 2000)**



Почасни батаљон Гарде.  
Капетан прве класе Миливоје Пајевић предаје рапорт, 1998.

*(Из личне документације Мирослава Младеновића, потпуковника у пензији)*

## СИМБОЛИКА МАЧА

Мач представља старешинство због чега се често предаје као симбол уз примопредају власти. Он симболише и правду, храброст и снагу. Мач често симболише и моћ интелекта, ум (*бритак као мач*) који решава загонетку пресецањем гордијевог чвора – духовну одлучност.

*„Двосекли мач који се у ствари увек појављује као део грба и ордена симболизује урођени дуалитет живота и смрти – борбу.*

*У хришћанству се мач и крст поистовећују, а мач је симбол Христовог страдања и амблем многих арханђела и светаца.*

*У симболима Бојске Југославије (ВЈ) два укрштена мача, са врховима на горе, означавају спремност на борбу и акцију. Знака Ратног ваздухопловства и противваздушне одбране (РВ и ПВО) са једним мачем окренутим у позитивну, мушку, десну, хералдичку страну, наговештава сигуран правац, стабилан лет и индивидуалну снагу одлуке у дејству.*

*Ако су мачеви изнад глава орла (код ознака ВЈ), тада су они одложени, у резерви (као на зиду). Симболично представљају обученост и спремност, али у крајњој нужди и употребу наученог (знак резервних војних старешина). Поред овог, тај положај мачева налазимо и код одликовања и тада може да представља извршну акцију или дело са часним последицама.“*

(Лист „Бојска“, 28. децембра 1995. године)

## МАЧ У НЕКИМ ЗНАЦИМА И ОЗНАКАМА ВОЈСКЕ ЈУГОСЛАВИЈЕ



Општи знак  
Војске Југославије



Знак припадности  
Војсци Југославије



Ознаке за  
шапку и  
беретку  
припадника  
вида копнене  
војске

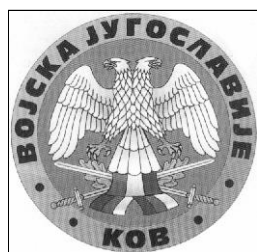

Знак припадника  
вида  
копнене војске



Знак  
припадника  
вида РВ и  
ПВО



Ознаке  
за шапку  
и беретку  
припадника  
вида  
РВ и ПВО



Знак припадника  
63. падобранске  
бригаде



Знак  
припадника  
војне  
полиције



## МАЧЕВАЊЕ У ЦЕНТРАЛНОМ ДОМУ ВОЈСКЕ СРБИЈЕ И ЦРНЕ ГОРЕ



Зграда Централног дома војске СЦГ – почетак обнављања мачевања у војсци

У вези са новим критеријумима чувања и неговања традиција, почетком 1997. године, у Београду, представници Одсека за културу и традицију Управе за информисање и психолошко-пропагандно деловање Генералштаба ВЈ, чији је начелник у то време био генерал-мајор Градимир Живановић и члан управног одбора МК „Црвена Звезда“ Небојша Срећковић, репрезентативац, вишеструки шампион Југославије покренули су заједничку акцију да се отвори школа мачевања при Централном клубу Војске Југославије.

Школа мачевања је оформљена са намером да се при Војсци Југославије, пре свега за децу и чланове породица војних лица и заинтересоване цивиле, организује атрактивна мачевалачка активност. Тим кораком се на неки начин по први пут, у образовном смислу, оживела прекинута традиција мачевалачке едукације у војсци стара више од 170 година, а која је замрла са гашењем **Официрске мачевалачке школе у Београду**.

На часу  
мачевања  
Секције при  
Централном клубу  
ВЈ:  
Софија Рајчевић,  
Александар Дјуровић,  
Саша Стевановић,  
Никола Марковић,  
Драган Арандјеловић,  
Вања Михајловић,  
Олга Радуловић,  
Константин Кочић

(1997)

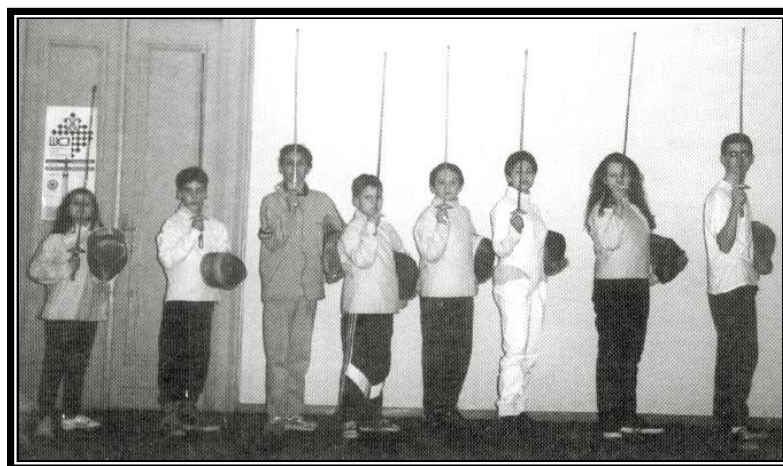

Активности окупљања чланова, организације часова и одржавања опреме преузео је на себе **Александар Станковић, учитељ мачевања**. Он је уједно секцији дао на укоришћење и сву неопходну опрему коју је у том тренутку чинило: 15 маски за мачевање, 18 мачевалачких одела, 15 рукавица и 17 флорета. Школа је отпочела са радом 2. фебруара 1997. године, у згради Централног клуба Војске Југославије, у холу испред биоскопске сале, на трећем спрату. Имала је 15 полазника и сви су били деца војних лица узраста од 9 до 13 година.

У групи је било 8 девојчица и 7 дечака. Настава мачевања се одржавала 3 пута недељно: понедељком и средом од 19-21 час и суботом од 11-13 часова.

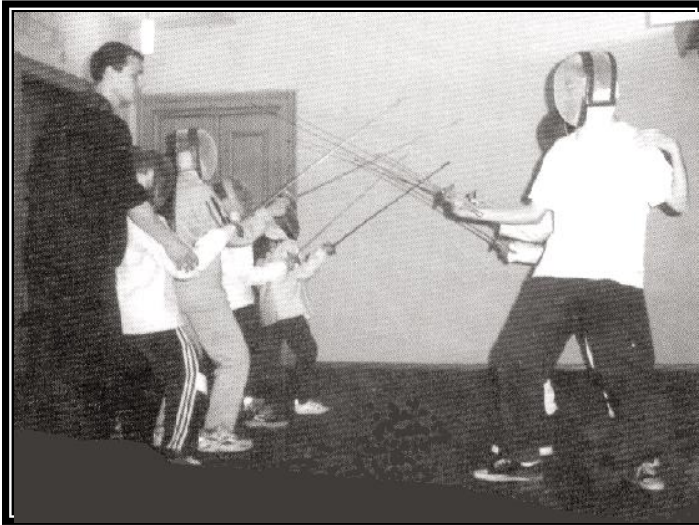

На часу  
мачевања  
Секције при  
Централном  
клубу ВЈ, 1997.

Домаћин – сви припадници Централног клуба ВЈ, веома лепо су од самог почетка примили полазнике школе и стварали им оптималне услове за рад.

Посебна помоћ да се школа развије и опстане, стизала је од родитеља – професионалних припадника и цивила запослених у ВЈ, чија су деца учила мачевање, и који су свако у оквиру својих могућности доприносили и популарисали је у свом окружењу. У томе су предњачили: пуковници Бошко Родић и Раде Анђелковић, потпуковник Сава Станковић, мајори Зоран Стевановић и Драган Божић.

С обзиром да мачевање у војсци има дубоке корене у областима традиције и културе, успешном раду Секције, која ће ускоро прерасти у Клуб, непосредно су у оквиру својих функционалних дужности пружали неопходну помоћ и референти тадашњег *Одсека за културу и традицију* Управе за информисање и морал Генералштаба ВЈ, истински поборници мачевања, пуковник Драган Петрушић, уједно и виши спортски тренер, и потпуковник мр Борислав Гроздић.

Школа у раду веома брзо напредује тако да достиже већ у другој години свога постојања број чланова који премашује укупно активно чланство Мачевалачког савеза Југославије, са свим клубовима у земљи (МК „Омладинац“ – Зрењанин, МК „Зрењанин“ – Зрењанин, МК „Железничар“ – Београд, МК „Црвена звезда“ – Београд, МК „Локомотива“ – Београд). Тако, у октобру 1998. године, Мачевалачка секција при Централном клубу ВЈ је имала 146 чланова свих узраста - од пионира до студената и професионалних припадника Војске.

Школа је од самог почетка имала степенован систем учења и била је прва после 1948-1949. године, која је својим полазницима издавала дипломе о савладаној вештини. Полазници су у почетку полагали за **I** степен: **Положаји и радње без оружја**, и то практичан и теоријски део испита, затим за **II** степен: **Положаји и радње са оружјем**, затим **III** степен - **такмичар**. школа даје и могућност да се полаже за **II** степен - **звање асистента** и **I** степен - **инструктор мачевања**.

Олимпијски спорт. Године 1913. је основана Међународна мачевалачка федерација (FIE), под чијим покровитељством се одвијају мноштво турнира, као и европска и светска првенства широм света.

Данас је мачевање индивидуални спортистички спорт. Постоје три врсте мачевања: сабља, еспада и флорет. Свака врста има своје посебности односно у себе укључује особине спортиста који упражњава ове спортове. Мачевац је такмичар атлетичар, боксер

косту, самосагладавању, стрпљиву, храброст, креативности и издржљивости.

Мачевалачки спорт, из тих разлога, за разлику од многих других, има врло јак елемент мултидисциплинарности односно у себе укључује особине спортиста који упражњава ове спортове. Мачевац је такмичар атлетичар, боксер

али и мичисти. Зато што одвија врло високе захтеве психомоторне координације великог броја покрета, мачевање има и значајан утицај на развој не само здравственог већ и уметно и користан код оне која имају проблема са моторичким деловањем. Можда најбитнија разлика у односу на многе друге

спортове јесте у томе што мачевање не развија аутоматску - рефлекторну брзину и координацију, већ супротно - брзо решавање и понављања која проистичу из учењања проблема и промишљеног решавања.

У свату, иначе, мачевање је врло популаран спорт са клубовима чији број у Европи се мери хиљадама. Свако

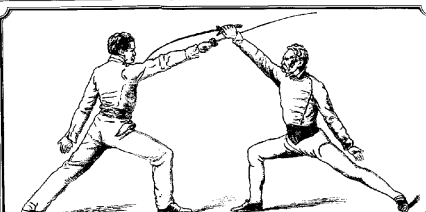

ЦЕНТРАЛНИ КЛУБ ВОЈСКЕ ЈУГОСЛАВИЈЕ

Прва београдска школа ЕВРОПСКОГ МАЧЕВАЊА ФЛОРЕТОМ



Практична и теоретска настава одвија се по утврђеном наставном плану, у просторијама Централног клуба ВЈ, два часа недељно од три месеца година. Учесници морају бити старији од 15 година. Сва потребна опрема је обезбеђена.

ЛАЗАР ВУЂЕ  
ЛОУДЖЕВИЋ (18.21) ОРЕДА (18.30-21.30) и СТОЈИЋ (19.10) - ЧЕЛОВЕК  
Овим наставницима се могу доделити индивидуални и групни часови.

Централни клуб ВЈ, Београд Југошана 19  
или на телефон: 659-713

ЦЕНТРАЛНИ КЛУБ ВОЈСКЕ ЈУГОСЛАВИЈЕ

Мачевалачка секција „ГРДА“ ШКОЛА МАЧЕВАЊА

Испит за издавање дипломе I степена

**диплома**  
I степена

Име: \_\_\_\_\_  
Презиме: \_\_\_\_\_

Овим документом потврђује се да је извођач испитат успешно освојио степен I степена у мачевању без оружја са савладаној вештини.

ОТВОРЕНИ

Александар СТАЈКОВИЋ  
ПРЕДСЕДНИК

**Каталог Мачевалачке секције при ЦК ВЈ (1998) и Диплома I степена ПОЛОЖАЈИ И РАДЊЕ БЕЗ ОРУЖЈА**

Талентовани и вредни чланови школе који су савладали основе мачевања почињу да излазе на прва такмичења. Прва јавна презентација - академија мачевалачке школе била је у Свечаној сали Централног клуба ВЈ, поводом прославе Дана ВЈ - 16. јун 1997. године, дакле, на оном истом месту на коме је пре равно 40 година одржан И Куп Београда.

Пионири школе учествују у децембру 1997. године на Новогодишњем турниру у Зрењанину, где освајају једно прво место у женској појединачној конкуренцији и низ финалних места у мушкој. Од тог тренутка школа мачевања при Централном клубу ВЈ добија свој огранак - такмичарски.



Такмичари Мачевалачке секције при ЦК ВЈ: Бојана Станковић, Сања Станковић, Весна Родић, Смиљка Родић, Саша Стевановић, Драган Аранђеловић, Сања Пејчић, Александар Ђуровић, Никола Марковић, Душан Фетих, Игор Петрушић, Никола Станковић, Ксенија Батинић, са учитељем мачевања Александром Станковићем, на свом првом наступу - Новогодишњи турнир МК „Омладинац“, у Зрењанину, 27.12.1997. године.

У децембру исте године је организован I Традиционални свечани новогодишњи мачевалачки турнир у Свечаној сали ЦК ВЈ. На том турниру је било око 300 званица и гледалаца, извештачи готово свих дневних листова и више телевизијских екипа.

О успешним активностима Секције све чешће извештавају медији, на пример: ТВ-емисије „Дозволите...“, „Радост Европе“... А о раду школе мачевања су објавили чланке листова „Војска“, „Експрес политика“, часопис „Звезда ревија“ и други.

Секцији је 24. јануара 1999. године додељено Специјално признање поводом доделе награде „Спортиста године у ВЈ - 1998.“, које традиционално додељује Редакција листа „Војска“.

Секција је осим на такмичењима учествовала и на свечаним академијама и приредбама у организацији Централног клуба ВЈ, Клуба ВЈ „Топчидер“, Градске скупштине Београда...

Током агресије НАТО-а на СРЈ рад мачевалачке секције није био прекидан. Одржавали су се редовни часови али на Ташмајдану, у спортској сали београдске Основне школе „Јелена Ћетковић“ и у оквиру објекта стадиона ФК „Црвена звезда“, а током лета сваке суботе већ традиционалне вежбе и приказ мачевалачке вештине под зидинама Војног музеја на Калемегдану.

Септембра 1999, када су створени за то услови, Мачевалачка секција Централног клуба ВЈ се, са својом школом мачевања, враћа у матичну зграду и простор у коме је и отпочела са радом у фебруару 1997, у улици Браће Југовића 19.

**Централни клуб ВЈ**  
Београд, Браће Југовића 19



**ПРОГРАМ**

**Галерија**

4. II — У 19 сати отварање групне хуманитарне изложбе  
**СЕОСКИ ПРАГ — ПЕШТЕР '98**  
Изложба траје до 14. фебруара

**ИЗЛОЖБЕ**

11. II — У Фоајеу велике сале у 18,30 сати отварање самосталне изложбе слика  
**СЛОБОДАНА ТОПАЛОВИЋА**  
Изложба траје до 21. фебруара

23. II — У Фоајеу велике сале у 18,30 сати отварање самосталне изложбе слика и скулптура  
**РУДОЛФА РАНЦА РУДИЋА**  
Изложба траје до 7. марта

**ПРИРЕДБЕ**

6. II — Велика сала у 12 сати демонстрација мачевалачке вештине  
**МАЧЕВАЛАЧКИ КЛУБ ЦЕНТРАЛНОГ КЛУБА ВЈ**  
поводом двогодишњице рада

26. II — Велика сала у 20 сати  
**БАЛ У ОРГАНИЗАЦИЈИ ПЛЕСНОГ СТУДИЈА „НАТАЛИЈА И ИВИЦА“**

**фебруар 1999.**

Рад Секције од првог дана се редовно прати у месечном ПРОГРАМУ активности Централног клуба Војске Југославије

У децембру 1999. године је одржан традиционални, свечани новогодишњи мачевалачки турнир у флорету за мушкарце и жене. Турнир је био изузетно лепо организован и одлично посећен. Турнир се одвијао у холу Свечане сале Централног клуба ВЈ са почетком у 11 часова и трајао је до 17 часова. У завршном делу програма су мачеваоци и помоћници у школи Анић Слободан и Младен Милановић приказали западну технику борбе бодежом. У борби је коришћена, по први пут, јединствена у свету, електрична опрема за сигнализацију погодака коју је израдио Александар Станковић, учитељ школе мачевања. Овај прототип електричног бодежа се показао изузетно квалитетним. Осим тога, у школи је, некако у исто време, израђен је од стране мајора Милана Божића прототип лаганог преносног апарата за сигнализацију погодака који се носи за појасом тако да се борба може организовати и на отвореном простору.<sup>18</sup> Томе је 1997. године у листу „ВОЈСКА“ претходио фељтон - серијал од 12 наставака: НОЖ У БОРБИ, аутора Александра Станковића, у којем је по први пут теоријски приказана класична европска вештина борбе бодежом.

а) дијагонална борба  
приликом сукоба два  
дешњака и  
б) линеарна борба  
приликом сукоба дешњака и

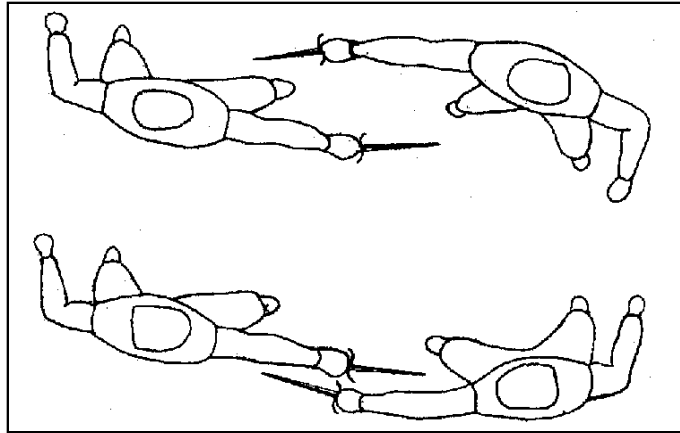

С обзиром да је мачевање традиционално официрско обележје чланови секције су два пута позивани да улепшају свечаности у Клубу ВЈ „Топчидер“. Први пут је то било 27. јануара 2000. године на *Светосавској забавној вечери*, где су у амбијенту с краја прошлог века и одговарајућим официрским костимима извели три сценске борбе.

Са сличном сценографијом је 26. маја 2000. године у Клубу ВЈ „Топчидер“ изведен сценски двобој по свим правилима протокола, како се он изводио почетком 19. века.

<sup>18</sup> Када је реч о овој техници треба рећи да су готово све европске школе мачевања још од 16. века имале посебне секције у којима се учила борба бодежом. Разлога је било више. Први је да се европска традиција борбе бодежом ослања директно на европску традицију и технику мачевања (која се разликује од источне). Други разлог је тај што су војници свих епоха европског подручја увек за саставни део борбене опреме, па и обуке имали нож, и то традиционално један тип ножа - бодеж. Може се рећи да је са запостављањем традиције европског мачевања заборављена и запостављена традиција европске технике борења ножем (бодежом). Тако на нашем тлу још од доласка Турака, а у Европи од периода притиска далекоисточних техника борења, се користе не само ножеви са формама које нису из европске традиције већ и технике употребе ових на начин који је стран европској традицији борења. Резултат овога је да се већ генерацијама војници – специјалци широм Европе, па и код нас, обучавају борбеним акцијама ножем које се базирају на секућој уместо на бодној техници. Овде напомињем, а о чему је већ раније у тексту било речи, да се током историје небројено пута доказала супериорност бода над сечењем, дистанционе борбе над блиском и да од два борца који се боре овим техникама онај борац који за основно средство борбе користи бод је увек у предности над оним који користи сечење.



**Клуб ВЈ „Топчидер“, 26. маја 2000. године**

### **УНУТРАШЊА ОРГАНИЗАЦИЈА СЕКЦИЈЕ**

Од самог почетка рад секције у потпуности организује и води *Александар Станковић, учитељ мачевања*. У том послу који подразумева не само одржавање редовне наставе већ и маркетинг, окупљање чланова, ваннаставне активности секције, као и набавку и редовно одржавање мачевалачке опреме која је, изузев онога што су чланови сами купили, у целини његова лична опрема уступљена секцији на кориштење, у првих једну и по годину постојања и рада секције није имао сараднике.

Тек у другој половини 1998. године у секцију долази, и помаже у раду, дугогодишњи и врсни тренер многих репрезентативаца и више државних првака југословенског мачевања, Милош, (Ђипа) Ђалић. Како се активност секције омасовљава у рад се, као млађи помоћници, укључују и надаренији ученици - чланови секције: Младен Милановић, Слободан Анић и Дејан Цветковић. Једно кратко време је у раду секције помагала и Оливера Динић, дугогодишњи државни репрезентативац и вишеструки првак Југославије.

Након периода 1999-2000. године помагање у раду секције готово у целини на себе преузимају чланови који су достигли такав ниво знања да почетнике могу едуковати у елементарним појмовима из мачевалачке вештине. Највећи број њих је управо из прве генерације мачевалаца са којима је секција 1997. године и отпочела свој рад: Саша Стевановић, Никола Марковић, Станислав Суботић, Игор Петрушић и Драган Аранђеловић. Готово сви су деца активних војних лица. У раду секције су после 2000. године помагали још и чланови који су у секцију ступили после 1998. године: познати иконописац Јован Атанасковић, затим, Маја Филиповић, Марија Чарапина, Марко Деспотовић, Весна Вујиновић...



Александар Станковић: први учитељ мачевања мачевалачке секције Централног дома војске СЦГ и први учитељ мачевања "Официрског мачевалачког клуба".

\* \* \*

Крајем 1999. године, на основу иницијативе великог броја чланова, на Скупштини секције је предложено да *Мачевалачка секција при Централном клубу Војске Југославије* добије име **„Гарда“** чиме би се у још већој мери нагласила припадност мачевања традицији војске.

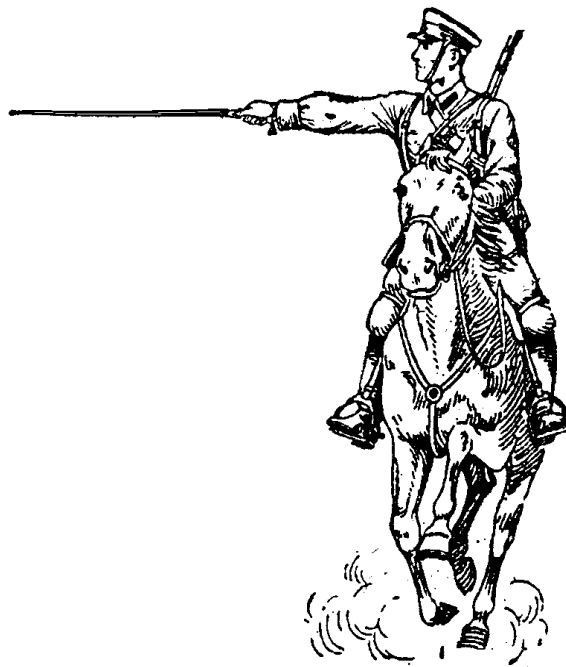

## ОФИЦИРСКИ МАЧЕВАЛАЧКИ КЛУБ (ОМК)

Име „Гарда“, међутим, Мачевалачка секција при ЦК ВЈ није дуго задржала. На предлог Александара Станковића, учитеља мачевања, а поводом иницијативе која је покренута током 1998. године, и уз свесрдну помоћ и подршку начелника ЦК ВЈ пуковника Вељка Грбића, на оснивачкој Скупштини одржаној 10. маја 2000. године, донета је одлука да се оснује „ОФИЦИРСКИ МАЧЕВАЛАЧКИ КЛУБ“ (ОМК) у Београду, са седиштем у згради Централног клуба ВЈ.

Оснивачи клуба су (по редоследу потписа на документу): пуковник Вељко М. Грбић, мајор мр Жељко В. Зиројевић, пуковник Драган Петрушић - виши спортски тренер, потпуковник Сава Станковић, пуковник Бошко Родић, мајор Зоран Стевановић, пуковник Раде Анђелковић, Александар Станковић - професор мачевања, мајор Милан Божић, мајор Ненад Тумара, пуковник др Душко Радић, потпоручник Жељко Обреновић, потпуковник Драган Дуканац, потпуковник Зоран Бурсаћ, потпуковник Александар Вилотић, капетан прве класе Небојша Новаковић, потпуковник Младен Мањак, пуковник Љубо Ракић, потпуковник мр. Борислав Гроздић и пуковник Звонимир Пешић. Решењем Савезног министарства правде, од 19. маја 2000. године, ОФИЦИРСКИ МАЧЕВАЛАЧКИ КЛУБ (ОМК) је уписан у Регистар, чиме је озваничено његово постојање.

Циљеви, овог иначе првог званично регистрованог спортског клуба у ВЈ, су „предузимање активности које се односе на упражњавање, унапређење и omasовљење мачевалачке вештине и стварање услова за развој рекреативног и врхунског мачевалачког спорта и вештине, а посебно обнављање, чување и унапређивање мачевалачке традиције у Војсци Југославије, те у том смислу обнављање рада и наставак традиције Официрске школе борења (мачевања) основане 1. новембра 1900. године на Војној академији у Београду“ - извод из Статута.

Официрски мачевалачки клуб Војске Југославије је Решењем Мачевалачког савеза Југославије, број 387/2000, од 13. септембра 2000. године, примљен у пуноправно чланство. Међутим, само три месеца касније је иступио из ове организације с обзиром на очајну радну, кадровску, организациону и међуљудску политику која је владала у њој. Од 22.9.2000. Официрски мачевалачки клуб ВЈ добија и нови ексклузивни простор у згради Централног клуба ВЈ – фоајеу свечане сале а затим од 2002. године хол (цеп) свечане сале.



Мачевалачке активности у фоајеу и холу (цепу) свечане сале Централног Дома војске Србије



ОМК ће делимично наставити активности и програме које је организовао у предходном периоду. У том смислу не само да су одржавани редовни часови и турнири већ су и на пуно места његови чланови промовисали мачевалачку вештину у оквиру разних прослава и приредби које организује војска. ОМК ће објавити и прву књигу везану за историју војног мачевања на тлу Србије, а која је промовисана у Централном дому ВЈ новембра 2000. године

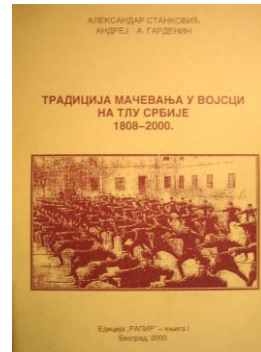

**Слободан Анић и Младен Миловановић на Светославској прослави у Топчидеру, 2003. година**

Рад Официрског мачевалачког клуба, који ће од 2003. године почети опет да функционише као секција Централног дома, је редовно праћен од стране готово свих београдских телевизијских канала који су приказали низ емисија у којима се популарише мачевалачка вештина и активности Централног дома војске СЦГ. Секција ће окупити и групу пионира узраста од 5 до 15 година са којима се поред мачевалачких програма организују и посете музејима, културним институцијама као и летовања.



**Група млађих пионира и кадети на турниру одржаном 28. фебруара 2004.**

Руковођени чињеницом да расте интересовање за **класично борбено мачевање** а све више опада интересовање за стандардно спортско мачевање, чланови Секције покрећу у том правцу нове програме. Тако се израђује и набавља нова опрема и не учи се више само мачевање спортским флоретом већ и мачевање **шпадом, рапиром, официрском сабљом и дворучним мачем.**

Учење спортског мачевања тако постаје само део основне обуке у трајању од једне године (изузев за пионире) да би се након тога учило борбено мачевање свим врстама мачева и техникама који су се у прошлости користиле.



**Борбено мачевање шпадом, рапиром-дагом, мачем „скјавоне“ и официрском сабљом, Централни дом војске Србије 2005. године**

Тако се на традиционалним Новогодишњим турнирима (који су се организовали од 1998. године до 2007. године) већ 2004 године мачеваоци се боре правим мачевима уз употребу класичних борбених техника, а што ће привући велико интересовање Београђана.





ПРВО Првенство СЦГ у **борбеном мачевању шпадом** за омладинце и одрасле, 28. фебруар 2006. године, Централни дом војске СЦГ.



**Дворучни мач. Централни дом Војске Србије 2006**

Мачевалачка секција Централног дома војске Србије ће временом успешним радом стицати све већу популарност па ће расти број њених чланова. Из тог разлога ће за часове добити у згради Централног дома војске Србије нове и најексклузивније просторе које мачевање у историји ове вештине у Београду и Србији никада до тада није имало. То су били простори Мале свечане сале и Велике свечане сале.



Простор мале и велике свечане сале у којој је Мачевалачка секција Централног дома држала активности у периоду од 2006 до 2008. године

## Војна академија

У истом периоду „Официрски мачевалачки клуб“ ће имати и значајну улогу у враћању мачевања на Војну академију у Београду. Наиме, чланови »Официрског мачевалачког клуба« и мачевалачког клуба »Свети Ђорђе« су посетили 17.03.2004. године Војну академију у Београду, одсек логистике. Посета у ову највишу школско-истраживачку војну институцију у СЦГ је обављена на позив начелника Војне академије у Београду генерал-мајора Драгана Војиновића и начелника одсека логистика Војне академије у Београду пуковника др. Радивоја Биљића, дипл.инж., а у техничкој организацији мајора војне академије Слободана Врачара и професора мачевања Александра Станковића.



Посета мачевалаца „Официрског мачевалачког клуба“ и Мачевалачког клуба „Свети Ђорђе“ Војној академији у Београду 17.03.2004. године

Током ове посете питомцима Војне академије су презентоване активности „Официрског мачевалачког клуба“, одржано је предавање о врстама мачевања, мачевалачког оружја и традицији мачевања у Војсци Србије.



**Предавање о вештини мачевања студентима Војне академије 17. 03.2004. године**

Након ове посете од стране Војне академије је исказано интересовање да се организују мачевалачке активности и за студенте Војне академије. С тим у вези је убрзо донето Наређење од стране заменика начелника Војне академије у Београду – одсек логистика, др. Мирослава Павловића да се оформи Секција за мачевања Војне академије и отпочне са радом уз помоћ и активну сарадњу са члановима „Официрског мачевалачког клуба“, а под надзором мајора Слободана Врачара.

У среду 31.03.2004. године у 20,30 сати је одржан први час Прве класе школе мачевања Војне академије СЦГ у Београду. Час је водио професор мачевања »Официрског мачевалачког клуба« Александар Станковић. Првом часу је присуствовало 13 студената Војне академије и то: Сава Дамјановић-студент старији водник, Игор Ђерман-студент старији водник, Владимир Митровић-студент водник прве класе, Аца Божић-студент водник, Ненад Берић-студент водник, Горан Младеновић-студент водник, Божидар Мијаиловић-студент водник, Александар Тодоровић-студент, Саша Тодоровић-студент, Владимир Матић-студент, Александар Ивковић-студент, Ненад Стојановић-студент, Марко паповић-студент.



**Први час Прве класе школе мачевања Војне академије СЦГ у Београду, 31.03.2004. године**

Распоредом часова је одређено да се настава мачевања одржава сваке среде од 20,30 и петком од 15,30 сати. Овим, првим часом након паузе од 63 године, је враћена настава мачевања на Војну академију у Београду која је први пут била организована још 1830. године.

Осим тога је обновљена и традиција рада »Официрске школе борења« (мачевања) основане 1. новембра 1900. године на Војној академији Краљевине Србије.



Прва страна Дневника рада мачевалачке секције Војне академије за семестар 2003-2004. Студенти Војне академије, одсек логистика и чланови Прве класе Школе мачевања Војне академије у посети Мачевалачком клубу "Свети Ђорђе", Дом омладине Београда, мај 2004. године

Временом ће све више студената показати интересовање за мачевање па ће се њихов број повећавати тако да ће у једном тренутку часовима редовно присуствовати 25 студената Војне академије.



Час мачевања, Војна академија у Београду - одсек логистика, 20. април и 15. мај 2004. године

У склопу активности мачевалачке Секције Војне академије у Београду је 26. 05. 2004. године на одсеку логистике промовисана Прва класа официра мачевалаца. Том приликом су студентима, у присуству домаћина пуковника Павловић др. Миодрага и мајора Слободана Врачара, копредседника Националног центра за европско мачевање кнеза Андреја А. Гарденина, директора Академије НЦЕМ (Националног центра за европско мачевање), пуковника Драгана Петрушица и председника, професора мачевања Александра Станковића, уручене дипломе I степена за савладане положаје и радње без оружја.



Са полагања теоријско-практичног дела испита за први степен мачевалачке вештине - мачевалачки ставови и кретње и прелазак на други степен: положаји и радње са оружјем.

С обзиром на изврсну физичку спремност, одличне психомоторне особине изабраних студената и дисциплину мачеваоци су у савладавању вештине мачевања брзо напредовали. Тако ће већ на турниру у мају 2005. године одржаном на Војној академији - Бањица показати веома квалитетне борбе у спортском мачевању флоретом, као и сва неопходна знања у суђењу.

Овим турниром чланови Школе мачевања Војне академије су стекли звање „Спортски мачевалац“ чиме су отворили пут за учење вештине **борбеног мачевања** шпадом и рапиром.



Мачеваоци Школе мачевања Војне академије са члановима мачевалачког клуба „Свети Ђорђе“; Мачеваоци Школе мачевања Војне академије са члановима „Официрског мачевалачког клуба“. Турнир на Војној академији у Београду маја 2005. године.



**Мачеваоци дворучног мача Школе мачеванја "Свети Ђорђе" на турниру на Војној академији у Београду маја 2005. године**

Но, чланови мачевалачке секције Војне академије нису ограничавали своје активности само на Војну академију. Они ће током целе 2006. године активно учествовати и у активностима мачевалачке секције Централног дома војске и то помажући у раду са цивилима који су се уписали у "Официрски мачевалачки клуб".

Циљ је, наиме, био да се први официри мачеваоци оспособе за стицање звања "асистент" и "инструктор" како би могли самостално да наставе рад на Војној академији и сами оспособљавају у мачевању студенте следећих генерација.

Током те године, у којој се развила веома активна мачевалачка сарадња између Централног дома војске и Војне академије - одсек логистика, одржано је и ПРВО Првенство СЦГ у **борбеном мачевању шпадом** за омладинце и одрасле, 28. фебруара 2006. године у Централном дому војске СЦГ. С обзиром да су мачеваоци Војне академије тек почели са савладавањем програма борбеног мачевања шпадом они су се борили у склопу првог дела првенства - спортско мачевање флоретом, док су у другом делу активно учествовали у организацији ове манифестације.



**Чланови Прве класе Школе мачевања Војне академије са рапирима на Првенству СЦГ у борбеном мачевању шпадом за омладинце и одрасле. Фебруар 2006. године, Централни дом војске СЦГ**



Но, крајем 2007. године Војна академија – одсек логистика се сели из Жаркова у други простор - Бањицу. Овај нови простор се показао као непогодан за рад мачевалачке секције како због термина за часове (који су се преплитали са терминима активности Секције централног дома војске и Мачевалачког клуба "Свети Ђорђе") тако и због низа техничких проблема везаних за допремање и враћање опреме.

С друге стране појавили су се и захтеви од стране руководиоца Војне академије да студенте мачеваоце треба припремати за такмичења у оквиру Светске војне мачевалачке федерације (АФУ – Army Fencing Unia) како би на њеним такмичењима освајали медаље.

Мачевалачка секција Централног дома и „Официрски мачевалачки клуб“, међутим, нису могли изаћи тим захтевима у сусрет пошто би то подразумевало потпуно другачији приступ раду: свакодневне тренинге у трајању од најмање 2 сата, најсавременију личну и колективну опрему која прати светске трендове, стална такмичарска путовања широм света, као и велика финансијска улагања (на која Војна академија није била спремна) и стабилан и озбиљан извор финансирања (који није постојао).

Још два разлога су представљала непремостиве препреке за испуњавање новопостављених захтева.

**Први** је био концепцијски: програм активности мачевалачке секције Централног дома и „Официрског мачевалачког клуба“ се базирао на чувању традиције класичног **борбеног мачевања** а не развијању модерног **спортско-такмичарског** мачевања. Други је у веома великом броју обавеза (целодневна предавања, теренске вежбе, страже, дежурства, путовања кући за време викенда и празника...) које имају студенти Војне академије, а због којих кад дође период испитних рокова није могуће организовати чак ни најобичније рекреативне тренинге два пута недељно по сат времена а камо ли спремати такмичаре за озбиљне међународне турнире на којима треба да освајају медаље.

Из свих наведених разлога су чланови мачевалачке секције Централног дома и „Официрског мачевалачког клуба“ октобра 2007. године одустали од даљег држања часова мачевања у Секцији мачевања Војне академије.

Колико је аутору текста познато након тога је неколицина различитих група, појединаца и београдских спортских клубова на смену покушавала да настави са програмом мачевања на Војној академији. Но, ти покушаји не само да су мачевалачку секцију Војне академије скренули у потпуно другом правцу од повратка и чувања традиције војног мачевања ка стандардном цивилном спортско-такмичарском мачевању већ су и утопили њен рад у све неразрешиве проблеме, дилеме и неуспехе које има цивилно спортско мачевање на овим просторима већ више од 70 година.

Тако осим што је на Војној академији одржано неколико спортских меморијалних турнира од стране Мачевалачког савеза Србије, а под покровитељством Војне академије, и осим што су три полазника Прве (**и за сад једине**) класе Школе мачевања мачевалачке Секције Војне академије основала 2009. године спортски мачевалачки клуб "Академац", ништа није постигнуто у правцу даљег гајења и чувања праве традиције тј. **наставка активности које су се континуирано изводиле 2004-2007. године а са циљем да се са сваком новом генерацијом студената промовише и нова класа официра мачевалаца који ће као и њихови предходници знати да мачују правим сабљама и рапирима а не цивилним спортско-такмичарским реквизитима.**

\*

Током свих активности на Војној академији мачевалачка секција Централног дома војске је у периоду **2004-2007** године развијала нове програме класичног борбеног мачевања. Комплетирао се нови сет опреме, обучена су и у активности укључена четири дипломирана инструктора мачевања, успоставља се тесна сарадња са Мачевалачким клубом „Свети Ђорђе“ и стиче велик број нових чланова од којих су многи почели долазити и из других београдских спортских клубова, издају се нове књиге...

Паралелно са свиме наведеним и простор унутрашњости Централног дома почиње се у целини реновирати. Секција из тих разлога бива 2008. године пресељена у нови и последњи простор у коме ће радити – Велику универзалну салу у приземљу.



**Борба рапир-дага и учитељ мачевања са инструкторима (Андреј Кубичек, Петар Вуковић, Александар Станковић, Предтаг Агатоновић и Дарко Раић) у простору велике Универзалне сале, 2009. година**



**Чланови мачевалачке секције Централног дома војске Србије 2009. године.**

Но, речи Албера Малеа, дворског учитеља мачевања Александра Обреновића да: „Изгледа као да је овде све удешено да не траје“, и да „мана ове земље, радије бих написао порок, јесте недостатак ширих замисли... Из овог недостатка ширих замисли произилази потпуна немоћ да се створи и очува план целине. Случај је овде највећи господар...“, ће се и овде показати апсолутно истинитим.

У склопу нових цивилно-демократских реформи у Војсци Србије током 2010. године се постмодернизује начин рада Централног дома војске Србије. С тим у вези долази до реорганизација које у потпуности мањају карактер ове институције, а који је она још од свог оснивања 1939. године под именом „Ратнички дом“ имала традиционално.

Централни дом војске Србије тако добија ново модерно име - „Медија центар“ и постаје институција полузатвореног типа. Гасе се многа стара удружења и организације чији је простор рада био у згради Централног дома па и све секције, којих је иначе било мноштво, па и секција за мачевање.

Тако после 13 година обнављања традиције мачевања у војсци Србије она се поново прекида и мачевање у војсци се враћа на ниво на коме је било одмах после II светског рата: *декоративни* тј. парадно-протоколарни.

Сви чланови Секције ће бити примљени у простор мачевалачког клуба „Свети Ђорђе“, који има исти програм активности, и они под именом „Ветерани мачевалачке секције Централног дома војске“ и данас, али без војске, одржавају своје активности.

## ЗАКЉУЧАК

### Историја

Када је реч о техници мачевања која се користила у **првом периоду** (1804-1830) она је имала карактер борбене вештине. Мачевање које се у Србији учило као део редовне обуке, није имало везе са спортским мачевањем, пошто се упражњавало не спортским него правим или тешким вежбовним сабљама и рапирима и јер се учило мачевати по правилима борбеног мачевања а не спортског. Осим овог, мачевање је имало и протоколарно-церемонијални карактер тј. сабља се користила не само као део свечане униформе већ и као део декора - за поздрављање, давање почести и награђивање.

Када је, пак, реч о техници овог првобитног борбеног мачевања у Србији, до масовније употребе сабље, све се углавном сводило на технику борбе јатаганима. Она се преносила са колена на колена и више је била резултат емпиријских искустава из хајдучких сукоба него вештине савладаване систематски. Та техника има низ специфичности пошто је реч о хладном оружју источног типа, али делимично прилагођеном за бод.

Тако сви типови ханџара и јатагана тј. сечива којима је оштрица са конвексијом, повијена српасто, у борби се користе повлачењем ка себи. Из тог разлога дршке свих јатагана и ханџара имају „уши“, тј. тако су постављене да при трзају руком уназад не могу исклизнути из шаке. Међутим, јатагани, иако су готово чинили главно, национално оружје, током дугог историјског периода у техничко-борбеном смислу имали су низ мана везано за коњичку борбу, а која је узимала све више примат.

Из тог разлога је образовањем све успешније и квалитетније војске текао и процес избацивања јатагана из употребе а увођена је сабља.

Као и у свим војскама, тако и у српској, у епохи од 18. до 21. века доминатно хладно оружје је сабља а техника мачевања сабљашка. У том периоду се учило готово једино борбено мачевање - сабљом. Када је реч о техници борбе сабљом и мачевалачкој школи коју су упражњавали војници српске војске у периоду од 1804. године већина официра српске пешадије је била упућивана у руску и немачко-аустријску војску да тамо проучавају обуку и борење. Техника и тактика мачевања српске пешадије су биле углавном подједнаке са оним које су владале у немачко-аустријској и руској пешадији.

У **другом периоду** (1830-1891) мачевање је било део свакодневне обуке и то не само са борбеним предзнаком већ и ради одржавања добре телесне кондиције и окретности. Мачевање је у том смислу првенствено било део гимнастике и егзерцира и упражњава се равноправно са осталим физичким вежбама од значаја за војнике и официре. Мачевање и у овом периоду није изгубило свој церемонијално-протоколарни карактер. Раније изложене технике, тактике и школе мачевања биле су још увек актуелне.

У периоду кнежевине Србије 1876-1878. године пешадија је за тактику на положају имала блиску борбу хладним оружјем. Иако је имала спорометне, једнометне руске пушке система „Бердан " са бајонетом, често се сматрало да није потребно трошити муницију која је била скупа и тешко се набављала. Дакле, у првом периоду српске војске бајонетска борба је имала пресудну улогу.

Када је реч о коњаничком мачевању има малих разлика. Официри српске војске су били слати већином у аустријске и руске коњичке пукове, а мање у немачке и француске.

Лекари са сабљама:  
Прва група  
с Ратног курса  
Резервних  
санитетских  
официра,

Београд, 1908



У **трећем периоду** (1891-1941), који почиње доласком Шарла Дусеа, у војсци се по први пут појавило и спортско мачевање. Он је официре учио борби спортском сабљом, флоретом и мачем. Официри су, може се слободно рећи, тек у том периоду више вежбали технику спортског него борбеног мачевања. Мачевање је готово сасвим изгубило гимнастичко-егзерцирни карактер. Постојао је само један род војске који је изучавао мачевање и као борбену вештину у редовном програму обуке.

Реч је првенствено о коњицима а остали припадници војске су борбено мачевање изучавали по избору а не као део уобичајене војне обуке. Сабља је и у том периоду имала церемонијално-протоколарни значај.

Између два рата у војсци су се нагло почеле развијати идеје и дух француске пешадије. Официри се тада шаљу искључиво у редове француске војске. Оданде су доносили принципе француског мачевања које је остало доминантно скоро све до 1941. године. Када је реч о коњици, од 1903. године официри се шаљу искључиво у Русију и Француску.

У **четвртном периоду** (1941-1992) до 1957. године у коњици ЈНА упражњавали су се руска школа и техника мачевања шашком. Од 1957. године мачевање у војсци постепено губи сва три претходна обележја и остаје искључиво са церемонијално-парадним карактером, користи се као део разних протоколарних активности.

У **петом периоду** (1992-2000) мачевање, осим што наставља традицију церемонијално-парадне примене, поново обнавља и стиче спортски карактер, поготову поткрај миленијума. Наравно, захваљујући наглom успеху новоформиране Мачевалачке секције при Централном клубу ВЈ – 1997, која прераста у Официрски мачевалачки клуб (ОМК) – 19. маја 2000. Од посебног значаја је и нови програм – борбено мачевање који се уводи у рад ОМК 2003. године, као и увођење мачевања у активности Војне академије у Београду 2004. године

Када је реч о утилитарном (борбеном) мачевању у војсци од 1808. до II светског рата, сваки официр је пролазио кроз основни курс, али је само коњица редовно упражњавала и усавршавала мачевалачку вештину и након овог периода. Употреба ватреног оружја је давала други правац пешадијској обуци. Тај правац је једна посебна грана мачевалачке вештине – борба бајонетом. Шарл Дусе је у том смислу прво и био наставник борења бајонетом, као основним пешадијским хладним оружјем тог периода, па тек затим учитељ борења сабљом за коњицу и напoкон спортског мачевања.

Тема борбе бајонетом и ножем, као посебним областима мачевања је, међутим, област друге књиге која је у припреми, а која такође треба да осветли ту веома стару заборављену и у мноштво заблуда и митова завијену тему.

Када је реч о традиционалној вредности вештине мачевања, а у оквиру тога сабље, шпаде и бодежа, као дела церемонијала, ознаке чина, симбола војничке части и израза престижа и достојанства, она никада, без обзира на све историјске промене, није изгубила на значају. У том смислу, сви кораци на овим траговима чине основу једне непрекинуте нити у укупном ткању традиције сваке војске, па и наше.

### **Мачевање - класична војна вештина**

Мачевање је одувек имало посредан, али ипак веома битан значај за војнике и официре. Оно није било само део борбене вештине већ и ствар престижа и културе.<sup>19</sup>

---

<sup>19</sup> Тако постоје официрски мачевалачки клубови: у Русији - ЦСК, Мађарској - Хонвед, Пољској - Легија Варшава, Румунији - Стеаву, Бугарској - ЦСК, Израелу - Хапуел, Италији - Карабињери, Француској, Енглеској, Немачкој...

У свету чак многе армије имају асоцијације својих армијских клубова (нпр. Велика Британија) Постоји и војна, независна од цивилне, мачевалачка федерација која организује светске војне шампионате у мачевању (АФУ – Арму Фенцинг Униа). На пример, последње Војно првенство света у мачевању било је одржано у Загребу од 8. до 18. августа 1999. године.

Официрски позив је носио елитни предзнак који је растао са чином и није се могао замислити официр ако није познавао окретне игре, јахање, мачевање и свирање бар једног инструмента. То се готово подразумевало, пошто му је његов положај често налагао да учествује у активностима виђенијег друштва. Из тог разлога је официрски позив у прошлости имао и значај ширења урбане културе у срединама у којима се живео провинцијалан, а често и заостао живот. Познавање ових вештина води и порекло из традиције витешких кодекса далеког средњег века који су налагали да сваки витез треба, уколико мисли да стекне звање, осим великих дела, да влада и са 7 витешких вештина (септем артес пробитатис). У њих су спадали: 1. јахање, 2. пливање, 3. лов, 4. гађање (стрелом и копљем), 5. борење (мачевање, рвање и борба копљем и топузом), 6. културне вештине (читање, писање, познавање страних језика) и 7. друштвене вештине (играње шаха, певање, свирање једног инструмента, рецитовање стихова, играње окретних игара, лепо понашање и удварање).

У свим европским државама је до почетка 20. века поред сваке касарне била салле д армес. Те дворане су биле увек одвојене од гимнастичких и „накићене“ разноврсним сабљама, сликама, кацигама, рукавицама, заставицама и девизама: „Слава оружју“, „Поштовање учитељу“, „Слава отаџбини“, „Дисциплина пре свега“... У тим дворанама је постојао строги „кућни ред“. Тако, на пример, забрањивано је било за време вежбе викати, улазити у дворану са капом на глави или пушећи уз јело. У овим салама су вежбали официри три пута недељно под надзором свога учитеља. Сви подофицири су морали проћи кроз школу мачевања и ова обука је била добар пример војницима да предњаче. Ове школе су похађали и цивили пошто свако ко је носио о бедрима мач, дакле и угледна приватна лица, морао је знати борити се њиме и дати задовољење мачем - у двобоју. Свршити овакву школу била је једна друштвена одлика, скоро обавеза, као што је данас свршити матуру или положити докторат.

Мачевање, уз традиционално официрску игру - билијар, развија смисао за комбинаторику и утиче на развијање и одржавање физичких способности обзиром да спада у мултидисциплинарне спортове. У том смислу оно посебно позитивно делује на развој моторике, координације покрета, пажње, концентрације, брзине, издржљивости, стрпљења, самоконтроле и сналажљивости, све редом особине од великог значаја за војнички позив.

У Упутству о спортским такмичењима у ЈНА, из 1981. године, каже се да „...спортска такмичења у војсци имају за циљ да допринесу борбеној готовости, да дају подстрек за даље интензивно бављење физичким вежбањем за време и после служења војног рока. У том смислу су физичка култура и спортске активности саставни део борбене обуке и васпитања“.

Међутим, мачевање не фигурише ни у једном од понуђених програма спортова. Оно се не појављује не само као пешадијско надметање већ ни као елемент класичног борбеног петобоја који упражњавају готово све данашње војске, а у који су увршћени: јахање, пливање, трчање, гађање и мачевање.<sup>20</sup>

---

<sup>20</sup> Петобој - олимпијски, спада у најтежа спортска надметања уопште. Траје пет дана и базира се на причи о гласнику - коњанику који је, провлачећи се кроз непријатељске редове, изгубио коња, а ипак стигао на одредиште, и то борећи се прса у прса у блиској борби мачем, на даљину пиштољем, пливајући преко реке и трчећи у природи. У програм античких игара је уведен као *пентатлон* 708. године п.н.е. с тим што је у шеми било заступљено бацање копља и рвање.

Првог дана је јахање на стази од 1.000 метара са 20 препрека које су у двоструким и троструким комбинацијама.

Другог дана је мачевање по принципу „свако са сваким до првог поготка“ а изводи се најмаше 20 борби.

Трећег дана је гађањем пиштољем и револвером на 25 метара у силуету високу 1,65 м, на којој је мета са 10 кругова у интервалима са 5 метака калибра 5,6 мм.

Четвртог дана је пливање слободним стилем на 300 метара.

При свему овом је заборављено да је мачевање одувек било најтесније везано са непосредном борбеном обуком (борба ножем и бајонетом). Осим тога, мачевање је не само одувек било темељни спорт у војсци већ и основ физичке културе уопште, а то потврђује и историја спорта у нас. Тако је мачевање у сачуваним писаним траговима први поменути спорт који се јавио у Београду - 1808, а прва школе у Србији у којој се учио неки спорт била је школа фехтовања (мачевања) - 1843. године, коју је отворио Јован Нинић.<sup>21</sup> Овде треба напоменути да је и прво спортско друштво у Србији, а кога је основао сликар Стева Тодоровић 1857. године, имало име „Прво српско друштво за гимнастику и борење“ и у њему су се младићи вежбали и надметали у основним гимнастичким дисциплинама и борењу (мачевању).

У том смислу, не само зато што је спортско мачевање мултидисциплинарни спорт, због чега је много благороднији од низа других спортова за физичку културу, већ је и борбена вештина од значаја за борбену обуку, али и културна појава од великог значаја за историју и традицију сваке војске, а што није случај готово ни са једним другим спортом.

## **П Р И Л О З И**

### **Прилог – 1 ОСНОВНЕ ЦРТЕ ТЕХНИКЕ МАЧЕВАЊА МАЧЕМ И САБЉОМ**

### **Прилог – 2 ПРОТОКОЛАРНЕ РАДЊЕ САБЉОМ**

### **Прилог – 3 ОДЛИКОВАНИ МАЧЕВАОЦИ – ОФИЦИРИ ОД 1898. ДО 1923. ГОДИНЕ**

### **Прилог – 4 ОФИЦИРИ, ПОДОФИЦИРИ И ГРАЂАНСКА ЛИЦА КОЈИ СУ ЗАВРШИЛИ ДВОГОДИШЊУ ШКОЛУ ЗА УЧИТЕЉЕ ГИМНАСТИКЕ И МАЧЕВАЊА У АУСТРИЈИ, БЕЧКО НОВО МЕСТО „МИЛИТАР - ФЕХТ УНД ТУРНЛЕХРЕР ИНСТИТУТ“ И СТЕКЛИ ДИПЛОМУ**

### **Прилог – 5 БРОЗОВИ УЧИТЕЉИ МАЧЕВАЊА**

### **Прилог – 6 БИОГРАФИЈЕ Најпознатијих учитеља - наставника борења (мачевања) Војне академије и официра - такмичара у мачевању**

---

Петог дана је организовано трчање у природи на стази од 4.000 метара са висинском разликом 60-100 метара.

<sup>21</sup> Прве школе спортског мачевања у Европи су се појавиле крајем 17. и почетком 18. века, а школе борбеног мачевања су постојале са мањим или већим прекидима још од периода римског царства.

## Прилог –1

### ОСНОВНЕ ЦРТЕ ТЕХНИКЕ МАЧЕВАЊА МАЧЕМ И САБЉОМ

Мач је из борбене војне употребе широм Европе био потиснут још средином 17. века и то разним врстама рапира и шпада али који су имали више цивилни, полицијски, државно-чиновнички и значај у двобојима. Иако су у бојном смислу ова, чисто бодна, оружја много ефикаснија, пошто се бодом увек наноси опаснија рана него посекотином, сабља их је, ипак, потиснула. Разлога за то има више.

Први је у доста сложенијој техници борбе чисто бодним оружјем с обзиром да се погоци наносе само врхом. Дакле, ефикасна бојна површина је мања и захтева већу и прецизност и умешност у техници. У том смислу је било лакше обучавати велике војне формације у техници мачевања сабљом. Други разлог је техничке природе. Хладно оружје се у војним формацијама одржало тако дуго (готово до II Светског рата) само захваљујући коњици, њеној изузетној покретљивости, продорности и ефикасности. Оружје коњаника, пак, не може бити са равним сечивом већ са повијеним.

Сабља је хладно ручно оружје источног порекла. Источна концепција првенствено користи - сечење, западна првенствено - бод. И једни и други користе оба али им дају супротне акценте. Запад својим акцентима обезбеђује дистанциону борбу. Источњак супротно: борбу у клинчу - она која управо одговара његовим димензијама, положају тежишта и већој окретности.

Није без разлога сабља изабрана за основно коњичко оружје. Приликом замаха равним сечивом на површину се допире ударцем под правим углом. За овакав ударац је скоро небитно да ли се наноси тупом или оштром површином, пошто нема клизања сечива дуж брида, а које заправо и обавља сечење. С друге стране, отпор који пружа препрека (реакција) једнака је акцији само у супротном смеру - спрег сила у реакцији је управан на правац удара. Замах равним мачем по противнику који прилази великом брзином на коњу готово увек је значао ако не лом мача а онда повреду зглоба или враћање сечива уназад по властитој глави или раменима. Овај трећи случај је био правило у средњем веку при борби коњаника равним сечивима мача.

Код повијеног сечива спрег сила реакције је такав да је увек под неким углом у односу на правац удара - осу сечива. Криво сечиво боље сече него право јер је при контакту са површином и додирна површина његове оштрице мања а и правац сечења је такав да се самим тим смањује угао сечива у односу на површину која се сече.

Због тога ударац клизи дуж подлоге - прати замах руке, а за све замахе руком је анатомски својствено, због постојања зглобова, да су кружни. Из тог разлога је сабља одувек била коњичко оружје, и сви народи који су за доктрину имали коњичке битке поседовали су повијена сечива. Западни ритери средњег века који су поседовали равне мачеве су ове углавном користили у борби на тлу, након пада, док за коњички сукоб су била у употреби копља. Ударце мачем су коњаници користили скоро као замену за топуз или секиру. њиме се као тешким и великим разбијао оклоп тј. наносиле тупе повреде и ломови испод оклопа.



Из тих разлога, уколико не поседују изражено закривљена сечива, борци пешадинци на истоку и у Азији, изводе најчешће акције са замасима, јурењем према противнику, измахивањем, склањањем у покрету..., па и сечење је ефикасно. Неадекватност правог сечива за извођење сечења се, дакле, надомештавала повећаном кинетичком енергијом ударца - офанзивном тактиком борбе. Али овај начин употребе равног сечива претпоставља блиску борбу тј. занемарује основну предност равног сечива - његову већу дужину у односу на повијено.

Трећи, и веома важан, разлог због кога су војске 18. и 19. века, па и српска, више полагале на сабљу је у већој ефикасности сабље у борби прса у прса када је реч о густом бојишту, пошто сабља спада у тзв. инерцијална хладна оружја.<sup>22</sup>

Док је рапир, као неинерцијално оружје идеалан за дуел, сабља, с обзиром да наноси повреде и врхом (зашта опет није баш најпогоднија пошто је оштрица повијена па и врх „смакнут“ у односу на тачку бода) и сечењем - има дугачку оштрицу, па је и њена ефикасна бојна површина којом може нанети повреду неупоредиво већа и много пригоднија за масовни судар, пошто је вероватноћа повређивања противника у борби већа.

Такође, док је у борби бодним оружјем потребно велико време да се након извршеног бода оно извуче (због чега се најчешће и ломи), усмери на другог противника и њему се нанесе погодак, што је у коњичком судару немогуће извести, код сабље то није случај. Она може једним замахом нанети повреду, чак и по више противника, додуше лакшу него што је она у бодног оружја, али најчешће сасвим довољно тешку.

Из тих разлога се у војно-официрским круговима, када је реч о рату, давало првенство обуци у мачевању сабљом. Међутим официри су учили (мада готово занемарујуће), са доласком Шарла Дусеа и рапирну борбу која није имала само спортски значај већ често и карактер питања части, пошто су се двобоји веома често изводили рапирима којима су, пак, цивили били веома вични, као цивилном оружју и управо најпогоднијем за појединачни дуел. Но, пошто су правила европског дуела увек претпостављала да је задовољење дато „пуштањем крви“ а не убиством, а и пошто су постојале строге казне за двобоје који су били широм Европе забрањивани, официри су радије бирали сабље за овакве прилике јер су и ране од њих углавном биле лакше или теже посекотине. Изабрати рапир за дуел је по правилу значило да се исти водио на живот и смрт пошто готово да и нема по живот безопасног убода.

Када је реч о техници учења мачевања са правом или вежбовном сабљом она је имала две форме: групне вежбе у простору сличне „катама“ у каратеу. Друга форма је била бесконтактна тј. изводили су се замаси и ударци и бодови по колеги али је рука онога ко је изводио те акције увек била заустављена пре наношења ударца.

---

<sup>22</sup> Подела на инерцијална и неинерцијална је иницирана обзиром на тежину сечива и последице његовог кретања обзиром на технику употребе. Тако, да би се сабљом која је инерцијално оружје нанео погодак потребно је извести замах, због чега се она увек теже контролише и акције су спорије. Због ове инерцијалности су у техници борбе сабљом уведени и „мулинети“ тј. кружни покрети руком како би се из једног замаха ударац, да би променио своју путању, кружним наставком доспео на неку другу страну. С друге стране, код свих сечива хладног оружја која имају оштрицу испупчену веома је важно руку увежбати да се приликом наношења удара оштрица гура напред (дакле супротно од јагаганске технике). Само у овом случају ће посекотина имати озбиљнији значај. Ако се овакав ударац не увежба добро сабљом се наносе повреде као и са обичном мотком - тупе. Када је реч о чисто бодном оружју овога нема. Да би се њиме нанео погодак није потребна извршити замах, па га је и лако контролисати и у техници изводити готово бравуре у свим правцима великом брзином.

Често се дешавало да и у самом парирању - акцијама одбране - сечиво сабље не удара по сечиву друге сабље већ да се раније зауставља. Ова техника мачевања је посебно тешка пошто захтева велику самоконтролу и одговорност за колегу са којим се вежба изводи. Од заштитне мачевалачке опреме се користила само кацига за главу.

Метода која је највише била коришћена је групни рад, уз најстрожу дисциплину. То је класична метода која се примењивала још од ренесансних школа мачевања. Ову методу су упражњавали и највећи мајстори мачевања у Бриселској и Париској академији за мачевање као и Бечком институту за мачевање (користио је и Рудолф Цветко - једини мачевалац са тла бивше Југославије који је примио у своје руке сребрну медаљу са Олимпијских игара у Штокхолму 1912. године - екипна конкуренција).

Метода се састојала у следећем: мачеваоци у почетку раде појединачно, сами, задате им вежбе. Када се довољно усаврше у овоме они прелазе на групни рад - вежбе у паровима, где се примењују сви начини напада и одбране. Учители мачевања никада нису давали индивидуалне часове ни за почетнике ни за напредне мачеваоце по принципу један учитељ - један ученик. Правило је било да се на почетку часа с једним од напреднијих ученика покаже вежба за то вече коју ће радити мачеваоци у паровима. Тада би један мачевалац имао задатак да напада одређеном акцијом а други да на ову одговарајуће реагује. Након десетак таквих акција, борци би заменили улоге.

Тек када би мачеваоци добро узајамно савладали вештину приступали би учитељу - али само као спаринг противнику који је требало да избруси мачевалачку вештину која већ постоји индивидуализована и са личним цртама његовог ученика. Створити креативног мачеваоца - официра који ће се знати сналажљиво понашати у свакој ситуацији а при томе непредвидиво и лично - разнолико у борби је био њихов основни циљ.\*



Заставник  
12. пешадијског пука „Цар Лазар“, са  
ратном заставом и сабљом



Мач и застава  
- част и понос: заставник 7. пешадијског  
пука, на положају

\* У грбу Војске Југославије фигурише орао који држи два мача. Мачеви у хералдици имају вишеструку симболику. Они означавају, као прво, везу са традицијом тј. да војска има своје древне корене, као друго, да је реч о борбеном грбу тј. грбу једне установе која је оружана снага. Међутим, мачеви имају и архетипски значај. Мач је у готово свим традицијама симбол светог и реквизит јунаштва, атрибут витешког. Мач у том смислу носи извесну светлосну симболику, он је увек блесак и огањ и зрак сунца који симболично расеца мрак, зло и незнање. Укрштено мачева врховима на горе симболише сталну спремност за борбу за отворену и часну борбу.

## Прилог -2

### ПРОТОКОЛАРНЕ РАДЊЕ САБЉОМ

#### ПРАВИЛО КОЊАНИЧКЕ СЛУЖБЕ - 1867.

##### Почасни поздрав:

„...Ескадрони командир у свима случаима пролаженија салутира следујућим начином: дошавши на 12 корачаи до началника, узима сабљу на подвис, а на шест корачаи до њега - салутирајући, спушта сабљу; а прошавши началника шест корачаи, узима опет на подвис и чи-нећи успореним ходом полукруг, долази к началнику, став с десне му стране и на три корака, и мало натраг, спушта сабљу - и остав док не-прође сав ескадрон. Водни и полуеткадрони командири салутирају само на ходу, и то у оним случаима, кад се налазе пред фронтом свои части...”

#### КОЊИЧКА ЕГЗЕРЦИРНА ПРАВИЛА - 1911.

##### Поздрављање

„...696. - Са извађеном сабљом коњаник поздравља увек само погледом, заузимајућу став „мирно”.

Официри и подофицири поздрављају сабљом у три раздела:

1.) десном руком подићи управно сабљу тако, да држак буде испред браде за једну шаку, а оштриц напред и у исто време обухватити држак целом шаком, а палац опружити по полеђини дршка;

2.) окренути оштриц у десно

3.) спустити сабљу десном руком прави на ниже тако, да врх сабље буде напред и за једну шаку изнад земље, а оштриц окренут у десно, десна рука опружена, а рукобран прислоњен уз бутину.

Ако официр или подофицир пешке има да поздрави старијег са извађеном сабљом, онда први раздео врши кад лева, други кад десна, а трећи кад опет лева нога падне на земљу.

697. - ...Официр или подофицир, ако је са извађеном сабљом, поздравља сабљом по тачци 696.; по свршеном поздраву враћа сабљу у став „к рамену” у три раздела, обратним редом од онога у тачки 696., па онда стаје вољно.” \*

---

\* U vezi s Konjičkim egzercirnim pravilom u Nastavnom planu i programu za konjicu, iz 1936. godine, za regrutsku I partiju II razred bilo je predviđeno da se na časovima „strojne obuke” regrutima drži nastava stavova sa sabljom (365-375); borba sabljom i uzdužna seča (369-375), a zatim da se na času borbene obuke prikaže vojnicima slika borbe sa starijim vojnicima i podoficirima koja će „ranije biti brižljivo pripremljena” i objasniti pojam napadača i branioca.

U nastavi za III razred ove iste regrutske partije je bilo predviđeno da se iz oblasti „strojne obuke” uči upotreba noža (420); borba nožem (BN:1-7); seča sabljom: kosa i položena (376-379).

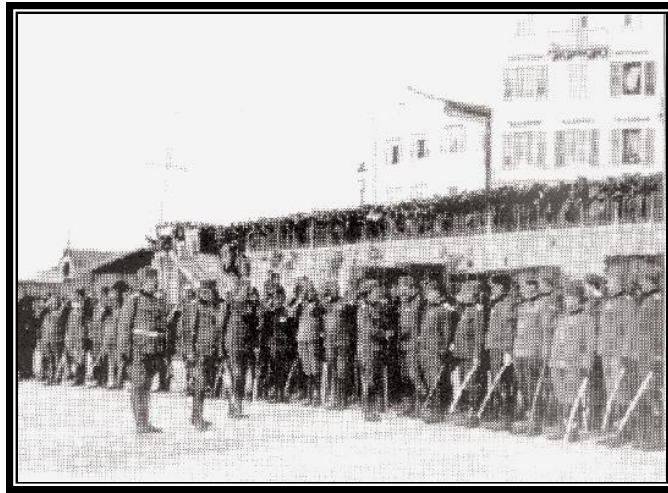

Престолонаследник Александар Карађорђевић, поздравља се с официрима који одлазе са Крфа у Русију, ради формирања Српске добровољачке дивизије, 11. фебруара 1916.

**Официри приликом поздрава стоје у ставу „мирно“, држе сабљу у левој руци с оштрицом повијеном на споља – неборбени положај. Када онај којег поздрављају приђе десном руком салутира, рукује се, салутира поново и остаје у том положају пратећи га окретом главе и погледом.**

### **КОЊИЧКО СТРОЈЕВО ПРАВИЛО СА ПРАВИЛОМ ЈАХАЊА - 1946.**

#### ***„Правила спровођења, дочека и парадног марша***

#### **Дочек**

86. Кад се прималац параде приближи на 100 метара, командант параде вади сабљу и командује:

1. „Парада мирно, сабље за борбу“ или пешке „сабље вади“

2. „Слушај“

3. „Поздрав на десно (лево)“ и у галопу јаше у сусрет примаоцу параде, зауставља се, поздравља га салутирањем и рапортира...

88. - ...После обиласка свих јединица које су изашле на параду, примаоц параде наређује да се командује „Мир-но“, „Сабље у нож-не“ и „на месту вољно“. Команду команданта параде понављају све старешине засебних јединица.

љ91. Парада у строју пешке врши се саобразно изнетом на коњу.

## СТРОЈЕВО ПРАВИЛО - 1948.

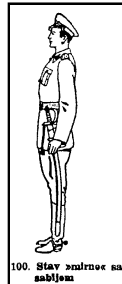
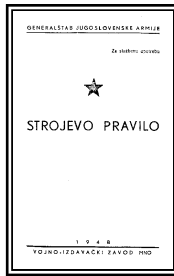

Sl. 100. Stav zadržnje sa sabljom

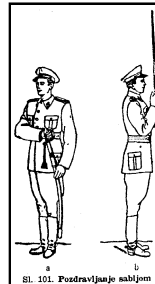

Sl. 101. Pozdravljanje sabljom

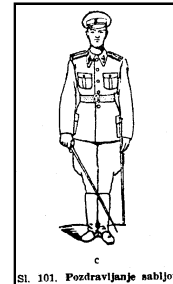

Sl. 101. Pozdravljanje sabljom

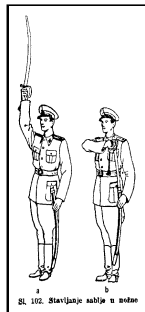

Sl. 102. Stavljanje sablje u nožne

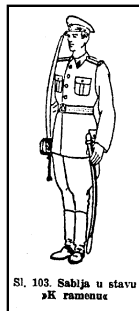

Sl. 103. Sablja u stavu »K ramenu«

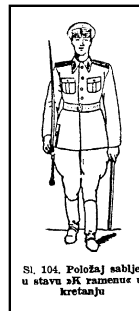

Sl. 104. Položaj sablje u stavu »K ramenu« u kretanju

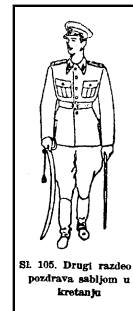

Sl. 105. Drugi razdeo pozdrava sabljom u kretanju

### Парадно коришћење сабље

1. У строју са сабљом ножна се држи левом руком, која је слободно опружена, палцем са унутрашње, а осталим прстима са спољашње стране.

2. Поздрављање сабљом, на месту, врши се на команду: „Почасни поздрав, на ле-ВО (на де-сно, по-здрав)“, у три раздела. **Први раздео** врши се на припремни део команде, а други и трећи на извршни део команде. Први раздео. Левом руком изнети сабљу нешто напред; истовремено десном руком обухватити рукохват дршка одозго и придржавајући ножне извући сечиво за ширину шаке.

**Други раздео.** Узети сабљу „подвис“: хитро извући сабљу из ножне и, окренувши је врхом навише, а оштрицом улево, подићи руку тако, да шака буде у висини браде, на 10 см испред ње, а сечиво вертикално. **Трећи раздео.** Спустити сабљу наниже тако, да десна шака буде уз десну бутину, оштрица сечива окренута телу, а врх сабље према прстима леве ноге; једновремено окренути главу у правцу старешине. Лица која су у строју на коњу, спуштају сабљу тако да шака слободно спуштене десне руке буде позади бутине, врх сечива позади десне пете, а сечиво окренуто ка коњу.

3. На команду „к нози“ или „на месту вољно“ сабља се ставља у ножне у три раздела. **Први раздео.** Издићи сабљу у вис у испруженој руци, врхом навише а оштрицом улево; левом руком ухватити горњи део ножне; **Други део.** Шаком окренути сечиво врхом наниже и не гледајући у ножне ставити врх у отвор ножне, помажући се левом руком; гурнути сечиво у ножне толико, да десна рука остане у висини рамена; левом руком држати ножне; **Трећи раздео.** Гурнути сечиво до краја у ножне и заузети став „Мирно“.

4. На општу команду „На ра-МЕ" сабља се вади из ножне у три раздела:  
 Први и други раздео извршава се као што је показано у тачки 2; Трећи раздео. Хитро спустити десну руку и ставити сабљу вертикално у згиб десног рамена, оштрицом напред, обухватајући држак кажипрстом и средњим прстом са спољне стране, а палцем са унутрашње; остала два прста су слободно савијена. Лица која су у строју или на коњу, држе сабљу у ставу „к рамену" тако, да меки део десне шаке овлаш наслањају на бутину, при чему је десна рука нешто савијена у лакту, а мали и домали прст приљубљени уз длан.

љ. При кретању, са сабљом „к рамену", десном руком махати напред и назад, не изокрећући сабљу у страну. Ножне држати левом руком, са којом не махати.

На команду „стој" сабља се ставља у ножне, као што је показано у тачки 3.  
 6. Поздрављање сабљом у кретању врши се у два раздела; Први раздео. На 20 корака испред старешине донети сабљу у став „подвис";

Други раздео. На 10 корака окренути главу у правцу старешине и једновремено спустити сабљу наниже, оштрицом улево тако, да врх сечива буде удесно од прстију десне ноге и око 10 см изнад земље. Када се прође старешина за 4 корака, окренути главу право и узети сабљу у став „подвис", а затим у став „к рамену".

7. Прилажење старешини са сабљом врши се у ставу „к рамену" по одредбама тачке 87. Када се војно лице заустави пред старешином, поздравља сабљом по тачки 2. овог прилога; по извршеном рапортирању донети сабљу у став „подвис", а потом у став „к рамену".

## СТРОЈЕВИ ПРАВИЛО - 1960

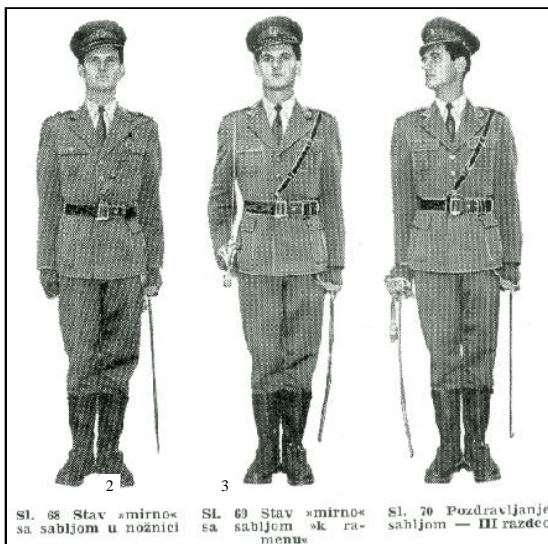
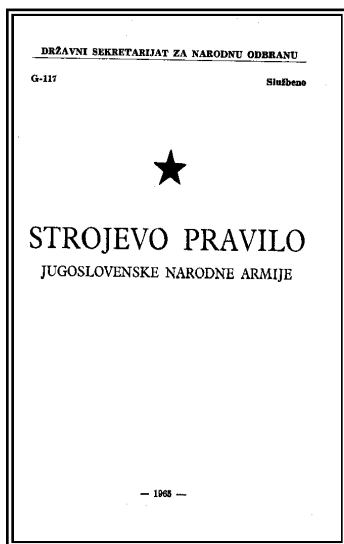

## Рад са сабљом

310. - Сабљу носе официри у строју:

- на почасним парадама,
- у почасним четама (батаљону) - при дочеку или испраћају,
- при полагању венца и извршењу почасних паљби (водом и четом), и
- у осталим приликама кад се то изричито нареди.

316. - Став „мирно“ са сабљом „у ножници“ је по т. 24, с тим што се ножница испод гривне обухвати левом шаком са палцем изнутра. Рукобран сабље је предњим делом позади прислоњен на леву руку, док је доњи крај сабље изнет мало напред са врхом ножнице за шаку-две изнад земље. Лева рука, којом се држи сабља, природно је спуштена низ бутину леве ноге (сл. 1).

317. - Став „мирно“ са сабљом „к рамену“ је по т. 24, с тим што лева шака држи ножницу по т. 316, а сабља је извађена и држи се у десној руци, тако да је држак сабље обухваћен палцем и са прва два прста, док су остали прсти повијени на полеђини дршка. Сабља стоји усправно, наслоњена на згиб десног рамена, са оштрицом окренутом напред, десна рука мало повијена у лакту, а палац прислоњен на средину бутине (сл. 2)

318. - Да се из става „сабља у ножници“ пређе у став „сабља к рамену“, левом се руком повуче држак сабље између руке и тела и истури мало напред, при чему лева шака мења положај за обухватање сабље, како је најприродније. Затим се десном руком ухвати за држак. Сабља се извуче из ножнице, окрене врхом навише и што ближе поред тела донесе у став „к рамену“.

319. - Да се из става „к рамену“ пређе у став „сабља у ножници“, левом руком се изнесе отвор ножнице унапред, као при вађењу сабље, десном руком се сабља повуче и окрене, тако да шака десне руке буде у висини чела, а врх сабље наниже управљен на отвор ножнице, оштрица је окренута упоље. Затим се десном руком цело сечиво сабље увуче у ножницу, а руке хитро врате на места и заузме став по т. 316 овог Правила.

320. - При кретању са сабљом „к рамену“ рукама се маше природно с тим да се горњи део сечива не одваја од рамена. Са сабљом „к рамену“ креће се само стројевим кораком, а чим се пређе у маршевски, сабља се без команде ставља у ножницу.

321. - Кад је „сабља у ножници“, поздрављање се врши на исти начин као и без оружја, с тим што се левом руком држи сабља по т. 316 овог Правила.

322. - Поздрављање сабљом на месту врши се у три раздела.

Први раздео: из става „к рамену“ подиже се сабља десном руком вертикално, тако да држак сабље за ширину шаке буде испод браде а оштица окренута напред, једновремено са изношењем сабље обухвата се држак целом шаком, а палац опружа по полеђини дршка.

Други раздео: оштрица сечива се окреће удесно.

Трећи раздео: хитро се спушта сабља наниже и напред, тако да врх сабље буде за једну шаку од земље, а оштрица сечивом окренута удесно; десна рука је опружена, а рукобран прислоњен уз бутину. При извршењу трећег раздела врши се и окретање главе и погледа као при поздрављању руком (сл. 3).

323. - Сабља се из става за поздрав у став „к рамену“ доноси у три раздела.

Први раздео: десном руком се хитро подиже сабља вертикално, тако да држак дође испред браде за једну шаку, а оштрица окренута удесно.

Други раздео: оштица је окреће право напред.

Трећи раздео: сабља се хитро спушта „к рамену“, при чему се држак обухвати палцем и са два ближа прста.

При извршењу првог раздела окреће се глава и поглед право.

324. - Сабљом се у кретању поздравља на исти начин као и на месту, само што се при првом искорак леве ноге, после команде, једновремено узима и први раздео, а при следећем искорак десне ноге други раздео, док се трећи раздео узима при искорак трећег корака.

При извршењу трећег раздела глава и поглед се окрену ка старешини коме се врши поздрав, али се рукама не маше.

320. - Сабља се у кретању из става за поздрав узима у став „к рамену” - у три раздела, на начин изнесен у т. 323 и 324 овог Правила.

326. - При предаји рапорта сабљом, старешина који предаје рапорт по извршеном поздраву сабљом рапортира, а одмах затим сабљу враћа „к рамену”. После тога, ако старешина који прима рапорт пружи руку подносиоцу рапорта да се рукује, овај спушта ножницу, сабљу хитро преноси у леву руку тако да стоји усправно уз згиб левог рамена, са сечивом напред, и рукује се.

Када је реч о парадном маршу:

301. - Када командант параде (пука) дође на 15-20 корака од старешине коме се врши поздрав, поздравља га руком (сабљом) и после 15 корака, пошто га прође, спушта руку (узима сабљу „к рамену”), скреће ка старешини и стаје са спољне стране - на два корака у страну и остаје док јединица (пук) не прођу, а затим поступа по наређењу старешине.

Команданти батаљона, кад се на 15-20 корака приближе старешини коме се врши поздрав, командују гласном командом:

„Батаљон, поздрав надесно! (налево!)” лично поздрављају руком (сабљом) и, пошто прођу старешину за 15 корака, спуштају руку (узимају сабљу „к рамену”). Ако је батаљон самосталан, командант батаљона, по извршеном поздраву, поступа по претходном ставу.

#### СТРОЈЕВО ПРАВИЛО - 1979.

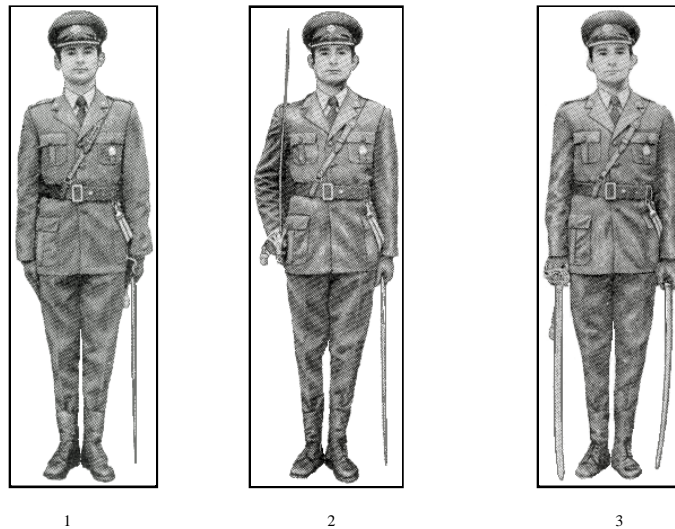

#### Парадно коришћење сабље

380. Став „мирно” са сабљом „у ножници” заузима се на исти начин као и без сабље, с тим што се ножница испод гривне обухвати левом шаком са палцем изнутра.



Рукобран сабље је предњим делом позади прислоњен на леву руку, док је доњи крај сабље истурен мало напред са врхом ножнице за 10 до 15 цм. изнад земље. Лева рука, којом се држи сабља, природно је опружена низ бутину леве ноге (сл. 1).

381. Да се из става „сабља у ножницу“ пређе у став „сабља к рамену“ левом руком се сабља истури мало напред и подиже, при чему лева шака мења положај и хвата сабљу како је најприродније. Десном руком ухвати се за држач тако да подлактица десне руке после хватања дође у водораван положај. Сабљу хитрим покретом извлачити из ножнице, окренути врхом навише и што брже поред тела донети у згиб рамена, држач сабље обухваћен је са прва два прста, а остали прсти су повијени на полеђини држача. Сабља стоји усправна и додирује згиб рамена, оштрица је окренута напред, десна рука је спуштена до доње ивице блузе, мало повијена у лакту, палац на средини бутине и додирује шав панталона (сл. 2).

382. Да се из става „сабља к рамену“ пређе у став „сабља у ножници“, левом руком се изнесе отвор ножнице напред (као при вађењу сабље), десном руком се сабља повуче и окрене тако да шака десне руке буде у висини чела, а врх сабље на отвору ножнице, оштрица је окренута испред лица које држи сабљу. Затим се десном руком сабља ставља у ножницу, руке врате на место и заузме став „мирно“.

383. При кретању са сабљом „к рамену“ рукама се природно маше, а горњи део сечива не одваја од рамена. Са сабљом „к рамену“ креће се стројевим кораком, осим када се дају почаст, када се врши смотра јединице, са сабљом „к рамену“, иде се маршевским кораком.

384. Када је „сабља у ножници“ поздравља се као и без оружја, с тим што се левом руком држи сабља. Поздрављање сабљом на месту изводи се у три раздела: први раздео - из става „на раме“ подиже се сабља вертикално, тако да држак сабље за ширину шаке буде испред браде, а оштрица окренута напред, једновремено са изношењем сабље обухвата се држак целом шаком, а палац опружи на полеђини дршка; други раздео - оштрица сечива се окрене удесно, и трећи раздео - хитро се спушта сабља наниже и напред тако да врх сабље буде за 10 до 15 цм изнад земље, а оштрица сечива окренута удесно; десна рука је опружена, а рукобран прислоњен уз бутину. Ножница се окреће улево тако да је шири део окренут напред. При извршењу трећег раздела глава и поглед се окрећу у страну на коју се поздравља (сл. 3).

385. Прелаз из става поздрав у став „к рамену“ на месту се изводи у три раздела: први раздео - ако је поздрав „надесно“ (налево) окреће се глава и поглед право, десном руком се хитро подиже сабља вертикално, тако да држак дође испред браде за једну шаку, а оштрица окренута удесно; други раздео - оштрица се окреће право напред, и трећи раздео - сабља се хитро доноси „к рамену“, при чему се држак обухвати палцем и са два прва прста, док су остали прсти повијени на полеђини дршка.

386. Сабљом се у кретању поздравља исто као на месту, с тим што се при првом искораку леве ноге, после команде, једновремено изводи и први раздео, а при следећем искораку десне ноге други раздео, трећи раздео се узима при трећем искораку. Кад се извршава трећи раздео, глава и поглед се окрећу ка старешини који се поздравља, рукама се не маше.

387. Прелаз из става за поздрав у став „к рамену“ у кретању извршава се у три раздела - исто као и на месту, с тим што се при првом искораку леве ноге, после команде, једновремено изводи и први раздео.

Други и трећи раздео изводе се као и следећа два искорача (десном и левом ногом)

388. Сабљом се поздравља кад се рапортира на следећи начин: лице које предаје рапорт прилази лицу коме се рапортира на 3-4 корака, зауставља се, поздравља сабљом и рапортира, нпр: Друже (господине)..., почасна чета (батаљон) постројена у вашу част и спремна за смотру, рапортира мајор Марковић Петар. После рапортирања заузима став „к рамену“ сабљом, искорачи корак у страну, тако да лице коме се рапортира буде до строја, а он са спољне стране и прати га.

Ако лице коме се рапортира пружи руку подносиоцу рапорта да се рукује, сабљу пребацује у леву руку и доноси у став „к рамену“ и рукује се.

### **ПРАВИЛО СЛУЖБЕ ВОЈСКЕ ЈУГОСЛАВИЈЕ - 1996.**

Војска Југославије у Правилу службе од 1996. године, у глави о војним почастима регулише да су војници почасних јединица и пратиоци у заставном воду наоружани пушкама, а официри и подофицири не носе оружје. Командант почасног батаљона носи сабљу.



Почасни поздрав гардијске јединице

### **УОБИЧАЈЕНЕ ПРОЦЕДУРАЛНЕ РАДЊЕ ПРИЛИКОМ СВЕЧАНЕ ПРЕДАЈЕ НАГРАДНЕ САБЉЕ, МАЧА И БОДЕЖА**

На свечаности доделе учествују три лица: лице које доноси оружје, лице које предаје оружје и лице које прима оружје.

Доносилац доноси оружје ономе ко дарује носећи га у левој руци испод гарде и оштрицом окренутом напред до тренутка када му оружје даје. Оружје се ономе, ко треба да га преда, даје тако што се лева рука опружа тако да гарда иде напред, а десна рука хвата доњи крај корица и савија се у лакту. Оштица сабље је окренута у десно.

Доносилац, док оружје предаје, благо се поставља косо и дискретно савија главу или изводи поклон.

Онај ко предаје оружје узима га левом шаком испод гарде и десном шаком при последњој трећини корица и окрећући оштрицу ка себи пружа га паралелно постављеним шакама и благо повијеним лактовима ка ономе ко свечано прима оружје (мач, сабља, бодеж). Оружје је тако постављена хоризонтално. Шаке су раширене на ширину рамена.

Онај ко прима оружје изводи прво војни поздрав а затим га левом руком хвата с чела на две шаке испод гарде за корице окреће је оштрицом на горе и хвата десном шаком за дршку. Затим сабљу вади из корица до половине и поздрави је (наклон главом, пољубац...) и одсечно враћа сабљу у корице и спушта је левом руком до левог бока окренуту оштрицом напред. Затим десном руком прима повељу, диплому, ставља је између надлактице и бочне стране груди и рукује се.

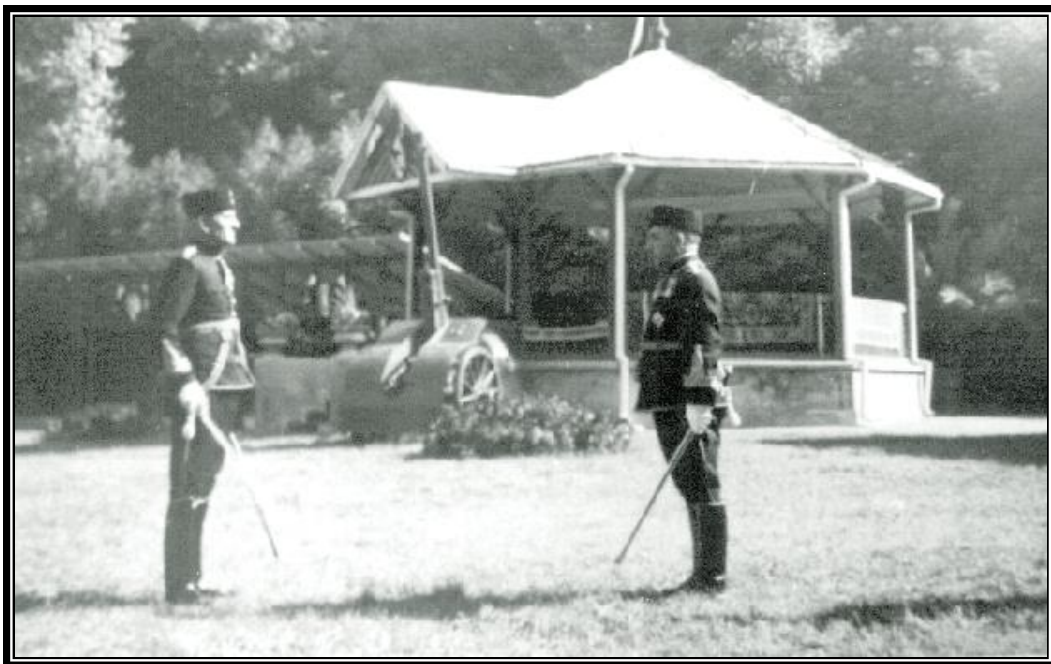

Командант артиљеријског пука Краљеве гарде пуковник  
Димитрије Павловић прима рапорт  
од свог помоћника потпуковника Владислава Вујадиновића,  
у Топчидеру, 12. септембра 1935.

### **Уобичајени елементи почасног поздрава сабљом**

Мач, шпада, сабља, рапир итд. нису само оружје. У прошлости су они били искључиво оружје племства а ношење истог је било привилегија сталежа и знак благородности. Ова оружја су, тако, била и предмет церемоније и обреда. Почасни поздрави оружјем, у том смислу, спадају у основне поздраве витешког (војничког) кодекса.

Они су древни колико и оружје и представљају један од основних елемената разликовања цивилног од ратничког сталежа. У многим историјским епохама поздрави оружјем су имали готово основни карактер. Оружјем су се поздрављали војници свих епоха: Грци, Римљани, средњевековни витези, мускетари, џентлмени пред двобој, официри... Поздрави оружјем су се изводили и изводе се и као део разноврсних церемонијала унапређења и награђивања. У том смислу постоји и тачно одређена процедура церемонијала предаје почасног оружја. \*

Свака епоха и култура је имала специфичности у поздрављању оружјем пошто је и само оружје којим се поздрављало било разнолико. Међутим, сви поздрави су увек имали неколико основних елемената и у том смислу се само они који ове имају, могу сматрати - правилним. Потпун поздрав подразумева увек:

- 1) Прилазни став са оружјем у корицама - пошто приђе и неком са оружјем ван корица (исуканим оружјем) увек је значило борбену радњу а не поздравну.
- 2) Став „мирно“ након прилажења - пошто заустављање са оружјем на одређеној дистанци која је увек већа од борбене представља мирољубиви гест и гест поштовања који треба да привуче пажњу онога који се поздравља на поздрав сам.
- 3) Вађење оружја из корица - пошто се само оружјем које је извађено из корица и доведено у припремни положај за поздрав, овај може и извршити.
- 4) Поздрав.
- 5) Враћање оружја у корице. Сваки поздрав оружјем је или почасни поздрав или поздрав противника пред борбу. Уколико се оружје не враћа у корице реч је о борбеном поздраву па се из њега мора стати у борбени став. Уколико је реч о почасном поздраву, након њега се оружје мора вратити у корице. Наиме, оном ко је поздрављен није пријатно да пролази поред оног ко га је поздравио уколико овај и даље држи исукано оружје ван корица.
- 6) Удаљавање. Овом радњом онај ко поздравља се склања након извршеног поздрава са линије протокола, или пак, прилази ономе са којим се поздравио. Ово склањање подразумева став „мирно“ у првом случају или став „вољно“ у другом.

Када је реч о 5. и 6, има поздрава који подразумевају удаљавање са истовременим враћањем оружја у корице.

Само поздрав који у себи садржи све ове елементе је потпуни поздрав оружјем и он се са свом елеганцијом и лепотом церемонијала наметнуо још средином 16. века.

Класичан, официрски поздрав сабљом и разним типовима мачева који је карактеристичан готово за целу Европу са понеком специфично-шћу карактеристичном за сваку земљу понаособ је у том смислу следећи:

#### Прилазни став са оружјем

Носилац оружја овим ставом прилази ономе кога треба да поздрави. Оружје стоји у корицама које придржава лева рука и прилази се стројевим кораком. Друга рука је слободна.

---

\* Приликом предаје оружје је у канији, оно се предаје једном руком, а у званично-важним моментима, са обе руке - канија се налази хоризонтално, уз лако савијење главе и тела, напред. Када је оружје предавано без канија, оно се узимало за сечиво и испод гарде, и пружало гардом напред.

Прилажење је завршено на дистанци која је већа од бојне.

#### Став „мирно“ са оружјем

Онај ко поздравља, када је извршио прилажење, има спојена стопала и окренут је увек грудима према оном кога поздравља. Никад не бочно пошто је бочни став борбени став. Корице придржава лева рука за сечиво код гарде.

#### Вађење оружја из корица

Изводи се полуокрет на лево стопалом леве ноге. Оружје се хвата десном руком, угао између стопала је 90 степени. Десно стопало је на пола левог. Тиме се тело поставља делимично профилно (раме руке која ће држати оружје је окренуто у правцу оног ко се поздравља) са лицем окренутим према оном ко се поздравља.

Затим се сечиво вади из корица и усмерава са опруженом руком косо и доле у правцу онога ко се поздравља са дланом окренутим на горе а никако на доле или косо пошто ово значи позив на борбу. Врх сечива је на удаљености од тла за 50 - 60 см а са оштрицом у лево. Лева рука држи и даље корице сабље. Глава је окренута према оном ко се поздравља и са погледом право.

#### Поздрав са оружјем

Радња која следи након почетног става је увек поздрав. Као поздрав лаким једноручним мачем и сабљом се чини следеће: рука са оружјем се савије у лакту и гарда доведе до браде, длан је окренут ка лицу (симболизује одашиљање пољупца). Сечиво се налази вертикално. Затим се оружје спушта врхом доле с наклоном главе.

#### Враћање оружја у корице

Стопала су спојена и под углом од 90 степени. Глава се диже, поглед право и рука са оружјем се опружена подиже горе. Длан је окренут према небу. Лева рука држи корице. У следећем тренутку се длан са оружјем окреће на доле а врх сечива се усмерава према левом куку. Лева рука води уста корице према врху оружја. Шака десне руке се спушта до контакта са шаком леве руке када истовремено лево стопало прилази уз десно. Напомена: окретање врха оружја ка куку се изводи опруженом руком. Врх сечива мора проћи између палца и кажипрста леве руке. Удар гардом о леву руку иде у истом тренутку кад и спајање стопала.

#### Удаљавање

Лева рука држи корице са оружјем. Десна рука је на балчаку оружја. Десна нога одступа искорак у десно. У тренутку када лева нога прилази десној изводи се полуокрет са обе ноге тако да се поставља бочно према оном ко се поздравља и ослобађа му се пут за пролаз. У тренутку спајања пета десна рука са балчака прилази бутини десне ноге.



**СВЕЧАНОСТ ВОЈНИЧКЕ ЗАКЛЕТВЕ**  
Официр држи сабљу у левој руци, заједно са шапком, оштрицом окренутом косо на горе, ослоњеном на подлактицу  
(1. чета 3. батаљона 2. пешадијског „гвозденог“ пука, „Књаза Михаила“)



Официрски пук за време балканских ратова – предаја рапорта.



**Официри са сабљама на војничкој причести пред одлазак у рат. Ниш,  
1914. године**

## Прилог - 4

**ОФИЦИРИ, ПОДОФИЦИРИ И ГРАЂАНСКА ЛИЦА  
КОЈИ СУ ЗАВРШИЛИ ДВОГОДИШЊУ ШКОЛУ ЗА  
УЧИТЕЉЕ ГИМНАСТИКЕ И МАЧЕВАЊА  
У АУСТРИЈИ, БЕЧКО НОВО МЕСТО  
„МИЛИТАР - ФЕХТ УНД ТУРНЛЕХРЕР ИНСТИТУТ“  
И СТЕКЛИ ДИПЛОМУ**

1. **Александар Ј. Јосифовић** (1878-1962) - пешадијски пуковник
2. **Богољуб Динић** (1879-1971) - пешадијски пуковник
3. **Душан Ј. Гложански** (188љ-1968) - инжењерски пуковник
4. **Ђорђе Бараков** (1887-1977) - официр аустро-угарске војске, прешао у српску војску и добио чин пешадијског пуковника.
5. **Милутин Књајић** (1877-1914) - водник XIII Корпуса Аустро-Угарске војске, пребегао и добио чин резервног пешадијског поручника Краљевине Југославије.

**ОФИЦИРИ КРАЉЕВИНЕ СРБИЈЕ  
КОЈИ СУ ЗАВРШИЛИ ВОЈНУ ШКОЛУ У ФРАНЦУСКОЈ,  
КОД ПАРИЗА *ЈОИИ ВИЛЛЕ ЛЕ ПОНТ* (Жоенвил л Пон)**

1. **Драгомир Т. Николајевић** (1873-1939) - артиљеријски пуковник, школован од 1902. до 1904. године када је стекао диплому професора мачевања, рвања и бокса.



## **Прилог - 5**

**НА ПРЕДЛОГ УПРАВЕ ВОЈНЕ АКАДЕМИЈЕ, ТЕ ОДЛУКОМ МИНИСТАРСТВА ВОЈНОГ  
КРАЉЕВИНЕ СРБИЈЕ, ОДНОСНО ГЕНЕРАЛШТАБА ВОЈСКЕ И МОРНАРИЦЕ КРАЉЕВИНЕ  
СХС,  
ЗА УСПЕШАН И ПОЖРТВОВАН РАД,  
БИЛО ДА СУ БИЛИ ОДЛИЧНИ УЧИТЕЉИ И НАСТАВНИЦИ БОРЕЊА (МАЧЕВАЊА) ИЛИ  
УСПЕШНИ БОРЦИ (МАЧЕВАОЦИ - ОФИЦИРИ)  
ОДЛИКОВАНИ СУ  
ОД 1898. ДО 1923. ГОДИНЕ**

### ***Поручници***

1. **Драгомир Т. Николајевић**, 10. октобра 1898. године
2. **Александар Ј. Јосифовић**, 15. октобра 1902. године

### ***Одељенске старешине***

3. **Богољуб Динић**, 8. новембра 1921. године

### ***Учитељи - наставници мачевања***

4. **Шарл Дусе**, 12 јула 1920. - *Орден Светог Саве II реда*  
љ. **Шарл Дусе**, 17. априла 1923. - *Орден Белог орла I реда.*

## Прилог - 6

### БРОЗОВИ УЧИТЕЉИ МАЧЕВАЊА

У периоду Југословенске народне армије (ЈНА) мачевање је на веома необичан начин имало своје стално место у војсци, и то, у самом њеном врху. Наиме, реч је о тадашњем врховном команданту оружаних снага Јосипу Брозу Титу.

Док је радио у Бечком Новом Месту 1911-1912, Јосип Броз је ступио у „Радничко тјеловежбено друштво“. То друштво је уз фискултуру имало и мачевалачку секцију. Броз је веома брзо почео да се бави мачевањем, флоретом. Ту је два пута недељно у једној гимназији вежбао. Учитељ мачевања му је био Стјепан Керец који је радио као асистент на Институту за учитеље мачевања и гимнастике у Бечу („Милитар - Фецхт унд Турнлехрер Институт“), морнарички подофицир у Пули, учитељ мачевања у Поморској школи у Риједи и највећи југословенски теоретичар мачевања. Умро је 12.12.1969. у Словенији.<sup>23</sup>



Стјепан Керец

---

<sup>23</sup> Постоје индикације да је Милош Црњански у периоду 1912. године, када се уписао у Експортну академију у Риједи учио такође мачевање код Стјепана Кереца. Он је, наиме, без сумње знао да мачује пошто је служио војни рок у аустроугарској војсци у којој је мачевање био обавезан предмет. Осим тога, Црњански се занимао увелико у том периоду (1912 - 1914) са гимнастиком и другим спортовима. Црњански је највероватније тада развио витешки дух који је дошао до израза 1926. године када је имао двобој са официром Дантес Тадијом Сондермајером у Вршцу (Вршац су изабрали пошто су у том делу земље још увек владали стари аустроугарски закони који нису спречавали витешки чин двобоја).

Крајем 1912. и почетком 1913. године Броз проводи извесно време у Бечу где похађа часове клавира, плеса, јахања, мачевања и немачког језика. Након тога Јосип Броз служи редовни војни рок у 2љ. домобранској пјешачкој пуковнији у Загребу. Саставни део војничке обуке у тадашњим пуковнијама Аустро-Угарске је било мачевање и гимнастика.

Нарочита важност код војника се полагала борењу „на бод“, односно борењу пушком са бајонетом. У Аустро-Угарској војсци официри су се мачевали флоретом (рапиром) и сабљом, а војници бајонетом.

Учитељ мачевања Брозу, током војног рока, био је личанин Матија Мурковић (Лика 1888. - Загреб 10.12.1944. године). И он је завршио бечки Институт за учитеље мачевања и гимнастику и био је најбољи ученик главног учитеља мачевања Милана Нералића.

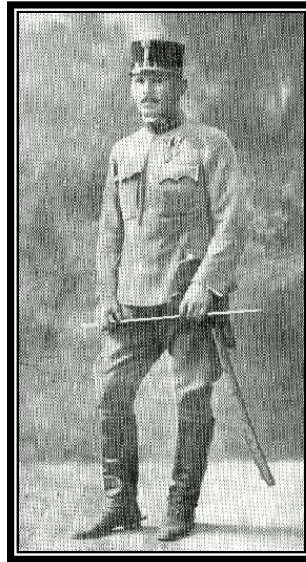

Матија Мурковић

Броз је био очито добар ученик у борењу па је као првак свога пука 1914. послат у Будимпешту на такмичење за првенство аустроугарске војске у мачевању. На том такмичењу, које се одржало у просторијама Војног касина у Будимпешти, је учествовало 16 најбољих мачевалаца из аустроугарске војске. На том такмичењу су наступали само активни официри, официри аспиранти, те војни чиновници ратне морнарице, жанда-рмерије, домобранства, затим подофицири који су у то време били пола-зници Института за мачевање и гимнастику и подофицири који су завршили Институт. Укупно су у претколу наступила 463 мачеваоца. Такмичење је трајало од 24-26. маја 1914. и одржавало се у сва три оружја. На том турниру је Броз освојио награду за друго место - сребрну медаљу.

Медаља са тог такмичења је изгубљена али му је током 1966. године додељена њена копија. Међутим, када му је додељивана та копија, Броз је изјавио да он није добио медаљу округлог облика већ правоугаону плакету. На будимпештанском такмичењу, међутим, нису дељене плакете као награде, већ медаље. Према томе, Јосип Броз, који је добио плакету, није могао наступати у тој групи такмичара, као мачевалац.

Пошто Броз у том периоду није имао официрски чин није ни могао учествовати у надметању флоретом. У том смислу постоји претпоставка да је Броз учествовао у делу турнира који се односио на борбу „бодом“ тј. бајонетом а који је био одржан у наставку тог Армијског турнира.

Турнир у „боду“ је одржан у покривеној Школи јахања касарне Марије Терезије од 27. до 30. маја 1914. Бајонети за ту прилику су били посебно израђени. Он је тако био причвршћен за врх цеви пушке да је између ње и самог подножја бајонета била еластична опруга.

Та је опруга омогућавала да се бајонет савија лево - десно, горе - доле, напред - назад, како не би повредио противника. На врху бајонета је била причвршћена кугла од крпе велика као песница.

Када је Тито 30. јуна 1927. године присуствовао Првом словенском фестивалу телесне културе, у љубљани, на једном мачевалачком турниру, посматрајући борбу је рекао: „... Видиш, то је мој спорт!“. О овоме је дао обавештење потпуковник у пензији Рудолф Цветко.<sup>24</sup>

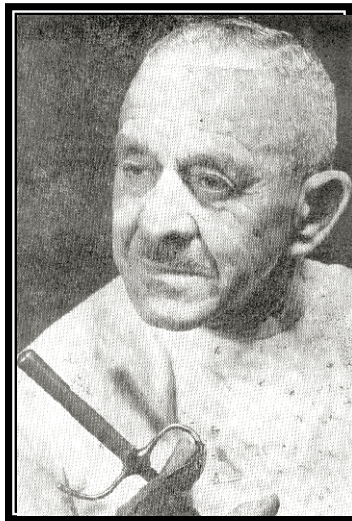

Рудолф Цветко

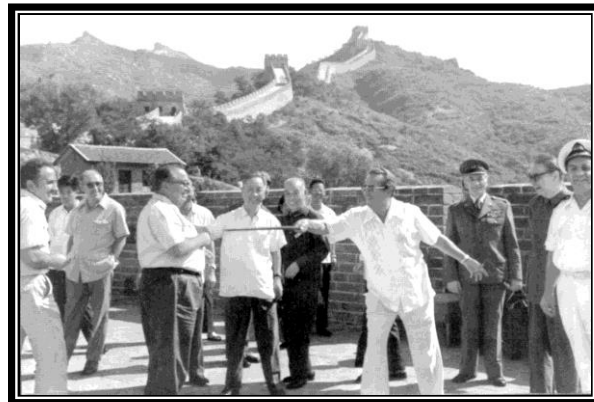

На чувеном Кинеском зиду:  
Тито у мачевалачком ставу - ИСПАД,  
приликом једне државничке посете тој  
земљи.

---

<sup>24</sup> Рудолф Цветко (17.11.1880 - 15.12.1977. године), учитељ мачевања који је такође завршио школу у Турн-унд Фецхтлехрер Институт у Бечу. Из те школе је изашла цела плејада одличних мачеваоца подофицира и официра који су стечено знање преносили касније на нове нараштаје мачеваоца у старој и новој Југославији. Ову школу су, као што смо раније већ рекли, завршили и Александар Јосифовић, Богољуб Динић, Душан Гложански и Ђуро Барако. У Југословенску војску је примљен у чину капетана 1.4.1919. године. Служио је жандармерију у Београду 1924. до 1926. године. Као члан устроугарске сабљашке екипе на Олимпијским играма у Штокхолму 1912. године Рудолф Цветко је освојио 2. место у групној конкуренцији и примио сребрну медаљу. Има наговешатаја са више страна да је после II св. рата у више наврата давао индивидуалне часове мачевања Титу.

Поводом прославе Дана младости у Београду, 22. маја 1964. године, Тито је у разговору са омладином, између осталог, рекао:  
„...На питање који ми је најдражи спорт, одговорићу вам - мачевање!"

Мирослав Младеновић, потпуковник у пензији, тада припадник 1. чете официрског батаљона Гардијске бригаде, сећа се како је са свог стражарског места, 1951. или 1952. године, виђао на тениском терену удаљеном око педесет метара од данашње Куће цвећа како је Јосип Броз понекад и мачевао.

## Прилог - 7

### БИОГРАФИЈЕ

**Најпознатијих учитеља - наставника борења (мачевања)  
Војне академије и официра - такмичара у мачевању**



**Шарл Дусе** (Charles Doucet), Белгијанац; 18. фебруар 1864. - Београд, 29. јул 1929. године.

Ударио је темељ развоју модерног мачевања у Србији. Дусе је био први западноевропски учитељ мачевања (други је био Гионо Мартиненгхи у Загребу, трећи Ангело Торицели у Суботици) који се сродио са нашом средином, Истакнути пропагатор мачевања у Краљевини Србији и Краљевини СХА. Са његовим доласком у Београд може се говорити о правој вештини борења и омасовљења овог спорта.

Завршио је Мачевалачку академију у Бриселу 1889. године, као први у рангу. Исте године, а по позиву турске владе. На позив турске владе одлази у Истанбул, где је био ангажован за учитеља борења у Војној академији. Ту се већ исте 1889. године упознаје са војним аташеом Краљевине Србије и генералштабним пуковником Светозаром Нешићем који га је наговорио да дође у Београд, чим то буде могуће.

Године 1891. а на позив краља Милана Обреновића II долази у Београд где је постављен одмах за учитеља мачевања у Војној академији.

Пре доласка Шарла Дусеа у Србији су учитељи мачевања подучавали грађане и омладину аустријској и немачкој методи мачевања...„по старој и немогућој методи тих мачевалачких школа, односно по буршевској мачевалачкој школи..." (тј. „прим", а касније „терц" методама). Дусе је, дакле, био први протагониста модерног мачевања у Србији.

„Уочи Богојављења 18. јануар 1897. године (по старом календару) г. Дусе са г. Пантелићем и Р. Новаковићем после договора од близу пет часова, реше да оснују Школу борења Шарла Дусеа. По пристанку његову тада је одлучено да се приступи што пре оснивању Борачког друштва првога у Краљевини Србији.

Овај важан договор био је у кафани „Независна Србија". Од тада је на борењу рађено и са више воље и са јачим успехом. Школа борења је била на Теразијама у згради „Авале"(данас „Робна кућа" на Теразији. У овој Школи најбољи су му били ђаци - Јеврем Јаша Пантелић и Драгомир Т. Николајевић. Члановима те Школе су били многи београдски лекари, адвокати, ђаци, студенти, те грађани других професија, а девојке су већином биле из кругова дипломатије.

Шарл Дусе је био и примљен током 1894. године за наставника мачевања у Вишем женском заводу - приватној школи у коме су се обучавале у мачевању девојке отменијих кругова. Овај завод је био смештен на Врачару у бившој Ресавској улици, а потом у улици краља Милана.

Залагањем Шарла Дусеа 1. маја 1897. године од чланова школе је основано борачко друштво „СРПСКИ МАЧ". Борачко друштво „Српски мач" се налази у згради Народне скупштине, а чланови раде од 6 до 8 часова увече. Г. Дусе дао је први почетак француском мачевању у нас: он је створио школу, а затим дао име самом друштву. Од тога доба Српски мач ево и данас траје, да као члан Савеза српских витезова узме учешће на спајању све разбијене браће у слободној Србији. У следећих десет година Друштво је дало изванредне мачеваоце, од грађанских лица: др. Јеврема - Јашу Пантелића, А. Томашевића, Д. Ђокића, адвоката Радивоја Новаковића, др. Војислава Суботића, Бранимира Симића, а из Војне академије поручнике Богољуба Динића, Александра Ј. Јосифовића, Драгомира Т. Николајевића, Драгољуба Бајаловића, Радивоја Елезовића и Милутина Лазаревића.

Затим је Шарл Дусе 1. новембра 1900. отворио ОФИЦИРСКУ ШКОЛУ БОРЕЊА која је била под патронатом Војне академије. Управник је био Дамњан Поповић, инжињеријски пуковник, учитељ борења је био Шарл Дусе а његови помоћници Драгољуб Бајаловић и Александар Ј. Јосифовић, обојца пешадијски поручници. По завршетку двогодишњег школовања полазници су полагали завршни испит. Чланови испитне комисије су били: официри, Душан Пешић, ђенералштабни мајор и Драгомир Т. Николајевић, капетан.

Шарл Дусе је са својим најбољим ђацима наступао на међународним мачевалачким академијама у Будимпешти, Бечу, Паризу, Софији, Загребу, Београду и другим градовима. Приликом наступа у Паризу дусеови мечеви са чувеним Кирхофером (Kirchoffer), Рулом (Roulo) и Росињолом (Rosignol) оцењени су као „ремек - дела мачевалачке технике, умне и физичке снаге".

У Загребу је наступао 1. маја 1908. године на академији која је била узвратна, исто тако одржаној у Београду 21. фебруара 1908. године, заједно са својим ученицима Јевремом Јашом Пантелићем и Јованом Белимаровићем. У Будимпешти, Бечу и Софији, Са Шарлом Дусеом наступао је и његов најбољи ученик Драгомир Т. Николајевић.

Приликом наступања у Паризу, његови мечеви са тада чувеним Кирхофером, Рулом и Росињолом оцењени су као „ремек дела мачевалачке технике, умне и физичке снаге“.

Априла 1907 године, одлуком Министарства просвете основана је прва гимнастичка школа у Србији а под називом: „Државна гимнастичка школа у Београду“. Циљ те школе је био образовање наставника гимнастике у средњим школама. Настава је трајала у два тромесечна циклуса. Међу наста-вницима стручних предмета је био и Шарл Дусе „за борење“. Дусе је по програму те школе како у прва тако и у друга три месеца држао по четири часа мачевања недељно.

Шарл Дусе је конструисао и нови модел дршке за сабљу, што је усвојено и на Конгресу Међународне мачевалачке федерације - ФИЕ и користила се већ на мачевалачким академијама у Бечу и Будимпешти.

Дусе је мачевао на сва три типа оружја, али најбољи је био у флорету. Није наступао на турнирима, већ само на академијама.

Иначе, по физичком изгледу, био је човек средњег раста, атлетски грађен, веома издржљив, одличан учитељ мачевања и изванредни педагог, ентузијаста у мачевалачком спорту. Ударио је темељ модерном мачевању у Краљевини Србији.

Сродио се са новом средином и оженио се са Ново-сађанком Аном Лукачек (Чехиња). Становали су у згради која је била на углу улица краља Александра и Кондине. Свој век је испунио плодним и веома успешним радом.

Врњачка Бања,  
с лева на десно:  
инж. Павле Денић,  
управник  
града Београда  
и конзул у Солуну;  
у средини му је жена  
Василија,  
са кћерком Зорицом,  
а десно на крају  
наставник мачевања  
Шарл Дусе



Бавио се мотоциклизмом и бициклизмом и возио их је, па је тако учествовао у „Велосипедској трци Ниш - Београд“ (бициклическој) на стази дугој 250 километара, 20. маја 1898. Био је и члан Управе Првог српског Велосипедског Друштва од априла 1900. (основано 18. новембра 1884), а такође је чланом Лоптачког отсека „Српског мача“ од 1906. године.

Појавом првог аутомобила 1903. године и првог мотоцикла 1904. године у Београду у одређеним круговима се повећава интересовање за куповину тих моторних возила. Наравно, Шарл Дусе се прво определио за мотоцикл и то белгијски „Ф.Н.“

Почетком 1910. године продавао је ове мотоцикле тј. заступао фабрику „Ф.Н.“ у Кондиној улици, да би 1911. године купио свој први аутомобил, такође марке „Ф.Н.“ који је носио регистарски број 16.

У Војној академији је два пута одликован за свој рад: 12. јула 1920. Орденом Св. Саве II реда и 17. априла 1923. Орденом Белог Орла I реда.

За Шарла Дусеа је везана и једна прича од љубе Јовановића у којој он тврди да је један од вођа Црне Руке, Војислав Танкосић, организовао у Београду обуку у гађању револвером младих будућих сарајевских атентатора. Инструктор је био Стојадиновић, у то време један од најбољих стрелаца у земљи. Он је Гаврила Принципа и Трифка Грабежа обучавао на стрелишту код Смутековца, изнад Вајфертове пиваре. Пуцало се из два нова „бровинга“ које је донео Танкосић. Ови револвери су наводно били поклон белгијанца Шарла Дусеа, наставника мачевања у Војној Академији у Београду и заступника белгијске фабрике оружја „Национал“ у Србији. Ове наводе треба, међутим, прихватити са резервом!

Умро је 29. јула 1929. године у Београду и сахрањен је на Новом гробљу, парцела 12, II ред, гроб 26, гробница Милана Ђ. Карића. Сахранио га је Никола Лукачек (Битољска 22).

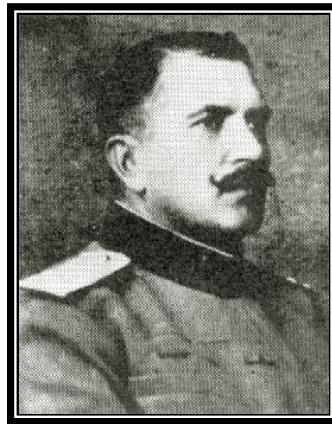

**Драгомир Т. Николајевић;** Београд, 27. децембра 1873. - Београд, 7. децембар 1939. године.

Артиљеријски пуковник. Истакнути спортиста и спортски радник. Завршио гимназију и Војну академију у Београду, а 1902. упућен, као капетан, у Војну школу у Жоинвилле ле Понт, код Париза, у којој се школовао две године и стекао диплому професора мачевања, рвања и бокса. На медицинском факултету у Паризу је две године студирао анатомију и физиологију.

У спортски живот је ушао 1. новембра 1900. године, када је при Војној академији основана Официрска школа борења, у којој је био управник – помоћник наставника Шарла Дусеа, уз још двојицу помоћника, а био је и члан испитне комисије.



Пре тога је био члан школе борења Шарла Дусеа на Теразијама, од љ. јануара 1897. године, и касније члан Борачког Друштва „Српски мач“. Године 190љ. у Београдском гимнастичком Друштву „Соко“ његовом иницијативом је уведен бокс, па су обучена у том спорту у почетку двојица који су демонстрирали београдској омладини ту вештину, и то је први помен бокса у нашој земљи.

За време школовања у Француској, бавио се низом спортова, а нарочито боксом (наставник му је био Дефис, Енглеz). На такмичењима приређеним у Паризу, био је други у маратону, а први у скифу. Пливао је на дугим стазама. Као допунски спорт у војној настави је посебно вежбао скокове у воду. У школском тиму је играо фудбал и истицао се на месту центарфора.

По повратку у Београд 1904. године у Војној академији је руководио другим курсом Официрске школе борења (мачевања) од 1904 до 190љ. године, а пре запаженог успеха на великој мачевалачкој академији која је одржана у Београду у сали „Коларац“ 21. фебруара 1908. године. Заједно са поручником Александром Ј. Јосифовићем учествовао је у Хагу на мачевалачком турниру холандског Министарства војске на прослави стогодишњице физичке културе у Холандији. Турнир је одржан у јануару 1907. године и трајао је двадесет дана, уз учешће око 180 официра из свих европских земаља (сем Аустрије и Пруске). Тај турнир је био први контакт српских официра - мачевалаца са иностраним такмичарима. После турнира је приређена мачевалачка академија у част холандске краљице Вилхелмине, а међу дванаест одабраних најбољих мачеваоца, Драгомир Т. Николајевић се у флорету борио са Италијаном, наставником мачевања Цанелом (Занелло). Борба је била тако лепа да је Николајевић награђен медаљом и специјалним поклоном краљице Вилхелмине. Године 1910. је поново упућен у Париз, ради прикупљања стручне литературе о спорту и физичкој култури и њихове преводе на арапски језик. Тамо је написао 12 уџбеника о исто толико спортских грана. По повратку у Београд издата су два уџбеника - бокс и рвање, док су осталих десет уџбеника у рукопису - пливање, веслање, мачевање, фудбал, јахање, хокеј, бициклизам, голф и лака и тешка атлетика дати на штампање у Државну штампарију пред А Светски рат и тамо су пропали за време рата.

Учествовао је у ратовима, одликован је, а после рата је једно време био пасиван у односу на спорт, да би се активирао док је био на служби у Загребу од 1926. до 1930. године. Ту се прво активирао у једној другој области. Био је 1926. године први председник Кинолошке секције ловачких удружења Хрватске и Славоније, а 1927. године први председник Друштва љубитеља и одгајивача птица певачица. Враћа се 1930. године у Београд и те године постаје председником Југословенског аматерског Боксерског Савеза, а следеће 1931. године и председником Првог београдског мачевалачког клуба (основан 1927). Затим је био председник Кинолошког клуба.

По пензионисању, радио је као генерални секретар Путничке агенције „Путник“ А.Д.

Током година објавио је већи број текстова у београдским и загребачким часописима, дневним и чисто стручним листовима: Механизам и физиолошка акција, Игре, Техника рада према годинама старости, О висини и тежини тела мушкарца и жене, О хокеју, бициклизму, боксу, голфу, ногомету, пливању, веслању, зимским спортовима, лакој и тешкој атлетици, АХ Олимпијади у Амстердаму 1928. године, а за једини број Југословенског спортског алманаха, 1930. године о неким спортовима. Писао је о лову, нашим поентерима, о

Међународној изложби паса, о немачком краткодлаком ловачком псу. Затим - муниција и количина убијене дивљачи у Пенсилванији. Имао је богату збирку оригиналних фотографија скоро свих врста планинске дивљачи Југославије, као и ловачких паса чији је био велики љубитељ.

Тако је у Загреб увезао прве поентере из Енглеске, а као одгајивач паса, на разним изложбама освојио је многе награде и добио више признања.

Драгомир Т. Николајевић је био висок, снажан човек, а о њему се у књизи „С болничарима у Србији, Солуну и Севастопољу" енглескиња Емзи Хатон, у делу књиге „Племенити див" оставила дужи текст, у коме се поред осталог каже: „...Николајевић је џин широких груди... Срби се њиме поносе, јер је међу њима - народом снажних људи цењен као нешто изузетно, натприродно... с лакоћом је цепао шпил карата, савијао коњске потковице, а једном песницом и врата пробио...".

Целим својим животом и радом, изванредном активношћу у многим областима спорта, физичке културе и разоноде (лов, пси, птице итд.) представљао је једну од најзанимљивијих фигура спортског живота наше земље пре Првог и у годинама између два рата

У Војној академији је као водник одликован 10. октобра 1898. године, а касније и у ратовима више пута.

Био је помоћник Шарла Дусеа у наставном предмету мачевање, затим хоноратни, па стални. Од 31. августа 1900. до 16. октобра 1902. године на Војној академији је предавао још и артиљеријска правила и вожење.



**Александар Ј. Јосифовић**; Вршац, 28. августа 1878. - Београд, 7. мај 1962. године.

Пешадијски пуковник. Као официр - српски и југословенски репрезентативац, учесник многих мачевалачких академија у Београду, Загребу и градовима Европе.

Учио мачевање у Војној академији у Београду од Шарла Дусеа. Затим је као један од најбољих ученика био његов помоћник, затим хонорарни, па стални наставник борења од 16. октобра 1902. до 1. октобра 1907. и од 1. октобра 1920. до 1927. године.

На једној свечаној мачевалачкој академији Шарл Дусе је за њега рекао: „Поручник Јосифовић се толико усавршио у мачевању, да се сада може такмичити са првим светским мачеваоцима...”

Био је помоћником Шарла Дусеа у Официрској школи борења, основаној 1. новембра 1900. године.

Учествовао је на мачевалачком турниру холандског министра војске у Хагу, заједно са Драгомиром Т. Николајевићем, на прослави стогодишњице физичке културе у Холандији. То је био први контакт официра Краљевине Србије - мачевалаца са јаким иностраним такмичарима. Турнир је одржан у јануару 1907. и трајао је двадесет дана уз учешће од око 180 официра из свих европских земаља (сем Аустрије и Пруске). Он је у сабљи, између осталих победио француза Де Лесепса (унука Фердинанда Де Лесепса градитеља Суецког канала). Године 1925. у саставу официрске репрезентације Краљевине СХС наступао је на турниру официра Мале антанте у Брну (Чехословачка).

У пропаганди мачевалачког спорта истакао се учећи младе питомце Војне академије мачевању и сарађивао је са грађанским клубовима, као добровољни и аматерски инструктор.

На оснивачкој скупштини 22. априла 1928. године, у Новом Саду је изабран за председника Југословенског мачевалачког савеза и остао је на тој функцији до 1931. године, када је дао оставку, јер се није слагао да се савез премести у Загреб. У раздобљу између I и II Светског рата је учествовао на свим такмичењима у земљи, као судија или организатор.

Учествовао је у оба балканска рата и у Првом светском рату, и одликован је са више одликовања, а у Војној академији, као водник, 1љ. октобра 1902. године. Пензионисан је у чину пешадијског пуковника 1935. године.

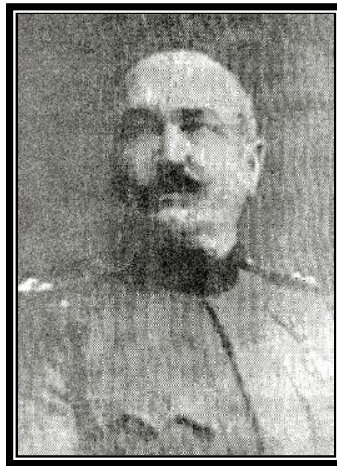

**Богољуб Динић**; Београд, 17. фебруар 1879. - Београд, 14. март 1971. Пешадијски пуковник. Заслужни спортски радник, више деценија пропагатор мачевалачког спорта у Београду. Као гимназијалац члан је Витешког друштва „Душан силни“, добар пливач и клизач на леду. Гимназију и Војну академију (1901) завршио у Београду и други курс „Официрске школе борења“ априла 190љ, на коме се вежбало мачевање осам од укупно дванаест сати вежбања дневно.

Био је веома добар мачевалац па је на тражење Шарла Дусеа примљен за његовог помоћника у Војној академији 15. октобра 1907. и остао до 1912. када је у чину капетана постао командир чете и учесник оба Балканска рата.

Учествовао у I св. рату у коме је добио чин мајора, а 1919. унапређен у чин потпуковника, да би 1923. био унапређен у чин пешадијског пуковника у којем је звању пензионисан 26. септембра 1936. године.

На тражење Шарла Дусеа, после ослобођења, опет његов помоћник од 27. августа 1919. од 1921. хонорарни а од 21. октобра 1923. (по пензионисању Шарла Дусеа) стални наставник мачевања у Војној академији, до свог пензионисања 1936. био је стални наставник мачевања у Административној школи (касније Интендантска академија) од 12. маја 1923. хонорарно, а од 10. јуна 1925. примљен је за стално. Био је и стални наставник борења у Нижој школи Војне академије (25.10.1923).

Динићеву дужност у Војној академији преузели су Иван Максотов (хонорарно) и пуковник Душан Гложански, дипл. инж, а у Интендантској академији Димитрије И. Камбулин.

Уживао је углед изванредног познаваоца теорије мачевања, а у вођењу наставе, као веома искусна личност. Био је човек велике културе, добар психолог и предавач у Војној академији.

Био је омиљен код питомаца, који су га између себе звали „Боца Кент“ (Богољуб - Боца - Кент - квинт - пета одбрана у мачевању).

Године 1936. био је капитен официрске репрезентације Краљевине Југославије у сабљи на официрском турниру Мале Антанте у Букурешту.

Учествовао је у балканским ратовима и Првом светском рату, у пробоју Солунског фронта. У I Св. рату више пута похваљиван наредбама војводе Степе Степановића и војводе Живојина Мишића, те одликован ратним одликовањима: Карађорђевоом звездом са мачевима; Белим орлом за храброст II и I степена, златном и сребрном медаљом за храброст, руским Орденом Св. Станислава III степена, француским Корпусним ратним крстом с мачевима, чехословачким Ратним крстом, а у Војној академији, као одељенски старешина и одличан мачевалац и наставник мачевања, 8. новембра 1921. године.

Мобилисан 1941. године, заробљен у Сарајеву, одведен у заробљенички официрски логор у Оснабрик у коме остаје све до 1943. године, када је ослобођен.

\*

***Турци нису држали ватрено оружје до части. Они су сматрали да је једино право оружје – хладно и то првенствено сабља. Толико се мало значаја придавало ватреном оружју да се у народу говорило да на Калемегданска врата можеш ући и са малим топом на рамену, али ако би пролазио са сабљом, то би Турчин запазио.***

\*

***Колико је сабља била велики знак достојанства, а посебно у официра, види се и по томе што често велике војсковође и значајни официри нису били разоружавани или изгубили битку, а показали су витешки дух и част. Тако војвода Живојин Мишић оставља фелдмаршалу Мекензију сабљу када је овај пао у заробљеништво, као знак поштовања. Слична је ситуација била и са Шукри-пашом на Скадру 1912. године када је он јуначки предао и напустио град.***

\*

**Коњичко наређење за напад сабљама није било: „ЈУРИШ!“, већ: „СЕЧА!“**

\*

### О аутору



Učitelj *borbenog, sportskog i scenskog* mačevanja. Rođen u Beogradu 1962. godine. **Sportskim mačevanjem se počeo baviti 1976. godine. Najveći deo znanja iz sportskog mačevanja stiče na časovima Mareka Polanskog, tadašnjeg trenera dva poljska prvaka sveta. Kao pomoćnik u treninzima sportskog mačevanja je prvi put radio 1983. godine kada i dobija zvanje instruktora mačevanja. U periodu 1987 - 1989. godine radi kao asistent prvo ČAJKOVSKOM a zatim VOJĆEHOVSKOM, trenerima sportskog mačevanja svetskog glasa koji su iza sebe ostavili više svetskih i Olimpijskih prvaka. Zvanje učitelja mačevanja dobija 1996. godine u Beogradu a 1998. godine u Atini zvanje profesora mačevanja.**

Osniva 1999. godine Školu mačevanja "Sveti Đorđe" - prvu i najveću školu klasičnog borbenog ("istorijskog") mačevanja u Jugoistočnoj Evropi. Obnavlja pri Centralnom domu vojske Srbije 2000 godine rad „Oficirske škole mačevanja“ osnovane 1900 godine, a pri Vojnoj akademiji u Beogradu 2003. godine i katedru sekcije za mačevanje.

Sa knezom **Andrejom Aleksandrovičem Gardeninom** 2000. godine osniva »**Nacionalni centar za evropsko mačevanje**« a u periodu od 2003 do 2009. godine drži časove scenskog mačevanja na Akademiji umetnosti "BK" i u školama mačevanja u Dubrovniku (**Renaissance Association »RAGUSEUM«**) i Mostaru ("**Centar za dramski odgoj BiH**"). Trenutno je učitelj mačevanja u Školi mačevanja „Sveti Đorđe“ pri "**Udruženju za pozorišno i istorijsko mačevanje**" u Beogradu.



Od 2002. godine je redovni član "Udruženja filmskih i televizijskih umetničkih saradnika Srbije" a od 2003 do 2007. godine predsednik "Nacionalnog centra za pozorišno mačevanje". Kao učesnik ili reditelj scenskih borbi je od 2001. do 2008. godine radio na više pozorišnih i filmskih projekata: Šekspir, Bogojavljenka noć – Užičko pozorište, Hamlet – Narodno pozorište u Beogradu, Komedia zabune – Narodno pozorište u Beogradu; Aleksandar Dima, Tri musketara – pozorište "Boško Buha", "AMSELFELD" - Bifet teatar, film »La porta belle 7 stelle« italijanskog režisera PASQUALLE POZZESSERE, film "**BOD**", **Dušana Popovića**, reklamni spotovi od kojih je najpoznatiji za kompaniju "Zepter", scenariji mačevalačkih borbi za film "Kazanova", mačevalačke scene za spektakl Prvenstva sveta u šahu Fišer-Spaski, dubrovački dokumentarni film o Marinu Držiću "Od tartare do urote"...



Izdao je knjige: „Položaji i radnje bez oružja” – sportsko mačevanje; „Opera nova” i „Manifest” – klasično borbena mačevanje; dve istoriografije o mačevanju u Srbiji: „Viteško, dvorsko i građansko mačevanje u Srbiji od Despota stefana do II svetskog rata”, „Vojno mačevanje u Srbiji 1804 – 2004- godine”, „Osnovi konjičkog mačevanja”, „Evropski mačevi - istorijska sistematika za mačevaoce i scenske umetnike”, „Kratka istorija evropskog mačevanja - sa osvrtom na mačevalačku literaturu” i „Dnevnik učitelja mačevanja”, 2015. godine.



Njegov moto u radu sa učenicima je da: *okretnost mača zahteva i okretnost duha jep kome je tup duh, tup mu je i život, pa i mač.* Zato učenike neprestano provocira, izaziva, kuša, pravi zamke, zagonetke i parabole, bode, seče, zavodi, sapliće, izmiče se... ne samo mačem već i rečima, mislima i delima jep samo onaj učenik koji **živahno** teži da mu uzvрати brzim, oštroumnim, okretnim provokativnim, maštovitim... mislima, rečima i delima - dakle **s duhom**, je učenik koji je na putu da mu tako uzvрати i mačem.

Smatra da je današnje *dekadentno* vreme potpuno **otkinuto od osovine** postojanja i da gotovo sve što nudi čoveku kao novo i *hipermoderno* je surogat, farsa, trivijalnost, banalnost i degeneracija. Od budućnosti zato ne očekuje ništa dobro pa, jer samo ko misli na sutra imaće danas i samo ko misli na juče imaće će sutra, vazda učenicima preporučuje da što više i stalno **sami** rade na sebi kako bi postali mudri, dalekovidni i spremni da vide, prepoznaju i mačuju sa svime nakaznim što neizbežno i odasvud tiho, skriveno i nevidljivo **nadolazi**.



Iz tog razloga u svojoj veštini i svemu ostalom ce najradije drži konzervativno štita klasičnog, mača tradicionalnog i patine starog ne samo što kad lepote nema lepom se vraćamo, i jer ono što je proganjano zaslužuje da bude branjeno, već i zato što su temelji sveta večni za razliku od građevina na njima. Stoga koristi svaku priliku da podseti i sebe i učenike da će svojoj veštini, sebi i svetu koji ih okružuje od najveće koristi biti ne ako žive u skladu sa modom nego ako žive u skladu sa vrlinom.





## ЛИТЕРАТУРА

### **Књиге, приручници:**

1. ХЛАДНО ОРУЖЈЕ СРБИЈЕ, ЦРНЕ ГОРЕ И ЈУГОСЛАВИЈЕ 19-20. век (Из збирки Војног музеја Београд), *Бранко Богдановић*, Београд, 1997.
2. УНИФОРМЕ СРПСКЕ ВОЈСКЕ 1808/1918, др *Павле Васић*, ИЗ „Југославија“ и „Просвета“, Београд, 1980.
3. ОДЛИКОВАЊА југословенских народа XIX и прве половине XX века (до 1941) из збирке Војног музеја у Београду, *Мила Пилетић*, Војни музеј у Београду, БИГЗ, Београд, 1987.
4. МАЧЕВАЊЕ – положаји и радње без оружја, *А. Станковић*, Београд, 1998.
5. БЕОГРАД у 19. веку, из дела страних писаца, више аутора, Библиотека града Београда, Београд 1967.
6. БЕОГРАД У сећању, 1900-1918, *група аутора*, Београд, 1987.
7. БЕОГРАД КОГА ВИШЕ НЕМА, *Миленко Тодоровић*, Политикин забавник, Београд.
8. СРБИ НА КРФУ 1916-1918, *М. Прелевић*, НИЦ „Војска, Редакција посебних издања, Београд, 1998.
9. СТО БИОГРАФИЈА, свеске I - II, *више аутора*, комисија за историјски архив и Музеј физичке културе, Београд, 1969 - 1976.
10. „ИСТИНА О МОМ ЖИВОТУ“, принц *Ђорђе Карађорђевић*, Београд, 1988.
11. ИСТОРИЈА ДРЖАВЕ И ПРАВА ЈУГОСЛОВЕНСКИХ НАРОДА, др *Драгош Јефтић и др.*
12. ФИЗИЧКА КУЛТУРА У ШКОЛАМА СРБИЈЕ у 19. веку, *Никодије Трујић*, Београд 1976.
13. СПОМЕНИЦА 75. годишњице Војне академије 1850-1925. година, више аутора, Министарство војске и морнарице Краљевине СХС, Београд, 1925.
14. Уџбеници за студенте правног факултета, *Драгољуб Поповић*, Београд, 1990.
15. ОЗНАКЕ ВОЈСКЕ ЈУГОСЛАВИЈЕ, приредио: *Н. Аћимовић*, НИУ „Војска“, Београд, 1997.

### **Правила, приручници, уџбеници и упутства (по годинама):**

1. ПРАВИЛА КОЊАНИЧКЕ СЛУЖБЕ, 1849;
2. ЕКУТАЦИОНЕ СТУДИЈЕ ЗА КАВАЛЕРИЈУ И АРТИЛЕРИЈУ СТАЛНЕ И НАРОДНЕ ВОЈСКЕ, *Младен Ненадовић*, 1864.
3. ПРАВИЛА КОЊАНИЧКЕ СЛУЖБЕ, (Министарство воено), 1867;
4. КОЊИЧКО ОРУЖЈЕ - СПРЕМА И НАЧИН УПОТРЕБЕ, 1876.
5. УПУТСТВО ЗА БОРЕЊЕ НОЖЕМ, *Шарл Дусе*, професор мачевања на Војној академији, 1898.
6. КРАТКИ ПРЕГЛЕД ОРГАНИЗАЦИЈЕ НАШЕ КОЊИЦЕ У 19. ВЕКУ, *капетан А. Ј. М.*, 1901.
7. ТАКТИКА КОЊИЦЕ, *Петар Пешић*, 1906.
8. КОЊАНИЧКА СЛУЖБА, *Драган Андоновић*, 1907.
9. СКРАЧЕНИ РОК СЛУЖБЕ У КАДРУ И СПРЕМА КОЊИЦЕ ЗА РАТ, *Петар Недељковић*, 1908.
10. КОЊИЧКА ЕГЗЕРЦИРНА ПРАВИЛА, Министарство војно, 1911.
11. ТАКТИКА КОЊИЦЕ, правило, *ђенералштабни пуковник Драг. В. Војиновић*, 1926.

12. БОРЕЊЕ У СЛИКАМА; ставови, мулинет (кружни ударци), одбрана, приручник борења на Војној академији, око 1930.
13. ТАКТИКА ПЕШАДИЈЕ И КОЊИЦЕ, Министарство војске и морнарице, 1934.
14. НАСТАВНИ ПЛАН И ПРОГРАМ ЗА КОЊИЦУ, Министарство војске и морнарице, 1936.
15. ПОДСЕТНИК ЗА РЕЗЕРВНЕ КОЊИЧКЕ ОФИЦИРЕ, Министарство војске и морнарице, *Арачић Петар Вук*, 1937.
16. БОРЕЊЕ САБЉОМ И РАПИРОМ, уџбеник за предмет мачевање, *инжињеријски пуковник Душан Гложански*, Војна академија, 1938.
17. УПУТ ЗА БОРЕЊЕ САБЉОМ И РАПИРОМ, *Ђ. Убсир*, Министарство војске и морнарице, 1940.
18. КОЊИЧКО СТРОЈЕВО ПРАВИЛО СА ПРАВИЛОМ ЈАХАЊА, 1946.
19. КОЊИЦА: ОСОБИНЕ И УПОТРЕБА, правило, Управа пешадије, Југосло-енска народна армија, 1953,
20. ПРАВИЛО КОЊАНИЧКЕ СЛУЖБЕ, 1867.
21. СТРОЈЕВО ПРАВИЛО, 1948.
22. СТРОЈЕВИ ПРАВИЛО, 1965.
23. СТРОЈЕВО ПРАВИЛО, 1979.
24. ПРАВИЛО СЛУЖБЕ ВОЈСКЕ ЈУГОСЛАВИЈЕ, 1996.

#### **Објављена грађа:**

1. Специјално издање, Династије и владари јужнословенских народа, „Интервју“, Београд, 16. јуни 1898. године.
2. Чланци, *Божидар Јовановић*, професор Војне академије ВЈ, „Политика“ 1998.
3. Табела из књиге резултата мачевалачких такмичења у Југославији 1935-1993.

#### **Часописи, листови, студије, расправе, каталози:**

1. (Први) Југословенски спортски алманах, Београд, 1930.
2. Новине, часописи, илустровани листови, Народна библиотека Србије
  3. Одабрани чланци листа „Војска“
4. Филателист, часопис Савеза филателиста Србије, бројеви 1-400, Београд

#### **Периодика:**

1. ЕНЦИКЛОПЕДИЈА ФИЗИЧКЕ КУЛТУРЕ, *више аутора*, Југословенски лексикографски завод, Загреб, 1975.
2. ВОЈНА ЕНЦИКЛОПЕДИЈА, II том, Београд, 1964.
3. ЗАПИСНИЦИ годишњих скупштина Југословенског мачевалачког савеза 1928-1940.
4. ГОДИШЊАК града Београда, 1989, 1993/94 *Андреј Гарденин*, Мачевање у Србији 1808-1914 и 1914-1944. Музеј града Београда.
5. Илустровани спорт, Велосипедски лист, Политикин недељни магазин 1998-2000. година
6. ГОДИШЊИ ИЗВЕШТАЈИ ШКОЛА, Педагошки музеј, Београд

#### **Каталози:**

1. ЧЕТРНАЕСТ ВЕКОВА БОРБИ ЗА СЛОБОДУ, Војни музеј у Београду
2. КАТАЛОЗИ ВОЈНОГ МУЗЕЈА БЕОГРАД
3. „ЕНТ ХОЛ – 98“, каталог изложбе у холу Генералштаба Војске Југославије, Управа ГШ ВЈ за информисање и морал, Београд, јун 1998.

**Архивски извори:**

1. Архиви Београда, Србије и Југославије
2. Посебно издање комисије за историју, архив и Музеј физичке културе Београда и Србије.
3. ДОКУМЕНТА, Музеј физичке културе и спорта, Београд.
4. Лични архив и фотографије, Андреј Гарденин.

*Илустрације: Гордана Тотић, Бранко Богдановић, Др Павле Васић*

\*



**ШКОЛА МАЧЕВАЊА  
"СВЕТИ ЋОРЂЕ"  
[www.macevanje.org](http://www.macevanje.org)**